

Платформа электромагнитных расходомеров Rosemount™ 8700M



- Ведущие в отрасли характеристики:
 - Стандартная относительная погрешность измерения расхода 0,25%,
 - Высокоточная калибровка с относительной погрешностью измерения расхода 0,15% (под заказ).
- Преобразователь Rosemount 8732: интегральный или удаленный монтаж, дисплей с подсветкой, взрывозащищенный корпус
- Преобразователь 8712: настенный монтаж, дисплей с подсветкой, 15-кнопочная сенсорная клавишная панель
- Доступно с вариантами выходов 4–20 мА с HART®, FOUNDATION™ Fieldbus, Modbus® RS-485, искробезопасными выходами, диагностикой технологического процесса и SMART™ Meter Verification для повышения надежности и производительности
- Фланцевый датчик расхода Rosemount 8705: полностью сварной датчик для максимальной защищенности
- Беспланцевый датчик расхода Rosemount 8711: экономичный, компактный, полностью сварной легкий датчик, оснащенный центрирующими кольцами для удобства монтажа
- Датчик расхода Rosemount 8721 гигиенического (санитарного) исполнения: специально разработан для применения в пищевой и фармацевтической промышленности

Номенклатурный перечень продукции

Платформа электромагнитных расходомеров Rosemount 8700M выпускается с широким ассортиментом сенсоров и конфигураций, что обеспечивает ее полную интегрируемость практически в любые установки.

- Подробные характеристики преобразователей см. в [Таблица 87](#) и [Таблица 88](#).
- Исполнения и подробные характеристики сенсоров см. [Таблица 89](#).
- Доступные материалы футеровки см. [Таблица 90](#)
- Доступные типы и материалы электродов см. в [Таблица 92](#) и [Таблица 91](#).
- Варианты заземления см. в [Таблица 93](#) и [Таблица 94](#).

Возможны варианты исполнения оболочки футеровки и электродов из других материалов, не вошедшие в обозначенные таблицы. За информацией о выборе альтернативных материалов обращайтесь к местному торговому представителю. Дополнительная информация по выбору материалов приведена в руководстве по выбору материалов для электромагнитных расходомеров можно найти на веб-сайте Rosemount.com (номер листа технических данных: 00816-0100-3033).
Дополнительные сведения о доступных предложениях продукции см. в информации по оформлению заказа: [Таблица 6–Таблица 86](#)

Выбор преобразователя

Преобразователь	Общие характеристики
8732 	<ul style="list-style-type: none"> ■ Доступны конфигурации для интегрального и удаленного монтажа ■ Доступны варианты с выходами HART / аналоговыми и импульсными выходами ■ Доступны варианты с FOUNDATION™ Fieldbus и импульсными выходами ■ Доступны варианты с выходами Modbus RS-485 и импульсными выходами ■ Доступны расширенные возможности диагностики ■ ЖК-дисплей (опция) <ul style="list-style-type: none"> — Локальный операторский интерфейс с опциональными оптическими переключателями⁽¹⁾ ■ Два дискретных канала (под заказ)

Содержание



Номенклатурный перечень продукции.....	2
Диагностика электромагнитного расходомера.....	4
Электромагнитные расходомеры. Выбор размеров.....	5
Информация для заказа.....	8
Технические характеристики продукции.....	39
Сертификации изделия.....	68
Габаритные чертежи.....	69

Преобразователь	Общие характеристики
8712 	<ul style="list-style-type: none"> ■ Конфигурация для настенного монтажа ■ Доступны варианты с выходами HART / аналоговыми и импульсными выходами ■ Доступны варианты с выходами Modbus RS-485 и импульсными выходами ■ Доступны варианты с FOUNDATION™ Fieldbus и импульсными выходами ■ Доступны расширенные возможности диагностики ■ Локальный ЖК-дисплей (опция) <ul style="list-style-type: none"> — С опциональной 15-кнопочной сенсорной клавишной панелью⁽¹⁾ ■ Два дискретных канала (под заказ)

(1) Только протокол HART или Modbus.

Выбор датчика

Таблица 1. Выбор датчика

Датчик	Общие характеристики
8705 	<ul style="list-style-type: none"> ■ Датчик расхода для стандартного технологического процесса ■ Фланцевые технологические соединения ■ Сварной герметичный корпус катушки ■ от ½ дюйма (15 мм) до 36 дюймов (900 мм) ■ Доступны стандартный, заземляющий, конический и плоский электроды
8711 	<ul style="list-style-type: none"> ■ Экономичные, компактные и легкие датчики расхода по сравнению с фланцевым исполнением ■ Бесфланцевая конструкция ■ Сварной герметичный корпус катушки ■ от 1½ дюйма (40 мм) до 8 дюймов (200 мм) ■ Доступны стандартный, заземляющий и конический электроды
8721 	<ul style="list-style-type: none"> ■ Гигиенический (санитарный) датчик расхода ■ Предназначен для использования в пищевой и фармацевтической промышленности, а также при производстве напитков ■ Широкий выбор стандартных технологических соединений ■ от ½ дюйма (15 мм) до 4 дюймов (100 мм) ■ Сертифицирован на соответствие требованиям 3-A ■ Пригоден для использования согласно требованиям CIP/SIP

Диагностика электромагнитного расходомера

Диагностические функции электромагнитных расходомеров Rosemount позволяют снизить затраты и повысить уровень производства благодаря внедрению новых методик

Электромагнитные расходомеры Rosemount обеспечивают диагностику прибора, которая необходима для обнаружения неисправностей прибора и передачи сведений о них пользователю в течение всего срока эксплуатации: от установки до технического обслуживания и проверки измерительного прибора. Включение функций диагностики электромагнитных расходомеров Rosemount позволяет увеличить отказоустойчивость и производительность предприятия, а также снизить расходы за счет упрощенного монтажа, технического обслуживания и устранения неисправностей.

Таблица 2. Диагностика электромагнитных расходомеров

Имя функции диагностики	Категория диагностики	Комплектация продукта
Базовый пакет диагностики		
Настраиваемый пустой трубопровод	Технологический процесс	Стандарт
Температура электронного блока	Мониторинг работоспособности измерителя	Стандарт
Нарушение целостности электрической цепи катушек	Мониторинг работоспособности измерителя	Стандарт
Отказ преобразователя	Мониторинг работоспособности измерителя	Стандарт
Обратный поток	Технологический процесс	Стандарт
Ток катушки	Обслуживание	Стандарт
Насыщение электрода	Технологический процесс / техническое обслуживание	Стандарт
Расширенная диагностика		
Высокий уровень технологических шумов	Технологический процесс	Пакет 1 (DA1)
Неисправность заземления или подключения	Установка	Пакет 1 (DA1)
Обнаружение загрязнения электродов	Технологический процесс	Пакет 1 (DA1)
Управляемая диагностика Smart Meter Verification	Мониторинг работоспособности измерителя	Пакет 2 (DA2)
Непрерывная диагностика Smart Meter Verification	Мониторинг работоспособности измерителя	Пакет 2 (DA2)
Проверка выходного сигнала 4–20 мА ⁽¹⁾	Установка	Пакет 2 (DA2)

(1) Доступно только для выхода HART.

Варианты доступа к функциям диагностики

Получить доступ к функциям диагностики электромагнитного расходомера Rosemount можно из локального операторского интерфейса (LOI), ProLink® III v3.1, полевого коммуникатора HART,⁽¹⁾ а также программного пакета AMS®: Intelligent Device Manager⁽¹⁾. Для включения функций диагностики или получения консультации о его наличии в имеющихся у вас преобразователях обратитесь к местному представителю Rosemount.

(1) Доступно только для выхода HART.

Доступ к функциям диагностики через локальный операторский интерфейс для более быстрого монтажа, технического обслуживания и проверки измерительного прибора

Доступ к функциям диагностики электромагнитных расходомеров Rosemount через локальный операторский интерфейс позволяет упростить техническое обслуживание.

Доступ к функциям диагностики через ProLink III v. 3.0 (HART) / ProLink III v. 3.1 (HART, Modbus)

Упростите процедуры технического обслуживания и устранения неисправностей за счет использования ProLink III v3.0/v3.1 для доступа к функциям диагностики и информации для поиска и устранения неисправностей, регистрации значений переменных, запуска SMART Meter Verification и вывода на печать протоколов проверки.

Доступ к диагностическим функциям при помощи программы AMS Intelligent Device Manager⁽¹⁾ для оценки критических параметров

Ценность диагностической информации значительно повышается благодаря использованию ПО AMS Intelligent Device Manager. AMS Intelligent Device Manager формирует упрощенные видеодиаграммы процесса и представляет рекомендации о порядке действий при появлении того или иного диагностического сообщения.

Электромагнитные расходомеры. Выбор размеров

Выбор правильного типоразмера датчика расхода является важным этапом при подборе подходящего электромагнитного расходомера. Следует учитывать скорость расхода и физические свойства среды технологического процесса. Может возникнуть необходимость в выборе датчика расхода электромагнитного расходомера, размеры которого больше или меньше размеров примыкающих трубопроводов, в связи с необходимостью поддержания скорости жидкости в заданном интервале измерений датчика.

- Несоблюдение инструкций данного руководства также может дать приемлемые характеристики работы.

Таблица 3. Руководство по выбору размеров

Применение	Диапазон скоростей (фут./с)	Диапазон скоростей (м/с)
Нормальная работа	0–39	0–12
Предпочтительный режим	2–20	0,6–6,1
Абразивные суспензии	3–10	0,9–3,1
Неабразивные суспензии	5–15	1,5–4,6

Прим.

Несоблюдение инструкций данного руководства также может дать приемлемые характеристики работы.

Для преобразования расхода в скорость необходимо использовать соответствующий коэффициент из Таблица 4 и следующее уравнение:

$$\text{Скорость потока} = \frac{\text{Расход}}{\text{Коэффициент}}$$

Пример: британские единицы измерения	Пример: метрические единицы измерения
<p>Типоразмер электромагнитного расходомера: 4 дюйма (коэффициент из Таблица 4 = 39,679) расход в нормальных условиях: 300 галл./мин</p> $\text{Скорость потока} = \frac{300 \text{ (галл./мин)}}{39,679}$ <p>Скорость = 7,56 фут./с</p>	<p>Типоразмер электромагнитного расходомера: 100 мм (коэффициент из Таблица 4 = 492,78) расход в нормальных условиях: 800 л/мин</p> $\text{Скорость потока} = \frac{800 \text{ (л/мин)}}{492,78}$ <p>Скорость = 1,62 м/с</p>

Таблица 4. Типоразмер в зависимости от коэффициента преобразования

Номинальный типоразмер трубопровода, дюймы (мм)	Коэффициент для галл./мин	Коэффициент для л/мин
½ (15)	0,947	11,762
1 (25)	2,694	33,455
1½ (40)	6,345	78,806
2 (50)	10,459	129,89
2 ½ (65)	14,923	185,33
3 (80)	23,042	286,17
4 (100)	39,679	492,78
5 (125)	62,356	774,42
6 (150)	90,048	1 118,3
8 (200)	155,93	1 936,5
10 (250)	245,78	3 052,4
12 (300)	352,51	4 378,0
14 (350)	421,70	5 237,3
16 (400)	550,80	6 840,6
18 (450)	697,19	8 658,6
20 (500)	866,51	10 761
24 (600)	1 253,2	15 564
30 (750)	2 006,0	24 913
36 (900)	2 935,0	36 451

Таблица 5. Типоразмер в зависимости от скорости/расхода

Номинальный типоразмер в дюймах (мм)	Минимальный/максимальный расход							
	Галлоны в минуту				Литры в минуту			
	при 0,04 фут./с (отсечка при низком уровне расхода)	при 1 фут./с (минимальный заданный диапазон)	при 3 фут./с	при 39,37 фут./с (максимальный заданный диапазон)	при 0,012 м/с (отсечка при низком уровне расхода)	при 0,3 м/с (минимальный заданный диапазон)	при 1 м/с	при 12 м/с (максимальный заданный диапазон)
½ (15)	0,038	0,947	2,841	37,287	0,141	3,529	11,76	141,15
1 (25)	0,108	2,694	8,081	106,05	0,401	10,04	33,45	401,46
1½ (40)	0,254	6,345	19,04	249,82	0,946	23,64	78,81	945,67
2 (50)	0,418	10,459	31,38	411,77	1,559	38,97	129,89	1 558,7
2½ (65)	0,597	14,923	44,77	587,51	2,224	55,60	185,33	2 224,0
3 (80)	0,922	23,042	69,13	907,17	3,434	85,85	286,17	3 434,0
4 (100)	1,587	39,679	119,04	1 562,2	5,913	147,84	492,78	5 913,4

Таблица 5. Типоразмер в зависимости от скорости/расхода (продолжение)

Номинальный типоразмер в дюймах (мм)	Минимальный/максимальный расход							
	Галлоны в минуту				Литры в минуту			
	при 0,04 фут./с (отсечка при низком уровне расхода)	при 1 фут./с (минимальный заданный диапазон)	при 3 фут./с	при 39,37 фут./с (максимальный заданный диапазон)	при 0,012 м/с (отсечка при низком уровне расхода)	при 0,3 м/с (минимальный заданный диапазон)	при 1 м/с	при 12 м/с (максимальный заданный диапазон)
5 (125)	2,494	62,356	187,07	2 454,9	9,293	232,33	774,42	9 293,0
6 (150)	3,602	90,048	270,14	3 545,2	13,42	335,50	1 118,3	13 420
8 (200)	6,237	155,93	467,79	6 138,9	23,24	580,96	1 936,5	23 238
10 (250)	9,831	245,78	737,34	9 676,3	36,63	915,73	3 052,4	36 629
12 (300)	14,10	352,51	1 057,5	13 878	52,54	1 313,4	4 378,0	52 535
14 (350)	16,87	421,71	1 265,1	16 603	62,85	1 571,2	5 237,3	62 848
16 (400)	22,03	550,80	1 652,4	21 685	82,09	2 052,2	6 840,6	82 087
18 (450)	27,89	697,19	2 091,6	27 448	103,90	2 597,6	8 658,6	103 903
20 (500)	34,66	866,51	2 599,5	34 114	129,14	3 228,4	10 761	129 137
24 (600)	50,13	1 253,2	3 759,6	49 339	186,77	4 669,2	15 564	186 769
30 (750)	80,24	2 006,0	6 018,0	78 976	298,96	7 474,0	24 913	298 959
36 (900)	117,40	2 935,0	8 805,1	115 553	437,42	10 935	36 451	437 416

Трубопроводы выше и ниже по линии

Для обеспечения требуемой точности в широком диапазоне изменения параметров технологического процесса датчик расхода должен быть установлен таким образом, чтобы перед ним находился прямой участок трубопровода длиной не менее пяти диаметров трубы, а после него был расположен прямой участок трубопровода длиной не менее двух диаметров трубы, отсчитывая от плоскости электродов.

Рисунок 1. Диаметр прямых участков трубопровода до и после прибора

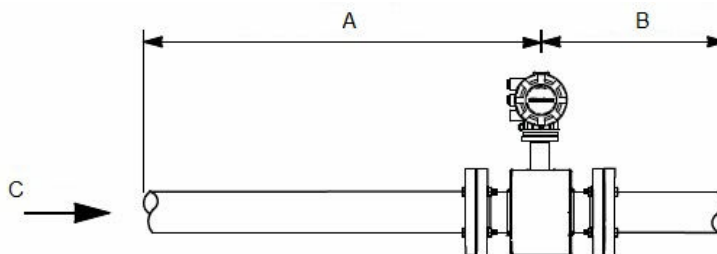

- A. Участок, длина которого равна пяти диаметрам трубы (выше по линии)
- B. Участок, длина которого равна двум диаметрам трубы (ниже по линии)
- C. Направление потока

Возможна установка с меньшими длинами прямых участков трубопровода до и после прибора. При меньших длинах прямых участков перед прибором и после него прибор может не обеспечивать точности, указанной в технических характеристиках. Воспроизводимость результатов измерения расхода будет по-прежнему высока.

Заземление сенсора

Между сенсором и средой технологического процесса необходимо предусмотреть надежный контур заземления. Входящие в дополнительную комплектацию кольца заземления, заземляющие электроды (сравнения) и протекторы футеровки могут быть заказаны с сенсорами серии 8705 для обеспечения надежного заземления. См. [Таблица 93](#) и [Таблица 94](#).

Информация для заказа

Преобразователь Rosemount 8712EM



Преобразователь Rosemount 8712EM может работать с несколькими диагностическими пакетами. Лучшие в своем классе рабочие параметры, наряду с расширенными возможностями диагностики, обеспечивают широкие возможности управления технологическими процессами. Предусмотрен дисплей / локальный операторский интерфейс (под заказ), состоящий из 2 строк по 16 знакомест в каждой. Преобразователь можно настраивать при помощи 15-кнопочной сенсорной клавишной панели.

Прим.

Символом (★) обозначаются наиболее распространенные варианты, срок поставки которых минимален.

Структура кода модели

Пример кода модели с одним выбором в каждой категории: 8712EM R 1 A 1 N5 DA1 AX M4 C1 GM Q4 HR7 RT05

Таблица 6. Требования — выберите один пункт из каждой категории

Пример кода	Категория
8712EM	Базовая модель — преобразователь электромагнитного расходомера — настенный монтаж
R	Вид монтажа (Таблица 8)
1	Источник питания (Таблица 9)
A	Выходные сигналы (Таблица 10)
1	Ввод кабелепровода (Таблица 11)

Таблица 7. Опции (включаются в строку заказа при необходимости)

Пример кода	Категория
N5	Сертификация для опасных зон (Таблица 12)
DA1	Расширенная диагностика (Таблица 13)
AX	Дискретный вход/выход (Таблица 14)
M4	Дисплей (Таблица 15)

Таблица 7. Опции (включаются в строку заказа при необходимости) (продолжение)

Пример кода	Категория
C1	Другие варианты (Таблица 16)
GM	Электрические подсоединения кабелепровода (Таблица 17)
Q4	Сертификат качества (Таблица 18)
HR7	Версия HART (Таблица 19)
RT05	Комплект кабелей для удаленного монтажа (Таблица 20)
Yx	Язык краткого руководства по установке (Таблица 21)

Требования

Таблица 8. Вид монтажа Rosemount 8712EM

Код	Описание	
R ⁽¹⁾	монтаж на стене	★

(1) Оцинкованный U-образный болт из углеродистой стали в сборе

Таблица 9. Питание Rosemount 8712EM

Код	Описание	
1	90–250 В, 50/60 Гц переменного тока	★
2	12–42 В постоянного тока	★
3 ⁽¹⁾	Питание низкой мощности 12–30 В постоянного тока	★

(1) Питание низкой мощности доступно только для выходов В и М преобразователей.

Таблица 10. Выходы Rosemount 8712EM

Код	Описание	
A	Выход 4–20 мА с поддержкой цифрового протокола HART, масштабируемый импульсный	★
B ⁽¹⁾	Искробезопасный выход 4–20 мА с поддержкой цифрового протокола HART, искробезопасный масштабируемый импульсный выход	★
F	Выход FOUNDATION Fieldbus и масштабируемый импульсный выход	★
M	Выход Modbus RS-485 и масштабируемый импульсный выход	★

(1) Для искробезопасного выхода должно быть предусмотрено внешнее питание.

Таблица 11. Кабельный ввод Rosemount 8712EM

Код	Описание	
1	½–14 NPT	★
2	Переходники M20–1,5	★

Функции

Прим.

Включаются в номер заказа при необходимости.

Таблица 12. Сертификация Rosemount 8712EM для опасных зон

Код	Описание	
-(1)	Общепромышленное исполнение (код не требуется)	★
N5	Сертификация США, класс I кат. 2, невоспламеняемые и пыль	★
N6	Канадская сертификация, класс I кат. 2, невоспламеняемые и пыль	★
ND	Сертификат пылезащищенности ATEX	★
N1	Сертификат искробезопасности ATEX, сертификат пылезащищенности ATEX	★
NF	Сертификация IECEx пыленевозгораемости	★
N7	Сертификат искробезопасности IECEx, сертификат пылезащищенности IECEx	★
N2	INMETRO, искробезопасное исполнение; пылезащищенность INMETRO	★
N3	NEPSI, искробезопасное исполнение; пылезащищенность NEPSI	★

(1) Маркировка CSA(C/US), CE, C-tick и EAC.

Таблица 13. Расширенная диагностика Rosemount 8712EM

Код	Описание	
DA1	Диагностика технологического процесса; обнаружение высокого уровня технологических шумов; неисправность заземления/проводки; загрязнение электродов	★
DA2	Диагностика Smart Meter Verification	★

Таблица 14. Дискретный вход / дискретный выход Rosemount 8712EM

Код	Описание	
AX ⁽¹⁾	Два дискретных канала ввода/вывода (один канал – входной/выходной сигнал, второй канал – выходной сигнал)	★

(1) Не применяется для исполнения с FOUNDATION Fieldbus (код выхода F).

Таблица 15. Дисплей Rosemount 8712EM

Код	Описание	
M4 ⁽¹⁾	ЖК-дисплей с локальным интерфейсом оператора	★
M5	Только ЖК-дисплей	★

(1) Не применяется для исполнения с FOUNDATION Fieldbus (код выхода F).

Таблица 16. Прочие сведения о Rosemount 8712EM

Код	Описание
C1	Настройка расходомера в соответствии с требованиями заказчика (необходимо заполнить лист конфигурационных данных CDS)
D1 ⁽¹⁾	Высокоточная калибровка
B6	Монтажный кронштейн из нержавеющей стали 316 с комплектом U-образных болтов для монтажа на трубы размером 50мм (2 дюйма)

(1) Высокоточная калибровка требует использовать сопряженный датчик. Это изделие доступно только при заказе вместе с датчиком. Для опции D1 невозможно заказать запасное изделие или изделие на замену.

Таблица 17. Электрические разъемы кабелепровода Rosemount 8712EM

Код	Описание ⁽¹⁾
GE ⁽²⁾	4-контактный штыревой разъем M12 (eurofast®)
GM ⁽²⁾	4-контактный штыревой разъем, размер A Mini (minifast®)
GT ⁽³⁾	5-контактный штыревой разъем размера A с лепестковым выводом (minifast)

(1) Только вводы кабелепровода ½" NPT

(2) Только связь.

(3) Питание и связь

Таблица 18. Сертификат качества Rosemount 8712EM

Код	Описание	
Q4	Свидетельство о первичной поверке	★

Таблица 19. Версия конфигурации Rosemount 8712EM

Код	Описание	
HR7	HART версии 7	★

Таблица 20. Комплект кабелей для удаленного монтажа Rosemount 8712EM

Код	Описание ⁽¹⁾	
RTxx	Компонентные кабели для стандартного диапазона температур (от -20 °C до 75 °C) Для xx: 01 = 10 футов, 02 = 20 футов, 03 = 30 футов, 04 = 40 футов, 05 = 50 футов, 10 = 100 футов, 15 = 150 футов, 20 = 200 футов, 25 = 250 футов, 30 = 300 футов, 35 = 350 футов, 40 = 400 футов, 45 = 450 футов, 50 = 500 футов	★
RHxx	Компонентные кабели для расширенного диапазона температур (от -50 °C до 125 °C) Для xx: 01 = 10 футов, 02 = 20 футов, 03 = 30 футов, 04 = 40 футов, 05 = 50 футов, 10 = 100 футов, 15 = 150 футов, 20 = 200 футов, 25 = 250 футов, 30 = 300 футов, 35 = 350 футов, 40 = 400 футов, 45 = 450 футов, 50 = 500 футов	★
RCxx ⁽²⁾	Комбинированные кабели для катушки и электрода (от -20 °C до 75 °C) Для xx: 01 = 10 футов, 02 = 20 футов, 03 = 30 футов, 04 = 40 футов, 05 = 50 футов, 10 = 100 футов, 15 = 150 футов, 20 = 200 футов, 25 = 250 футов, 30 = 300 футов	★
RSxx ⁽²⁾	Комбинированные кабели для катушки и электрода, погружного типа (от -20 °C до 75 °C для материала, не контактирующего с рабочей средой, или 60 °C для материала, контактирующего с рабочей средой); доступно только для общепромышленного исполнения. Для xx: 01 = 10 футов, 02 = 20 футов, 03 = 30 футов, 04 = 40 футов, 05 = 50 футов, 10 = 100 футов, 15 = 150 футов, 20 = 200 футов, 25 = 250 футов, 30 = 300 футов	★

(1) Комплекты кабелей для удаленного монтажа поставляются вместе с преобразователем и не подключаются к клеммам на заводе-изготовителе.

(2) Доступны только для общепромышленного исполнения.

Таблица 21. Язык краткого руководства по установке Rosemount 8712EM

Код	Описание
YF	Французский
YG	Немецкий
YI	Итальянский
YM	Китайский (мандаринский)

Таблица 21. Язык краткого руководства по установке Rosemount 8712EM (продолжение)

Код	Описание
YP	Португальский (Бразилия)
YR	Русский
YS	Испанский

Преобразователь Rosemount 8732EM



Преобразователь Rosemount 8732EM может работать с несколькими диагностическими пакетами. Лучшие в своем классе рабочие параметры, наряду с расширенными возможностями диагностики, обеспечивают широкие возможности управления технологическими процессами. Предусмотрен дисплей / локальный операторский интерфейс (под заказ), состоящий из 2 строк по 16 знакомест в каждой. Преобразователь может быть настроен при помощи оптических кнопок, без необходимости снятия крышки, что упрощает настройку в опасной среде.

Прим.

Символом (★) обозначаются наиболее распространенные варианты, срок поставки которых минимален.

Структура кода модели

Пример кода модели с одним выбором в каждой категории:

8732EM T 1 A 1 K5 DA1 AX M4 C1 GM V2 Q4 HR7 RT05

Таблица 22. Требования — выберите один пункт из каждой категории

Пример кода	Категория
8732EM	Базовая модель — преобразователь электромагнитного расходомера — полевой монтаж
T	Вид монтажа (Таблица 24)
1	Источник питания (Таблица 25)
A	Выходные сигналы (Таблица 26)
1	Ввод кабелепровода (Таблица 27)

Таблица 23. Опции (включаются в строку заказа при необходимости)

Пример кода	Категория
K5	Сертификация для опасных зон (Таблица 28)
DA1	Расширенная диагностика (Таблица 29)
AX	Дискретный вход/выход (Таблица 30)
M4	Дисплей (Таблица 31)

Таблица 23. Опции (включаются в строку заказа при необходимости) (продолжение)

Пример кода	Категория
C1	Другие варианты (Таблица 32)
GM	Электрические подсоединения кабелепровода (Таблица 33)
V2	Лакокрасочное покрытие (Таблица 34)
Q4	Сертификат качества (Таблица 35)
HR7	Версия HART (Таблица 36)
RT05	Комплект кабелей для удаленного монтажа (Таблица 37)
–	Язык краткого руководства по установке (Таблица 38)

Требования

Таблица 24. Вид монтажа Rosemount 8732EM

Код	Описание	
T	Интегральный полевой монтаж	★
R ⁽¹⁾	Удаленный полевой монтаж	★

(1) Оцинкованные монтажные болты из углеродистой стали и кронштейн из стали 304L.

Таблица 25. Питание Rosemount 8732EM

Код	Описание	
1	90–250 В, 50/60 Гц переменного тока	★
2	12–42 В постоянного тока	★
3 ⁽¹⁾	Питание низкой мощности 12–30 В постоянного тока	★

(1) Питание низкой мощности доступно только для выходов В и М преобразователей.

Таблица 26. Выходы Rosemount 8732EM

Код	Описание	
A	Выход 4–20 мА с поддержкой цифрового протокола HART, масштабируемый импульсный	★
B ⁽¹⁾	Искробезопасный выход 4–20 мА с поддержкой цифрового протокола HART, искробезопасный масштабируемый импульсный выход	★
F	Выход FOUNDATION Fieldbus и масштабируемый импульсный выход	★
M	Выход Modbus RS-485 и масштабируемый импульсный выход	★

(1) Для искробезопасного выхода должно быть предусмотрено внешнее питание.

Таблица 27. Кабельный ввод Rosemount 8732EM

Код	Описание	
1	½–14 NPT — интегральный монтаж (2) шт., удаленный монтаж — (4) шт.	★
2	M20–1,5 — интегральный монтаж (2) шт., удаленный монтаж — (4) шт.	★
4	½–14 NPT, дополнительный ввод — интегральный монтаж (3) шт., удаленный монтаж — (5) шт.	★
5	M20–1,5, дополнительный ввод — интегральный монтаж (3) шт., удаленный монтаж — (5) шт.	★

Функции

Прим.

Включаются в номер заказа при необходимости.

Таблица 28. Сертификация Rosemount 8732EM для опасных зон

Код	Описание	
-(1)	Общепромышленное исполнение (код не требуется)	★
N5	Сертификация США, класс I кат. 2, невоспламеняемые и пыль	★
K5	Сертификация США, класс I кат. 1, взрывозащищенное и пылезащищенное исполнение	★
N6	Канадская сертификация, класс I кат. 2, невоспламеняемые и пыль	★
K6	Сертификация США/Канады, пожаробезопасное исполнение повышенной безопасности и пылезащищенное	★
KU(2)	Сертификация США, класс I кат. 1, взрывозащищенное и пылезащищенное исполнение	★
ND	Сертификат пылезащищенности ATEX	★
N1	Сертификат искробезопасности ATEX, сертификат пылезащищенности ATEX	★
K1	ATEX, пожаробезопасное исполнение повышенной безопасности, пылезащищенность ATEX	★
NF	Сертификация IECEx пыленевозгораемости	★
N7	Сертификат искробезопасности IECEx, сертификат пылезащищенности IECEx	★
K7	IECEx, пожаробезопасное исполнение повышенной безопасности, пылезащищенность IECEx	★
N8	EAC, искробезопасное исполнение; пылезащищенность EAC	★
K8	EAC, пожаробезопасное исполнение повышенной безопасности, пылезащищенность EAC	★
N2	INMETRO, искробезопасное исполнение; пылезащищенность INMETRO	★
K2	INMETRO, пожаробезопасное исполнение повышенной безопасности, пылезащищенность INMETRO	★
N3	NEPSI, искробезопасное исполнение; пылезащищенность NEPSI	★
K3	NEPSI, пожаробезопасное исполнение повышенной безопасности, пылезащищенность NEPSI	★
K9	KTL, пожаробезопасное исполнение повышенной безопасности, пылезащищенность KTL	★

(1) Маркировка CSA(C/US), CE, C-tick и EAC.

(2) Только Modbus.

Таблица 29. Расширенная диагностика Rosemount 8732EM

Код	Описание	
DA1	Диагностика технологического процесса; обнаружение высокого уровня технологических шумов; неисправность заземления/проводки; загрязнение электродов	★
DA2	Диагностика Smart Meter Verification	★

Таблица 30. Дискретный вход / дискретный выход Rosemount 8732EM

Код	Описание	
AХ(1)(2)	Два дискретных канала ввода/вывода (один канал – входной/выходной сигнал, второй канал – выходной сигнал)	★

(1) Доступно только с кабельными вводами с кодовыми обозначениями 4 или 5.

(2) Не применяется для исполнения с FOUNDATION Fieldbus (код выхода F).

Таблица 31. Дисплей Rosemount 8732EM

Код	Описание	
M4 ⁽¹⁾	Локальный операторский интерфейс	★
M5	Только ЖК-дисплей	★
M6 ⁽²⁾⁽¹⁾	Локальный операторский интерфейс (поликарбонатное стекло)	
M7 ⁽²⁾	Только ЖК-дисплей (поликарбонатное стекло)	

(1) Не применяется для исполнения с FOUNDATION Fieldbus (код выхода F).

(2) Только общепромышленное применение.

Таблица 32. Прочие сведения о Rosemount 8732EM

Код	Описание
C1	Настройка расходомера в соответствии с требованиями заказчика (необходимо заполнить лист конфигурационных данных CDS)
D1 ⁽¹⁾	Высокоточная калибровка
SH ⁽²⁾	Корпус электронного блока и кронштейн из нержавеющей стали 316 (только удаленный монтаж)
B6	Монтажный кронштейн из нержавеющей стали 316 с комплектом из 4 болтов для монтажа на трубу с типоразмером

(1) Высокоточная калибровка требует использовать сопряженный датчик. Это изделие доступно только при заказе вместе с датчиком. Для опции D1 невозможно заказать запасное изделие или изделие на замену.

(2) Нет в наличии с сертификацией США/Канады N5, K5, N6, KU или для общепромышленного применения.

Таблица 33. Электрические разъемы кабелепровода Rosemount 8732EM

Код	Описание ⁽¹⁾
GE ⁽²⁾	4-контактный штыревой разъем M12 (eurofast®)
GM ⁽²⁾	4-контактный штыревой разъем, размер A Mini (minifast®)
GT ⁽³⁾	5-контактный штыревой разъем размера A с лепестковым выводом (minifast)

(1) Только вводы кабелепровода ½" NPT.

(2) Только связь.

(3) Питание и связь

Таблица 34. Лакокрасочное покрытие для Rosemount 8732EM

Код	Описание
V2	Лакокрасочное покрытие для морских/прибрежных условий (3-слойная эпоксидная краска)

Таблица 35. Сертификат качества Rosemount 8732EM

Код	Описание	
Q4	Свидетельство о первичной поверке	★

Таблица 36. Версия конфигурации Rosemount 8732EM

Код	Описание	
HR7	HART версии 7	★

Таблица 37. Комплект кабелей для удаленного монтажа Rosemount 8732EM

Код	Описание ⁽¹⁾	
RTxx	Компонентные кабели для стандартного диапазона температур (от -20 °C до 75 °C) Для хх: 01 = 10 футов, 02 = 20 футов, 03 = 30 футов, 04 = 40 футов, 05 = 50 футов, 10 = 100 футов, 15 = 150 футов, 20 = 200 футов, 25 = 250 футов, 30 = 300 футов, 35 = 350 футов, 40 = 400 футов, 45 = 450 футов, 50 = 500 футов	★
RHxx	Компонентные кабели для расширенного диапазона температур (от -50 °C до 125 °C) Для хх: 01 = 10 футов, 02 = 20 футов, 03 = 30 футов, 04 = 40 футов, 05 = 50 футов, 10 = 100 футов, 15 = 150 футов, 20 = 200 футов, 25 = 250 футов, 30 = 300 футов, 35 = 350 футов, 40 = 400 футов, 45 = 450 футов, 50 = 500 футов	★
RCxx ⁽²⁾	Комбинированные кабели для катушки и электрода (от -20 °C до 75 °C) Для хх: 01 = 10 футов, 02 = 20 футов, 03 = 30 футов, 04 = 40 футов, 05 = 50 футов, 10 = 100 футов, 15 = 150 футов, 20 = 200 футов, 25 = 250 футов, 30 = 300 футов	★
RSxx ⁽²⁾	Комбинированные кабели для катушки и электрода, погружного типа (от -20 °C до 75 °C для материала, не контактирующего с рабочей средой, или 60 °C для материала, контактирующего с рабочей средой); доступно только для общепромышленного исполнения. Для хх: 01 = 10 футов, 02 = 20 футов, 03 = 30 футов, 04 = 40 футов, 05 = 50 футов, 10 = 100 футов, 15 = 150 футов, 20 = 200 футов, 25 = 250 футов, 30 = 300 футов	★

(1) Комплекты кабелей для удаленного монтажа поставляются вместе с преобразователем и не подключаются к клеммам на заводе-изготовителе.

(2) Доступны только для общепромышленного исполнения.

Таблица 38. Язык краткого руководства по установке Rosemount 8732EM

Код	Описание
YF	Французский
YG	Немецкий
YI	Итальянский
YM	Китайский (мандаринский)
YP	Португальский (Бразилия)
YR	Русский
YS	Испанский

Фланцевый датчик расхода Rosemount 8705-M



Все фланцевые датчики расхода изготавливаются из нержавеющей и углеродистой стали и свариваются, что обеспечивает герметичный шов, защищающий от проникновения внутрь влаги и других загрязняющих веществ. Типоразмеры от 1/2 дюйма

до 36 дюймов (15 мм до 900 мм). Герметичный корпус обеспечивает максимальную надежность датчика расхода благодаря защите всех внутренних компонентов и проводки от самых суровых условий окружающей среды.

Прим.

Символом (★) обозначаются наиболее распространенные варианты, срок поставки которых минимален.

Структура кода модели

Пример кода модели с одним выбором в каждой категории: 8705 T S A 040 C 1 M0 K5 PD G1 D1 V1 Q8 WG

Таблица 39. Требования — выберите один пункт из каждой категории

Пример кода	Категория
8705	Базовая модель
T	Материал футеровки (Таблица 42)
S	Материал электродов (Таблица 43)
A	Тип электродов (Таблица 44)
040	Условный диаметр (Таблица 45)
C	Тип и материал фланца (Таблица 46)
1	Номинальное давление фланца (Таблица 47)
M0	Конфигурация корпуса катушек (Таблица 48)

Таблица 40. Опции (включаются в строку заказа при необходимости)

Пример кода	Категория
K5	Сертификация для опасных зон (Таблица 49)
PD	Сертификация (Таблица 50)
Gx/Lx	Кольца заземления (Таблица 51) или протекторы футеровки (Таблица 52)
D1	Другие варианты (Таблица 53)
V1	Лакокрасочное покрытие (Таблица 54)
Q8	Сертификаты качества (Таблица 55)
WG	Приемка в присутствии заказчика (Таблица 56)

Требования

Таблица 41. Rosemount 8705-M

Код	Описание изделия
8705	Фланцевый датчик расходомера

Таблица 42. Материал футеровки Rosemount 8705-M

Код	Описание изделия	
	Прим. Наличие зависит от типоразмера и типа/номинала фланца. См. Таблица 57 (приварной фланец) и Таблица 58 (воротниковый фланец).	
T ⁽¹⁾	PTFE	★
p ⁽²⁾	Полиуретан	★

Таблица 42. Материал футеровки Rosemount 8705-M (продолжение)

Код	Описание изделия	
	Прим. Наличие зависит от типоразмера и типа/номинала фланца. См. Таблица 57 (приварной фланец) и Таблица 58 (воротниковый фланец).	
N ⁽³⁾	Неопрен	★
L ⁽³⁾	Линатекс — природный каучук	
A ⁽⁴⁾	PFA	
F ⁽⁵⁾	ETFE	
D ⁽⁶⁾	Адипрен	
K ⁽⁷⁾	PFA+	

(1) Тефлон доступен для типоразмеров:

- от ½ дюйма до 24 дюймов (от 15 мм до 600 мм): класс 150, класс 300, класс 600 (сниженные характеристики) по ASME и EN 1092-1
- 30 дюймов и 36 дюймов (750 мм и 900 мм), класс D по AWWA, класс 150 по ASME и класс 150 MSS SP44

(2) Полиуретан доступен для типоразмеров:

- от 1 дюйма до 24 дюймов (от 25 мм до 600 мм): класс 150, класс 300, класс 600 (полные характеристики) по ASME и EN 1092-1
- 30 дюймов и 36 дюймов (750 мм и 900 мм), класс D по AWWA и класс 150 MSS SP44
- от 1 дюйма до 16 дюймов (от 25 мм до 400 мм) класс 900 по ASME
- от 1 ½ дюйма до 12 дюймов (от 25 мм до 300 мм) класс 1500 по ASME

Для получения информации по классу 2500 ASME обратитесь в службу технической поддержки.

(3) Неопрен и линатекс доступны для типоразмеров:

- от 1 дюйма до 24 дюймов (от 25 мм до 600 мм): класс 150, класс 300, класс 600 (полные характеристики) по ASME и EN 1092-1
- 30 дюймов и 36 дюймов (750 мм и 900 мм), класс D по AWWA, класс 150 по ASME и класс 150 MSS SP44
- от 1 дюйма до 12 дюймов (от 25 мм до 300 мм) класс 900 по ASME от 1 ½ дюйма до 12 дюймов (от 25 мм до 300 мм) класс 1500 по ASME
- от 1 ½ дюйма до 8 дюймов (от 25 мм до 200 мм) класс 2500 по ASME.

(4) PFA доступен для типоразмеров:

- от ½ дюйма до 12 дюймов (от 15 мм до 300 мм), фланцы класс 150, класс 300 по ASME и EN 1092-1
- 14-дюйм. (350 мм) Класс 150 по ASME

Недоступно для корпусов катушек с кодовыми обозначениями M2 или M4.

(5) ETFE доступен для типоразмеров:

- от ½ дюйма до 14 дюймов (от 15 мм до 350 мм), класс 150, класс 300 по ASME и EN 1092-1
- 16-дюйм. (400 мм) Только класс 150 по ASME.
- от 1 дюйма до 10 дюймов (от 25 мм до 250 мм) класс 600 (сниженные характеристики) по ASME.

(6) Для получения информации по доступным типоразмерам для футеровки из адипрена обратитесь в службу технической поддержки.

(7) PFA+ доступен для типоразмеров: от ½ дюйма до 14 дюймов (от 50 мм до 350 мм), фланцы класс 150, класс 300 по ASME и EN 1092-1.

Таблица 43. Материал электрода для Rosemount 8705-M

Код	Описание изделия	
S	Нержавеющая сталь 316L	★
H	Никелевый сплав C-276 (UNS N10276)	★
T	Тантал	★
P	80% платины, 20% иридия	★

Таблица 43. Материал электрода для Rosemount 8705-M (продолжение)

Код	Описание изделия	
N	Титан	★
W	Нержавеющая сталь 316L с карбидовольфрамовым покрытием	
Y	Никелевый сплав 276 с карбидовольфрамовым покрытием	

Таблица 44. Тип электрода для Rosemount 8705-M

Код	Описание изделия	
A	2 измерительных электрода — стандарт	★
E	2 измерительных электрода плюс 1 заземляющий электрод (сравнения) — стандарт	★
B ⁽¹⁾	2 измерительных электрода — конической формы	
F ⁽¹⁾	2 измерительных электрода плюс 1 заземляющий электрод (сравнения) — конической формы	
T	2 измерительных электрода — с плоской головкой	
U	2 измерительных электрода, 1 заземляющий электрод (сравнения) — с плоской головкой	

(1) Нет в наличии исполнения из тантала; нет в наличии исполнения с типоразмером ½ дюйма.

Таблица 45. Типоразмеры для Rosemount 8705-M

Код	Условный диаметр	Доступность футеровки						
		PTFE код T	Полиуретан код P	Неопрен/Линатекс Коды N/L	PFA код A	ETFE код F	Адипрен код D	PFA+ код K
005	½ дюйма (15 мм)	★			★	★		★
010	1-дюйм. (25 мм)	★	★	★	★	★		★
015	1½ дюйма (40 мм)	★	★	★	★	★		★
020	2-дюйм. (50 мм)	★	★	★	★	★	★	★
025	2½ дюйма (65 мм)	★		★	★	★		★
030	3-дюйм. (80 мм)	★	★	★	★	★	★	★
040	4-дюйм. (100 мм)	★	★	★	★	★	★	★
050	5-дюйм. (125 мм)	★		★	★	★		★
060	6-дюйм. (150 мм)	★	★	★	★	★	★	★
080	8-дюйм. (200 мм)	★	★	★	★	★	★	★
100	10-дюйм. (250 мм)	★	★	★	★	★	★	★
120	12-дюйм. (300 мм)	★	★	★	★	★	★	★
140	14-дюйм. (350 мм)	★	★	★	★	★		★
160	16-дюйм. (400 мм)	★	★	★		★		
180	18-дюйм. (450 мм)	★	★	★				
200	20-дюйм. (500 мм)	★	★	★				

Таблица 45. Типоразмеры для Rosemount 8705-M (продолжение)

Код	Условный диаметр	Доступность футеровки						
		PTFE код T	Полиуретан код P	Неопрен/ Линатекс Коды N/L	PFA код A	ETFE код F	Адипрен код D	PFA+ код K
В данной таблице звездочками (★) отмечены варианты футеровок, доступные для соответствующего диаметра. По вопросу доступности других типов и номиналов фланцев проконсультируйтесь с заводом.								
240	24-дюйм. (600 мм)	★	★	★				
300	30-дюйм. (750 мм)	★	★	★				
360	36-дюйм. (900 мм)	★	★	★				

Таблица 46. Тип и материал фланца Rosemount 8705-M

Код	Описание изделия	
C	Приварной фланец, уплотнительная поверхность вида «соединительный выступ», углеродистая сталь	Наличие приварных фланцев см. в Таблица 57
S	Приварной фланец, уплотнительная поверхность вида «соединительный выступ», нержавеющая сталь 304/304L	
P	Приварной фланец, уплотнительная поверхность вида «соединительный выступ», нержавеющая сталь 316/316L	
F	Приварной фланец с плоской уплотнительной поверхностью, углеродистая сталь	
G	Приварной фланец с плоской уплотнительной поверхностью, нержавеющая сталь 304/304L	
H	Приварной фланец с плоской уплотнительной поверхностью, нержавеющая сталь 316/316L	
D	Воротниковый фланец, уплотнительная поверхность вида «соединительный выступ», углеродистая сталь	Наличие воротниковых фланцев см. в Таблица 58
T	Воротниковый фланец, уплотнительная поверхность вида «соединительный выступ», нержавеющая сталь 304/304L	
R	Воротниковый фланец, уплотнительная поверхность вида «соединительный выступ», нержавеющая сталь 316/316L	
J	Воротниковый фланец под круглую стальную прокладку, углеродистая сталь	
K	Воротниковый фланец под круглую стальную прокладку, нержавеющая сталь 304/304L	
L	Воротниковый фланец под круглую стальную прокладку, нержавеющая сталь 316/316L	

Таблица 47. Номинальное давление фланца Rosemount 8705-M

Код	Описание изделия
1	ASME B16.5, класс 150 (½–24 дюйма); AWWA класс D (30 и 36 дюймов)
2	класс 150, типоразмер только 30 и 36 дюймов; (MSS SP44 для приварного фланца или B16.47 серия A для воротникового фланца)
3	ASME B16.5, класс 300 (½–24 дюйма); (ASME B16.47 класс 300 только для воротникового фланца 30 и 36 дюймов)

Таблица 47. Номинальное давление фланца Rosemount 8705-M (продолжение)

Код	Описание изделия
6	ASME B16.5, класс 600 (макс. рабочее давление: сниженное 1000 фунт. / кв. дюйм изб.)
7	ASME B16.5, класс 600
9 ⁽¹⁾	ASME B16.5, класс 900
M ⁽¹⁾	ASME B16.5, класс 1500
N ⁽¹⁾	ASME B16.5, класс 2500
D	EN 1092-1, PN10
E	EN 1092-1, PN16
F	EN 1092-1, PN25
H	EN 1092-1, PN40
K ⁽²⁾	AS2129, таблица D
L ⁽²⁾	AS2129, таблица E
P ⁽³⁾	JIS B 2220, 10K
R ⁽³⁾	JIS B 2220, 20K
T ⁽⁴⁾	JIS B 2220, 40K
U ⁽⁵⁾	AS4087 (DIN), PN16
W ⁽⁵⁾	AS4087 (DIN), PN21
Y ⁽⁵⁾	AS4087 (DIN), PN35

(1) Комплектных протекторов футеровки нет в наличии.

(2) Не поставляется с оболочкой футеровки из PFA (A); не поставляется с протекторами футеровки.

(3) Доступные типоразмеры: от ½ дюйма до 24 дюймов (от 15 мм до 600 мм); не поставляется с протекторами футеровки.

(4) Доступные типоразмеры: от ½ дюйма до 16 дюймов (от 15 мм до 400 мм); не поставляется с протекторами футеровки.

(5) Доступно для типоразмеров от 2 дюймов до 4 дюймов (от 50 мм до 100 мм) и от 6 дюймов до 24 дюймов (от 150 мм до 600 мм); не поставляется с протекторами футеровки.

Таблица 48. Конфигурация корпуса Rosemount 8705-M

Код	Описание изделия	
W0 ⁽¹⁾⁽²⁾	Герметичный сварной корпус с клеммной колодкой старого образца	★
M0 ⁽³⁾	Герметичный сварной корпус со сменной клеммной колодкой / модулем с гнездами	★
M1 ⁽³⁾⁽⁴⁾	Герметичный сварной корпус с возможностью сброса давления и сменной клеммной колодкой / модулем с гнездами	
M2 ⁽³⁾	Герметичный сварной корпус с герметичными отсеками для электродов и сменной клеммной колодкой / модулем с гнездами	
M4 ⁽³⁾	Герметичный сварной корпус с герметичными отсеками для электродов, оборудованными крышкой, и с возможностью сброса давления, а также сменной клеммной колодкой / модулем с гнездами	

(1) Доступно только для общепромышленного применения или для применения внутри Китая в соответствии с требованиями «EN» NEPSI.

(2) Технические характеристики см. в листе технических данных 00813-0100-4727.

(3) Касательно общепромышленного применения обратитесь в службу технической поддержки.

(4) Клапан сброса давления должен быть установлен в соответствии с обозначениями сертификатов на измерительном устройстве. Для предотвращения нагнетания давления после клапана диаметр возвратного трубопровода должен быть не ниже Мб.

Функции

Прим.

Включаются в номер заказа при необходимости.

Таблица 49. Сертификация Rosemount 8705-M для опасных зон

Код	Описание	
-(1)	Общепромышленное исполнение (код не требуется)	★
N5	Сертификация США, класс I кат. 2, невоспламеняемое исполнение с искробезопасными электродами; и пылезащищенное	★
K5 ⁽²⁾	Сертификация США, класс I кат. 1, взрывобезопасное исполнение с искробезопасными электродами; и пылезащищенное	★
N6	Сертификация Канады, класс I кат. 2, невоспламеняемое исполнение с искробезопасными электродами; и пылезащищенное	★
K6	Сертификация США/Канады, исполнение повышенной безопасности с искробезопасными электродами; и пылезащищенное	★
KU ⁽²⁾	Сертификация США, класс I кат. 1, взрывобезопасное исполнение с искробезопасными электродами; и пылезащищенное	★
ND	Сертификат пылезащищенности ATEX	★
N1	ATEX, искробезопасное исполнение с искробезопасными электродами; пылезащищенность ATEX	★
K1	ATEX, исполнение повышенной безопасности с искробезопасными электродами; пылезащищенность ATEX	★
NF	Сертификация IECEx пыленевозгораемости	★
N7	IECEx, искробезопасное исполнение с искробезопасными электродами; пылезащищенность IECEx	★
K7	IECEx, исполнение повышенной безопасности с искробезопасными электродами; пылезащищенность IECEx	★
N8	EAC, искробезопасное исполнение с искробезопасными электродами; пылезащищенность EAC	★
K8	EAC, исполнение повышенной безопасности с искробезопасными электродами; пылезащищенность EAC	★
N2	INMETRO, искробезопасное исполнение с искробезопасными электродами; пылезащищенность INMETRO	★
K2	INMETRO, исполнение повышенной безопасности с искробезопасными электродами; пылезащищенность INMETRO	★
N3	NEPSI, искробезопасное исполнение с искробезопасными электродами; пылезащищенность NEPSI	★
K3	NEPSI, исполнение повышенной безопасности с искробезопасными электродами; пылезащищенность NEPSI	★
K9	KTL, пожаробезопасное исполнение повышенной безопасности, пылезащищенность KTL	★

(1) Маркировка CSA(C/US), CE, C-tick и EAC.

(2) Доступные типоразмеры: от ½ дюйма до 12 дюймов (от 15 мм до 300 мм).

Таблица 50. Сертификация Rosemount 8705-M

Код	Описание изделия
CR	Канадский регистрационный номер сертификации (CRN)

Таблица 50. Сертификация Rosemount 8705-M (продолжение)

Код	Описание изделия
PD	Европейская директива по оборудованию, работающему под давлением (PED)
DW ⁽¹⁾	Сертификация для применения с питьевой водой NSF

(1) Доступные оболочки футеровки: тефлон (Т) для всех типоразмеров или полиуретан (Р) для типоразмеров от 4 дюймов; материалы электродов: нержавеющая сталь 316L SST (S) или никелевый сплав 276 (Н).

Таблица 51. Кольца заземления для Rosemount 8705-M

Код	Описание изделия ⁽¹⁾
G1	(2) кольца заземления из нержавеющей стали 316L SST
G2	(2) кольца заземления из никелевого сплава 276 (UNS N10276)
G3	(2) кольца заземления из титана
G4	(2) кольца заземления из тантала
G5	(1) кольцо заземления из нержавеющей стали 316L SST
G6	(1) кольцо заземления из никелевого сплава 276 (UNS N10276)
G7	(1) кольцо заземления из титана
G8	(1) кольцо заземления из тантала

(1) Кольца заземления и протекторы футеровки выполняют одну функцию опорного заземления рабочей среды.

Таблица 52. Протекторы футеровки для Rosemount 8705-M

Код	Описание изделия ⁽¹⁾
L1	(2) протектора футеровки из нержавеющей стали 316L SST
L2	(2) протектора футеровки из никелевого сплава 276 (UNS N10276)
L3	(2) протектора футеровки из титана
L5	(1) протектор футеровки из нержавеющей стали 316L SST
L6	(1) протектор футеровки из никелевого сплава 276 (UNS N10276)
L7	(1) протектор футеровки из титана

(1) Кольца заземления и протекторы футеровки выполняют одну функцию опорного заземления рабочей среды.

Таблица 53. Прочие сведения о Rosemount 8705-M

Код	Описание изделия
B3	Интегральный монтаж с преобразователем 8732EM
D1 ⁽¹⁾	Высокоточная калибровка, пределы основной относительной погрешности 0,15% (для сопряженных датчиков и преобразователей).
D3	Калибровка для низкой мощности
H1 ⁽²⁾	Длина укладки соответствует 8701 при использовании трубной секции / распорного кольца
H2 ⁽³⁾	Длина укладки соответствует 8701
J1 ⁽⁴⁾	Кабельные вводы M20-1,5
P05 ⁽⁵⁾	Проверка калибровки по 5 точкам
P10 ⁽⁶⁾	Проверка калибровки по 10 точкам

Таблица 53. Прочие сведения о Rosemount 8705-M (продолжение)

Код	Описание изделия
SH ⁽⁷⁾	Корпус катушки из нержавеющей стали 316 и удаленная распределительная коробка
SJ ⁽⁷⁾	Удаленная распределительная коробка из нержавеющей стали 316

- (1) Высокоточная калибровка требует использовать сопряженный преобразователь. Это изделие доступно только при заказе вместе с преобразователем. Для опции D1 невозможно заказать запасное изделие или изделие на замену.
- (2) Доступные типоразмеры: от ½ дюйма до 12 дюймов (от 15 мм до 300 мм).
- (3) Доступно для типоразмеров датчиков расхода от ½ дюйма до 16 дюймов (15 мм до 400 мм).
- (4) Переходники для кабелепроводов M20 поставляются для общепромышленного применения и сертификации США/Канады N5, N6, K5 и KU.
- (5) Доступно для: типоразмеров от ½ дюйма до 24 дюймов (15–600 мм) на скоростях 1, 3, 5, 7, 10 фут./с; 30 дюймов (700 мм) на скоростях 1, 3, 5, 7, 9,5 фут./с; 36 дюймов (900 мм) на скоростях 1, 2, 3, 5, 6,5 фут./с.
- (6) Доступно для: типоразмеров от ½ дюйма до 24 дюймов (15–600 мм) на скоростях 1, 2, 3, 4, 5, 6, 7, 8, 9, 10 фут./с; от 30 дюймов до 36 дюймов (700–900 мм) нет в наличии.
- (7) Нет в наличии с сертификацией США/Канады N5, K5, N6 или KU.

Таблица 54. Лакокрасочное покрытие для Rosemount 8705-M

Модель	Описание изделия	★
V1	Краска на основе каменноугольной смолы	
V2	Лакокрасочное покрытие для морских/прибрежных условий (3-слойная эпоксидная краска)	

Таблица 55. Сертификаты качества Rosemount 8705-M

Код	Описание изделия	★
Q4	Калибровочный сертификат согласно ISO 10474 3.1B/EN 10204 3.1	
Q5	Сертификат гидростатических испытаний	
Q8	Сертификат происхождения материалов согласно ISO 10474 3.1B/EN 10204 3.1	
Q25	Сертификат соответствия требованиям NACE MR0103	
Q66	Пакет испытаний для процедуры сварки (карта сварки, технические условия на процедуры сварки, протокол квалификационных испытаний процедуры сварки, аттестация сварщиков)	
Q70	Сертификат контроля сварных соединений неразрушающими методами в соответствии с ISO 10474 3.1B	
Q71 ⁽¹⁾	Сертификат контроля сварных соединений неразрушающими методами в соответствии с ISO 10474 3.1B с изображениями	
Q76	Достоверная идентификация материала (PMI) фланцев и трубопровода согласно ASTM E1476-97	

- (1) Только воротниковые фланцы.

Таблица 56. Инспекция Rosemount 8705-M в присутствии представителя заказчика

Код	Описание изделия	★
WG	Инспекция в присутствии заказчика	

Приварные фланцы

Таблица 57. Применимость фланцев в зависимости от условного диаметра

Код размер а	Код и номинал фланца																	
	1	2	3	6	7	9	D	E	F	H	K	L	P	R	T	U	W	Y
	ASME Class 150	MSS-SP44 Class 150 (30", 36")	ASME Class 300	ASME Class 600 Derated	ASME Class 600 Full Rated	ASME Class 900	EN PN10	EN PN16	EN PN25	EN PN40	AS2129 Table D	AS2129 Table E	JIS 10K	JIS 20K	JIS 40K	AS4087 PN16	AS4087 PN21	AS4087 PN35
005	★		★	★	★					★	★	★	★	★	★			
010	★		★	★	★	★				★	★	★	★	★	★			
015	★		★	★	★	★				★	★	★	★	★	★			
020	★		★	★	★	★		★		★	★	★	★	★	★	★	★	★
025	★		★	★	★	★		★		★	★	★	★	★	★	★	★	★
030	★		★	★	★	★		★		★	★	★	★	★	★	★	★	★
040	★		★	★	★	★		★		★	★	★	★	★	★	★	★	★
050	★		★	★	★	★		★		★	★	★	★	★	★			
060	★		★	★	★	★		★	★	★	★	★	★	★	★	★	★	★
080	★		★	★	★	★	★	★	★	★	★	★	★	★	★	★	★	★
100	★		★	★	★	★	★	★	★	★	★	★	★	★	★	★	★	★
120	★		★	★	★	★	★	★	★	★	★	★	★	★	★	★	★	★
140	★		★	★	★	★	★	★	★	★	★	★	★	★	★	★	★	★
160	★		★	★	★	★	★	★	★	★	★	★	★	★	★	★	★	★
180	★		★	★	★	★	★	★	★	★	★	★	★	★		★	★	★
200	★		★	★	★	★	★	★	★	★	★	★	★	★		★	★	★
240	★		★	★	★		★	★	★	★	★	★	★	★		★	★	★
300	★ ⁽¹⁾	★	★								★	★				★	★	★
360	★ ⁽¹⁾	★	★				★	★			★	★				★	★	★

(1) AWWA, класс D

Воротниковые фланцы

Таблица 58. Варианты воротниковых фланцев по типоразмерам

Код размера	Код и номинал фланца											
	1	2	3	6	7	9	D	E	F	H	M	N
	ASME Class 150	ASME Class 150 (30", 36")	ASME Class 300	ASME Class 600 Derated	ASME Class 600 Full Rated	ASME Class 900	EN PN10	EN PN16	EN PN25	EN PN40	ASME Class 1500	ASME Class 2500
005	★		★							★		
010	★		★	★	★	★				★	★	
015	★		★	★	★	★				★	★	★
020	★		★	★	★	★				★	★	★
025											★	★
030	★		★	★	★	★				★	★	★
040	★		★	★	★	★		★		★	★	★
050												
060	★		★	★	★	★		★	★	★	★	★
080	★		★	★	★	★	★	★	★	★	★	★
100	★		★	★	★	★	★	★	★	★	★	
120	★		★	★	★	★	★	★	★	★	★	
140	★		★	★	★	★	★	★	★	★		
160	★		★	★	★	★	★	★	★	★		
180	★		★	★	★	★	★	★	★	★		
200	★		★	★	★	★	★	★	★	★		
240	★		★	★	★		★	★	★	★		
300		★ ⁽¹⁾	★ ⁽¹⁾									
360		★ ⁽¹⁾	★ ⁽¹⁾				★	★	★			

(1) ASME B16.47 серия A.

Бесфланцевые датчики Rosemount 8711-M/L



Бесфланцевая конструкция датчика расхода делает его экономичной, компактной и легкой альтернативой фланцевым электромагнитным расходомерам. Центрирующие кольца, входящие в комплект каждой модели 8711-M/L, обеспечивают точность положения датчика расхода в технологическом трубопроводе и упрощают монтаж.

Прим.

Символом (★) обозначаются наиболее распространенные варианты, срок поставки которых минимален.

Структура кода модели

Пример кода модели с одним выбором в каждой категории: 8711 S S A 040 L 1 K5 G5 MK3 PD P05 Q4 WG

Таблица 59. Требования — выберите один пункт из каждой категории

Пример кода	Категория
8711	Базовая модель — бесфланцевые датчики Rosemount
S	Материал футеровки (Таблица 61)
S	Материал электродов (Таблица 62)
A	Тип электродов (Таблица 63)
040	Типоразмер (Таблица 64)
L	Конфигурация монтажа преобразователя (Таблица 65)
1	Номинальное давление для сопрягаемого фланца трубопровода (Таблица 66)

Таблица 60. Опции (включаются в строку заказа при необходимости)

Пример кода	Категория
K5	Сертификация для опасных зон (Таблица 67)
G5	Кольца заземления (Таблица 68)
MK3	Оборудование для монтажа (Таблица 69)
PD	Сертификация (Таблица 70)
P05	Другие варианты исполнения (Таблица 71)
Q4	Сертификаты качества (Таблица 72)
WG	Приемка в присутствии заказчика (Таблица 71)

Требования

Таблица 61. Материал футеровки бесфланцевого датчика расхода Rosemount 8711-M/L

Код	Описание изделия	
S	PTFE	★
F	ETFE	

Таблица 62. Материал электрода бесфланцевого датчика расхода Rosemount 8711-M/L

Код	Описание изделия	
S	Нержавеющая сталь 316L	★
H	Никелевый сплав C-276 (UNS N10276)	★
T	Тантал	★
P	80% платины, 20% иридия	★
N	Титан	★

Таблица 63. Тип электрода бесфланцевого датчика Rosemount 8711-M/L

Код	Описание изделия	
A	2 измерительных электрода	★
E	2 измерительных электрода плюс 1 заземляющий электрод (сравнения)	
B	2 измерительных электрода конической формы	
F	2 измерительных электрода конической формы плюс 1 эталонный (заземляющий) электрод конической формы	

Таблица 64. Типоразмер футеровки бесфланцевого датчика расхода Rosemount 8711-M/L

Код	Описание изделия
015	1½ дюйма (40 мм)
020	2-дюйм. (50 мм)
030	3-дюйм. (80 мм)
040	4-дюйм. (100 мм)
060	6-дюйм. (150 мм)
080	8-дюйм. (200 мм)

Таблица 65. Конфигурация монтажа преобразователя для бесфланцевого датчика расхода Rosemount 8711-M/L

Код	Описание изделия
R ^{(1) (2)}	Удаленный монтаж с клеммной колодкой старого образца
U ^{(1) (2)}	Кабель IMS для интегрального монтажа в сборе для использования с преобразователем 8732EM
L	Удаленный монтаж со сменной клеммной колодкой
M ⁽³⁾	Модуль с гнездами / узел прямого подключения для интегрального монтажа в сборе для использования с преобразователем 8732EM

(1) Доступно только для общепромышленного применения или для применения внутри Китая в соответствии с требованиями «EN» NEPSI.

(2) Технические характеристики см. в листе технических данных 00813-0100-4727.

(3) Касательно общепромышленного применения обратитесь в службу технической поддержки.

Таблица 66. Номинальное давление сопрягаемого фланца трубопровода для бесфланцевого датчика Rosemount 8711-M/L

Код	Описание изделия
	Прим. Включает в себя три центрирующих кольца (где применимо)
1	Класс 150 по ASME
3	Класс 300 по ASME
D	EN1092-1, PN10
E	EN1092-1, номинальное давление фланца до PN16
F	EN1092-1, номинальное давление фланца до PN25
H	EN1092-1, номинальное давление фланца до PN40
P	JIS B2220, 10K
R	JIS B2220, 20K
U	AS4087 (DIN), PN16
W	AS4087 (DIN), PN21
Y	AS4087 (DIN), PN35

Функции

Прим.

Включаются в номер заказа при необходимости.

Таблица 67. Сертификация бесфланцевого датчика расхода Rosemount 8711-M/L для опасных зон

Код	Описание	
-(1)	Общепромышленное исполнение (код не требуется)	★
N5	Сертификация США, класс I кат. 2, невоспламеняемое исполнение с искробезопасными электродами; и пылезащищенное	★
K5	Сертификация США, класс I кат. 1, взрывобезопасное исполнение с искробезопасными электродами; и пылезащищенное	★
N6	Сертификация Канады, класс I кат. 2, невоспламеняемое исполнение с искробезопасными электродами; и пылезащищенное	★
K6	Сертификация США/Канады, исполнение повышенной безопасности с искробезопасными электродами; и пылезащищенное	★
KU	Сертификация США, класс I кат. 1, взрывобезопасное исполнение с искробезопасными электродами; и пылезащищенное	★
ND	Сертификат пылезащищенности ATEX	★
N1	ATEX, искробезопасное исполнение с искробезопасными электродами; пылезащищенность ATEX	★
K1	ATEX, исполнение повышенной безопасности с искробезопасными электродами; пылезащищенность ATEX	★
NF	Сертификация IECEx пыленевозгораемости	★

Таблица 67. Сертификация бесфланцевого датчика расхода Rosemount 8711-M/L для опасных зон (продолжение)

Код	Описание	
K9	KTL, пожаробезопасное исполнение повышенной безопасности, пылезащищенность KTL	★
N7	IECEX, искробезопасное исполнение с искробезопасными электродами; пылезащищенность IECEX	★
K7	IECEX, исполнение повышенной безопасности с искробезопасными электродами; пылезащищенность IECEX	★
N8	EAC, искробезопасное исполнение с искробезопасными электродами; пылезащищенность EAC	★
K8	EAC, исполнение повышенной безопасности с искробезопасными электродами; пылезащищенность EAC	★
N2	INMETRO, искробезопасное исполнение с искробезопасными электродами; пылезащищенность INMETRO	★
K2	INMETRO, исполнение повышенной безопасности с искробезопасными электродами; пылезащищенность INMETRO	★
N3	NEPSI, искробезопасное исполнение с искробезопасными электродами; пылезащищенность NEPSI	★
K3	NEPSI, исполнение повышенной безопасности с искробезопасными электродами; пылезащищенность NEPSI	★

(1) Маркировка CSA(C/US), CE, C-tick и EAC.

Таблица 68. Кольца заземления для бесфланцевого датчика расхода Rosemount 8711-M/L

Код	Описание изделия ⁽¹⁾
G1	(2) кольца заземления из нержавеющей стали 316L SST
G2	(2) кольца заземления из никелевого сплава 276 (UNS N10276)
G3	(2) кольца заземления из титана
G4	(2) кольца заземления из тантала
G5	(1) кольцо заземления из нержавеющей стали 316L SST
G6	(1) кольцо заземления из никелевого сплава 276 (UNS N10276)
G7	(1) кольцо заземления из титана
G8	(1) кольцо заземления из тантала

(1) В случае бесфланцевой конструкции рекомендуется (2) два кольца заземления.

Таблица 69. Монтажное оборудование для бесфланцевого датчика расхода Rosemount 8711-M/L

Код	Описание изделия
MK2	Комплект монтажных шпилек и гаек из углеродистой стали
MK3	Комплект монтажных шпилек и гаек из нержавеющей стали 316

Таблица 70. Сертификация бесфланцевого датчика расхода Rosemount 8711-M/L

Код	Описание изделия
PD	Директива ЕС по оборудованию, работающему под давлением 97/23/EC (PED)

Таблица 70. Сертификация бесфланцевого датчика расхода Rosemount 8711-M/L (продолжение)

Код	Описание изделия
DW ⁽¹⁾	Сертификация для применения с питьевой водой NSF

(1) Доступный материал оболочки футеровки — тефлон (T), материалы электродов — нержавеющая сталь 316L SST (S) или никелевый сплав 276 (H).

Таблица 71. Другие варианты для бесфланцевого датчика расхода Rosemount 8711-M/L

Код	Описание изделия
D1 ⁽¹⁾	Высокоточная калибровка, пределы основной относительной погрешности $\pm 0,15\%$ (для сопряженных датчиков и преобразователей)
J1 ⁽²⁾	Кабельные вводы M20–1,5
SJ ⁽³⁾	Удаленная распределительная коробка из нержавеющей стали 316
P05 ⁽⁴⁾	Проверка калибровки по 5 точкам
P10 ⁽⁵⁾	Проверка калибровки по 10 точкам

(1) Высокоточная калибровка требует использовать сопряженный преобразователь. Это изделие доступно только при заказе вместе с преобразователем. Для опции D1 невозможно заказать запасное изделие или изделие на замену.

(2) Переходники для кабелепроводов M20 поставляются для общепромышленного применения и сертификации США/Канады N5, N6, K5 и KU.

(3) Нет в наличии с сертификацией США/Канады N5, N6, K5 или KU.

(4) Доступно для: типоразмеров от 1/2 дюймов до 8 дюймов (15–200 мм) на скоростях 1, 3, 5, 7, 10 фут./с.

(5) Доступно для: типоразмеров от 1/2 дюймов до 8 дюймов (15–200 мм) на скоростях 1, 2, 3, 4, 5, 6, 7, 8, 9, 10 фут./с.

Таблица 72. Сертификаты качества бесфланцевого датчика расхода Rosemount 8711-M/L

Код	Описание изделия
Q4	Калибровочный сертификат согласно ISO 10474 3.1B/EN 10204 3.1
Q5	Сертификат гидростатических испытаний
Q8	Сертификат происхождения материалов согласно ISO 10474 3.1B / EN 10204 3.1
Q25	Сертификат соответствия требованиям NACE MR0103
Q66 ⁽¹⁾	Пакет испытаний для процедуры сварки (карта сварки, технические условия на процедуры сварки, протокол квалификационных испытаний процедуры сварки, аттестация сварщиков)
Q70	Сертификат контроля сварных соединений неразрушающими методами в соответствии с ISO 10474 3.1B
Q76	Достоверная идентификация материала (PMI) трубопровода согласно ASTM E1476-97

(1) Доступно только для типоразмеров 6 и 8 дюймов.

Таблица 73. Инспекция бесфланцевого датчика Rosemount 8711-M/L в присутствии представителя заказчика

Код	Описание изделия
WG	Инспекция в присутствии заказчика

Датчик гигиенического (санитарного) исполнения Rosemount 8721



Датчик гигиенического исполнения 8721 специально разработан для применения в пищевой и фармацевтической промышленности. Прочный, цельносварной датчик расхода полнопроходного типа изготовлен из материалов, соответствующих требованиям FDA, с разрешением на использование символов 3-A на дисплее (разрешение № 1222). Предусмотрены размеры от 15 мм (½ дюйма) до 100 мм (4 дюйма) с различными технологическими соединениями промышленного стандарта.

Прим.

Символом (★) обозначаются наиболее распространенные варианты, срок поставки которых минимален.

Структура кода модели

Пример кода модели с одним выбором в каждой категории: 8721 A S A 025 R A 1 _ D3 WG

Таблица 74. Требования — выберите один пункт из каждой категории

Пример кода	Категория
8721	Базовая модель — датчик гигиенического исполнения Rosemount 8721
A	Материал футеровки (Таблица 76)
S	Материал электродов (Таблица 77)
A	Тип электродов (Таблица 78)
025	Типоразмер (Таблица 79)
R	Конфигурация монтажа преобразователя (Таблица 80)
A	Тип технологического соединения (Таблица 81)
1	Материал технологической прокладки (Таблица 82)

Таблица 75. Опции (включаются в строку заказа при необходимости)

Пример кода	Категория
–	Сертификация по безопасности (Таблица 83)
D3	Другие варианты исполнения (Таблица 84)
WG	Приемка в присутствии заказчика (Таблица 85)

Требования

Таблица 76. Материал футеровки для датчика гигиенического исполнения Rosemount 8721

Модель	Описание изделия
A	ПФА ★

Таблица 77. Материал электрода для датчика гигиенического исполнения Rosemount 8721

Модель	Описание изделия	
S	Нерж. сталь 316L SST	★
H	Никелевый сплав C-276 (UNS N10276)	★
P	80% платины, 20% иридия	

Таблица 78. Тип электрода для датчика гигиенического исполнения Rosemount 8721

Модель	Описание изделия	
A	2 измерительных электрода	★

Таблица 79. Типоразмер футеровки для датчика гигиенического исполнения Rosemount 8721

Модель	Описание изделия	
005	½ дюйма (15 мм)	★
010	1-дюйм. (25 мм)	★
015	1½ дюйма (40 мм)	★
020	2-дюйм. (50 мм)	★
025	2½ дюйма (65 мм)	★
030	3-дюйм. (80 мм)	★
040	4-дюйм. (100 мм)	★

Таблица 80. Конфигурация монтажа преобразователя для датчика гигиенического исполнения Rosemount 8721

Модель	Описание изделия	
R	Удаленный монтаж со сменной клеммной колодкой	★
U	Интегральный монтаж	★

Таблица 81. Тип технологического соединения для датчика гигиенического исполнения Rosemount 8721

Модель	Описание изделия	
A ⁽¹⁾	Соединение Tri Clamp	★
B ⁽²⁾	Санитарный тип винта IDF	★
C ⁽²⁾	Приварной патрубков ANSI	
D	DIN 11851 (британская система мер)	
E	DIN 11851 (метрическая система)	
F	DIN 11864-1, форма A	
G	DIN 11864-2, форма A	
H	Соединение SMS	
J	Фитинг Cherry-Burrell I-Line	
K	Приварной патрубков DIN 11850	

(1) Технические характеристики соединения Tri Clamp согласно ВРЕ.

(2) Технические характеристики IDF согласно BS4825, часть 4

Таблица 82. Материал прокладки для датчика гигиенического исполнения Rosemount 8721

Модель	Описание изделия	
1	Силикон	★
2	EPDM (этилен-пропилен монодиен)	★
4	Витон®	
8	Сжатие EPDM — предельное	
9	Сжатие витона — предельное	

Функции

Прим.

Включаются в номер заказа при необходимости.

Таблица 83. Сертификация по безопасности Rosemount 8721

Модель	Описание изделия	
-(1)	Общепромышленное исполнение (код не требуется)	★

(1) Маркировка CSA(C/US), CE, C-tick и EAC.

Таблица 84. Другие варианты для Rosemount 8721

Модель	Описание изделия
АН	Электрополированная поверхность технологического соединения ($Ra \leq 15$ микродюймов)
D1 ⁽¹⁾	Высокоточная калибровка (0,25% от номинала для системы сопряженных датчика и преобразователя)
D3	Проверка измерительного прибора, работающего с высокими скоростями сред. Проверка калибровки выполнена на скоростях 1, 3, 10 и 20 фут./с (0,3, 1, 3 и 6 м/с)
HP	Технологические данные PD340 (Alfa-Laval PD340), длина прямого отрезка 250 мм и технологические трикламповые соединения
J1	Переходник кабелепровода M20–1,5 (только удаленный монтаж)
Q4	Калибровочный сертификат согласно ISO 10474 3.1B/EN 10204 3.1
Q8	Сертификат прослеживаемости материалов согласно ISO 10474 3.1B / EN 10204 3.1 (контактные поверхности изделия)
SJ	Удаленная распределительная коробка из нержавеющей стали 316

(1) Высокоточная калибровка требует использовать сопряженный преобразователь. Это изделие доступно только при заказе вместе с преобразователем. Для опции D1 невозможно заказать запасное изделие или изделие на замену.

Таблица 85. Инспекция Rosemount 8721 в присутствии представителя заказчика

Модель	Описание изделия
WG	Инспекция в присутствии заказчика

Стандартный эталонный калибровочный имитатор электромагнитного расходомера Rosemount 8714D



Калибровочный имитатор Rosemount 8714D подключается к преобразователю 8732EM вместо датчика расхода для обеспечения прослеживаемости до стандарта NIST и долговременной точности показаний расходомеров.

Прим.

Символом (★) обозначаются наиболее распространенные варианты, срок поставки которых минимален.

Таблица 86. Информация по оформлению заказа Rosemount 8714

Модель	Продукт	
8714	Стандартный эталонный калибровочный имитатор электромагнитного расходомера	★
Исполнение калибровочного прибора		
D	Стандартный калибровочный эталон для калибровки по нескольким точкам	★
Сертификаты качества		
Q4	Свидетельство о первичной поверке	★

Заказ оборудования для расходомеров

Процедура заказа

Для заказа выберите нужный датчик расхода и/или преобразователь, указав коды моделей из таблицы заказов.

В случае использования удаленного монтажа преобразователя укажите технические требования к кабелю.

датчики расхода и преобразователи необходимо выбирать из листа технических данных 00813-0100-4444, если не указано иное.

Стандартная конфигурация

Если лист данных конфигурации не заполняется, преобразователь будет поставляться в следующем исполнении:

технические единицы измерения:	фут./с
4 мА:	0
20 мА:	30
Типоразмер датчика:	3-дюйм.
Пустой трубопровод:	Вкл
Калибровочный код сенсора:	1000005010000000

Для преобразователей интегрального монтажа на заводе-изготовителе задается типоразмер и надлежащий калибровочный код сопряженного сенсора.

Пользовательская конфигурация (код опции C1)

При заказе кода опции C1 необходимо представить лист конфигурационных данных (CDS).

Стандартная маркировка

Датчики и преобразователи имеют следующие приборные этикетки и таблички:

- Нержавеющая сталь 316 с лазерной гравировкой, постоянное крепление
- Главная табличка — название бирки: 1 строка на 21 символ
- Доступна дополнительная табличка из нержавеющей стали 316 с проволочным креплением: 5 строк по 17 символов каждая (высота 6 мм)

Соединительный кабель

Соединительные кабели служат для соединения удаленного преобразователя с датчиком расхода. При заказе кабеля проверьте требования сертификации для работы в опасных зонах и требования к месту монтажа, чтобы убедиться, что выбран нужный кабель.

- Кабели поставляются в виде кабелей для подключения отдельных элементов или в виде комбинированного кабеля катушки/электродов.
- Кабели можно заказать в виде комплектующих по номеру модели преобразователя или в виде комплекта запчастей. Преобразователи интегрального монтажа поставляются в собранном виде и не требуют дополнительных соединительных кабелей.
- Кабели отдельных компонентов требуют равной длины кабеля катушки возбуждения и кабеля электрода, при этом длина этих кабелей не должна превышать 500 футов (152 м). В случае длин в интервале 500–1000 футов (152–304 м) обратитесь за советом в службу технической поддержки.
- Комбинированный кабель катушки/электрода доступен только для общепромышленного исполнения, и его длина не может превышать 330 футов (100 м).

Комплекты кабелей для компонентов

Стандартная температура (от -20 °C до 75 °C)				
№ комплекта кабелей	Описание	Компонент	Номер изделия Rosemount	Каталожный номер Alpha
08732-0065-0001 (футы)	Комплект, кабели для подключения компонентов, стандартная температура (включая катушку и электрод)	Катушка	08732-0060-0001	2442C
		Электрод	08732-0061-0001	2413C
08732-0065-0002 (метры)	Комплект, кабели для подключения компонентов, стандартная температура (включая катушку и электрод)	Катушка	08732-0060-0002	2442C
		Электрод	08732-0061-0002	2413C
08732-0065-0003 (футы)	Комплект, кабели для подключения компонентов, стандартная температура (включая катушку и искробезопасный электрод)	Катушка	08732-0060-0001	2442C
		Искробезопасный электрод	08732-0061-0003	Недоступно
08732-0065-0004 (метры)	Комплект, кабели для подключения компонентов, стандартная температура (включая катушку и искробезопасный электрод)	Катушка	08732-0060-0002	2442C
		Искробезопасный электрод	08732-0061-0004	Недоступно

Расширенный диапазон температур (от -50 °C до 125 °C)				
№ комплекта кабелей	Описание	Компонент	Номер изделия Rosemount	Каталожный номер Alpha
08732-0065-1001 (футы)	Комплект, кабели для подключения компонентов, расширенный диапазон температур (включая катушку и электрод)	Катушка	08732-0060-1001	Недоступно
		Электрод	08732-0061-1001	Недоступно
08732-0065-1002 (метры)	Комплект, кабели для подключения компонентов, расширенный диапазон температур (включая катушку и электрод)	Катушка	08732-0060-1002	Недоступно
		Электрод	08732-0061-1002	Недоступно
08732-0065-1003 (футы)	Комплект, кабели для подключения	Катушка	08732-0060-1001	Недоступно

Расширенный диапазон температур (от -50 °C до 125 °C)				
	компонентов, расширенный диапазон температур (включая катушку и искробезопасный электрод)	Искробезопасный электрод	08732-0061-1003	Недоступно
08732-0065-1004 (метры)	Комплект, кабели для подключения компонентов, расширенный диапазон температур (включая катушку и искробезопасный электрод)	Катушка	08732-0060-1002	Недоступно
		Искробезопасный электрод	08732-0061-1004	Недоступно

Комплекты комбинированных кабелей

Кабель катушки/электрода (от -20 °C до 80 °C)	
№ комплекта кабелей ⁽¹⁾	
08732-0065-2001 (футы)	Комплект, комбинированный кабель, стандартный
08732-0065-2002 (метры)	
08732-0065-3001 (футы)	Комплект, комбинированный кабель, погружаемый ⁽²⁾
08732-0065-3002 (метры)	

(1) Доступны только для общепромышленного исполнения.

(2) 80 °C не контактирующий с рабочей средой / 60 °C контактирующий с рабочей средой / 33 фута, постоянное погружение.

Технические характеристики продукции

Технические характеристики платформы расходомеров Rosemount 8700M

В таблицах ниже приведены некоторые основные параметры производительности, физические и функциональные характеристики платформы электромагнитных расходомеров Rosemount 8700M.

- [Таблица 87](#) содержит обзор преобразователя Rosemount 8712EM.
- [Таблица 88](#) содержит обзор преобразователя Rosemount 8732EM.
- [Таблица 89](#) содержит обзор датчика расхода Rosemount 8700M.

Таблица 87. Технические характеристики преобразователя Rosemount 8712EM

	Модель	8712EM
	Основная погрешность ⁽¹⁾	0,25% стандартно; 0,15% опция высокой точности
	Монтаж	Удаленный
	Питание	Постоянного или переменного тока
	Интерфейс пользователя	ЖК-дисплей с 15-кнопочной сенсорной клавишной панелью (только с протоколом HART или Modbus) Только ЖК-дисплей Дисплей отсутствует
	Протокол передачи данных	HART FOUNDATION™ Fieldbus Modbus RS-485
	Диагностика	Базовая, DA1, DA2
	Совместимость с датчиками расхода	Все производства Rosemount и других изготовителей
	Подробные технические характеристики	Технические характеристики преобразователя 8712 и 8732
	Информация для заказа	Преобразователь Rosemount 8712EM

(1) Полные характеристики погрешности см. в [Функциональные характеристики преобразователя](#).

Таблица 88. Технические характеристики преобразователя Rosemount 8732EM

	Модель	8732EM
	Основная погрешность ⁽¹⁾	0,25% стандартно; 0,15% опция высокой точности
	Монтаж	Интегральный или удаленный
	Питание	Постоянного или переменного тока
	Интерфейс пользователя	ЖК-дисплей с локальным операторским интерфейсом с 4 оптическими переключателями (только с протоколом HART или Modbus) Только ЖК-дисплей Дисплей отсутствует
	Протокол передачи данных	HART FOUNDATION™ Fieldbus Modbus RS-485
	Диагностика	Базовая, DA1, DA2

Таблица 88. Технические характеристики преобразователя Rosemount 8732EM (продолжение)

	Совместимость с датчиками расхода	Все производства Rosemount и других изготовителей
	Подробные технические характеристики	Технические характеристики преобразователя 8712 и 8732
	Информация для заказа	Преобразователь Rosemount 8732EM

(1) Полные характеристики погрешности см. в [Функциональные характеристики преобразователя](#).

Таблица 89. Технические характеристики датчиков расхода Rosemount

	Модель	8705
	Исполнение	Фланцевый
	Основная погрешность ⁽¹⁾	0,25% стандартно; 0,15% опция высокой точности
	Типоразмеры	½ дюйма до 36 дюймов (15–900 мм)
	Конструктивные особенности	Стандартная конструкция
	Подробные технические характеристики	Технические характеристики фланцевого датчика расхода 8705-M
	Информация для заказа	Фланцевый датчик расхода Rosemount 8705-M
	Модель	8711
	Исполнение	Бесфланцевый
	Основная погрешность ⁽¹⁾	0,25% стандартно; 0,15% опция высокой точности
	Типоразмеры	от 1½ дюйма до 8 дюймов (40–200 мм)
	Конструктивные особенности	Компактность, небольшой вес
	Подробные технические характеристики	Технические характеристики бесфланцевого датчика расхода 8711-M/L
	Информация для заказа	Бесфланцевые датчики Rosemount 8711-M/L
	Модель	8721
	Исполнение	Гигиенический (санитарный)
	Основная погрешность ⁽¹⁾	0,5% стандартно; 0,25% опция высокой точности
	Типоразмеры	½ дюйма до 4 дюймов (15–100 мм)
	Конструктивные особенности	3-A CIP/SIP
	Подробные технические характеристики	Технические характеристики датчика расхода гигиенического (санитарного) исполнения 8721
	Информация для заказа	Датчик гигиенического (санитарного) исполнения Rosemount 8721

(1) Полные характеристики погрешности содержатся в подробных технических данных датчика.

Таблица 90. Выбор материала футеровки

Материал	Общие характеристики
PFA, PFA+	Лучшая устойчивость к химическому воздействию
	Повышенная стойкость к абразивному действию по сравнению с тефлоном
	Оптимальная стойкость к высоким температурам

Таблица 90. Выбор материала футеровки (продолжение)





Материал	Общие характеристики
	Температура рабочей среды: от -50 до 177 °C (от -58 до 350 °F)
PTFE 	Высокая химическая устойчивость
	Превосходные температурные показатели
	Температура рабочей среды: от -50 до 177 °C (от -58 до 350 °F)
ETFE 	Превосходная устойчивость к химическому воздействию
	Повышенная стойкость к абразивному действию по сравнению с тефлоном
	Температура рабочей среды: от -58 до 300 °F (от -50 до 149 °C)
Полиуретан 	Ограниченная устойчивость к химическому воздействию
	Превосходная стойкость к износу в шламовой среде с частицами малого и среднего размера
	Температура рабочей среды: от -18 до 60 °C (от 0 до 140 °F)
	Обычно применяется для чистой воды
Неопрен 	Превосходная стойкость к износу в шламовой среде с частицами малого и среднего размера
	Лучшая устойчивость к химическому воздействию по сравнению с полиуретаном
	Обычно используется с водой с химикатами и морской водой
	Предпочтительный тип для высокого давления > ASME B16.5, класс 900
	Температура рабочей среды: от -18 до 80 °C (от 0 до 176 °F)
Линатекс 	Ограниченная устойчивость к химическому воздействию, особенно в средах с кислотами
	Очень хорошая стойкость к абразивному действию в среде с большими частицами
	Более мягкий материал по сравнению с полиуретаном и неопреном
	Как правило, используется при работе с пульпой в горнодобывающей промышленности
	Температура рабочей среды: от 0 до 158 °F (от -18 до 70 °C)
Адипрен 	Идеально подходит для применения в средах с высоким содержанием солей и/или примесями углеводов
	Превосходная стойкость к абразивному действию
	Как правило, используется при измерении закачки воды, возвратной воды и пульпы, связанной с газификацией угля
	Предпочтительный тип для высокого давления > ASME B16.5, класс 900
	Температура рабочей среды: от 0 до 200 °F (от -18 до 93 °C)

Таблица 91. Материал электродов

Материал электродов	Общие характеристики
Нержавеющая сталь 316L	Хорошая коррозионная стойкость
	Хорошая стойкость к абразивному действию
	Не рекомендуется использовать с серной или соляной кислотой
Никелевый сплав 276 (UNS N10276)	Лучшая коррозионная стойкость
	Высокая прочность
	Рекомендуется для применений в суспензиях
	Эффективен в окисляющих жидкостях
Тантал	Превосходная коррозионная стойкость
	Не рекомендуется для использования с фтористоводородной, кремнефтористоводородной кислотой и гидроксидом натрия
80% платина 20% иридий	Лучшая устойчивость к химическому воздействию
	Дорогостоящий материал
	Не рекомендуется для морских применений
Титан	Повышенная устойчивость к химическому воздействию
	Повышенная стойкость к абразивному действию
	Хорошая пригодность для работы с морской водой
	Не рекомендуется использовать с фтористоводородной или серной кислотой
Покрытие карбидом вольфрама	Ограниченная устойчивость к химическому воздействию
	Оптимальная стойкость к абразивному действию
	Высококонцентрированный шлам
	Рекомендуемый электрод для проведения операций гидроразрыва нефтью и газом

Таблица 92. Тип электродов

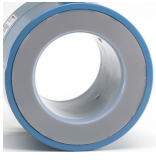
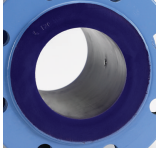
Тип электродов	Общие характеристики
Стандартные измерения	Самая низкая стоимость
	Подходит для большинства применений
Стандартный электрод + электрод заземления (сведения по заземлению и монтажу см. в Таблица 93 и Таблица 94)	Вариант экономичного заземления, особенно в случае трубопроводов большого диаметра
	Минимальная проводимость в 100 микросименс/см
	Не рекомендуется для применения в системах с электролитической или гальванической коррозией
Коническая форма	Выступают в проточную часть для обеспечения самоочистки электродов
	Лучшее решение для процессов, приводящих к налипанию на электродах
Плоская головка	Низкопрофильная головка

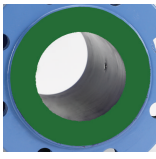
Таблица 92. Тип электродов (продолжение)

Тип электродов	Общие характеристики
	Лучший вариант для абразивных шламов

Таблица 93. Опции заземления

Варианты заземления	Общие технические характеристики
Без опций заземления (заземляющие шины)	Для трубопроводов из проводящих материалов без футеровки
	Шины заземления идут в комплекте с расходомером
Заземляющий электрод	Тот же материал, что и для измерительных электродов
	Достаточный вариант заземления, когда проводимость среды более 100 мкСм/см
	Не рекомендуется для применений в электролитических процессах, электрохимической коррозии или применениях, где электроды могут быть изолированы.
Кольца заземления	Среды с низкой электропроводностью
	Электрохимические или электролитические применения, при которых могут наводиться блуждающие токи.
	Различные материалы для совместимости с процессом
Протекторы футеровки	Защита входной части датчика расхода от воздействия абразивной среды
	Постоянный монтаж на датчике
	Защита материала оболочки футеровки от чрезмерного затягивания фланцевых болтов
	Обеспечение контура заземления и устранение необходимости в кольцах заземления или заземляющем электроде
	Требуется, если используются прокладки Flexitallic

Таблица 94. Применяемость опций заземления при установке

Тип трубы	Шины заземления	Кольца заземления	Заземляющий электрод	Протекторы футеровки
Проводящая, не футерованная	Допускается	Не требуется	Не требуется	Не требуется
Проводящая, футерованная	Неприменимо	Допускается	Допускается	Допускается
Непроводящая труба	Неприменимо	Допускается	Не рекомендуется	Допускается

Технические характеристики преобразователя 8712 и 8732

Функциональные характеристики преобразователя

Совместимость с датчиками расхода

Совместимость с датчиками расхода Rosemount 8705, 8711 и 8721. Совместимость с датчиками других производителей с питанием переменным или постоянным током.

Управляющий ток катушки преобразователя

500 мА

Диапазон измеряемой скорости расхода

Преобразователь рассчитан на обработку сигналов от жидкостей, перемещаемых со скоростями от 0,04 до 39 фут./с (от 0,01 до 12 м/с) при прямом и обратном потоках в датчиках расхода любого размера. Диапазон настраивается в пределах от -39 до 39 фута/сек (от -12 до 12 м/с).

Предельные значения электропроводности

Среда технологического процесса должна иметь проводимость 5 мкСм/см (5 мкОм/см) или выше.

Источник питания

- 90–250 В перем. тока, 50/60 Гц
- 12–42 В пост. тока

Предохранители питания

- Системы 90–250 В перем. тока:
 - 2 А, быстродействующий
 - Bussman AGC2 или аналог
- Системы 12–42 В пост. тока:
 - 3 А, быстродействующий
 - Bussman AGC3 или аналог
- Системы 12–30 В пост. тока:
 - 3 А, быстродействующий
 - Bussman AGC3 или аналог

Потребляемая мощность

- 90–250 В перем. тока: макс. 40 ВА
- 12–42 В пост. тока: макс. 15 Вт
- 12–30 В пост. тока: макс. 3 Вт HART
- 12–30 В пост. тока: макс. 4 Вт Modbus

Ток включения

- При 250 В перем. тока: макс. 35,7 А (< 5 мс)
- При 42 В пост. тока: макс. 42 А (< 5 мс)
- При 30 В пост. тока: макс. 42 А (< 5 мс)

Требования к источнику питания переменного тока

Устройства, питаемые напряжением 90–250 В перем. тока, имеют следующие характеристики питания. Пиковое значение пускового броска тока составляет 35,7 А при напряжении питания 250 В перем. тока в течение прибл. 1 мс. Пусковой бросок тока для устройств, рассчитанных на другие значения напряжения питания, рассчитывают по формуле: пусковой бросок (в амперах) = напряжение питания (в вольтах) / 7,0.

Рисунок 2. Требования к переменному току

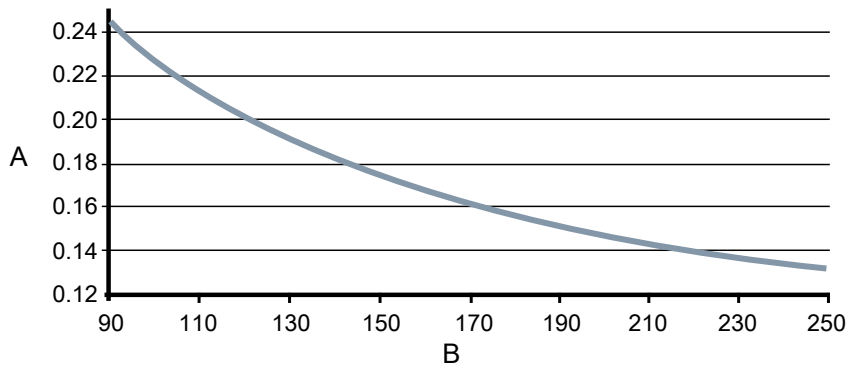

- A. Ток питания (А)
- B. Напряжение питания (В перем. тока)

Рисунок 3. Полная мощность

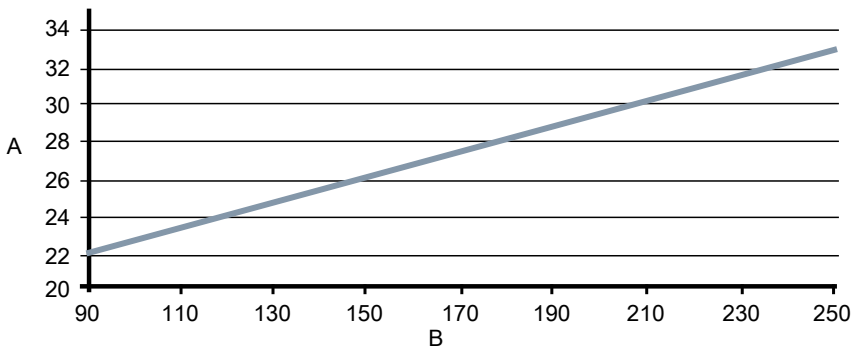

- A. Полная мощность (ВА)
- B. Напряжение питания (В перем. тока)

Требования к источнику питания постоянного тока

Стандартные устройства постоянного тока с питанием 12 В постоянного тока могут потреблять до 1,2 А стабилизированного тока. Устройства постоянного тока низкой мощности могут потреблять до 0,25 А стабилизированного тока. Пусковой бросок тока составляет 42 А при напряжении питания 42 В пост. тока в течение припл. 1 мс. Пусковой бросок тока для устройств, рассчитанных на другие значения напряжения питания, рассчитывают по формуле: пусковой бросок (в амперах) = напряжение питания (в вольтах) / 1,0.

Рисунок 4. Требования к постоянному току

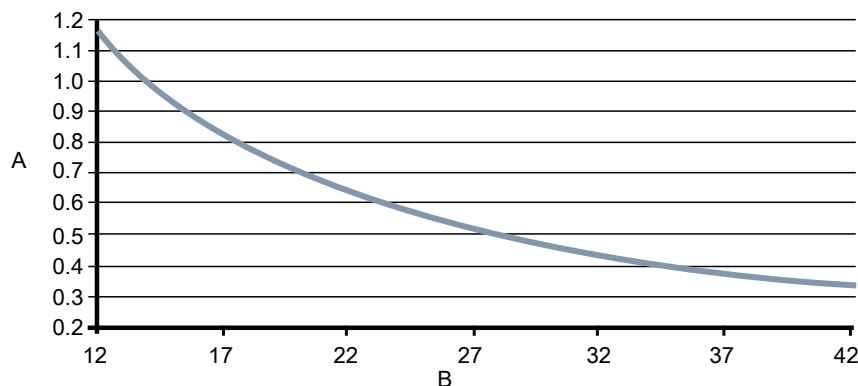

A. Ток питания (А)

B. Напряжение питания (В пост. тока)

Требования к источнику питания постоянного тока низкой мощности

Рисунок 5. Требования к источнику питания постоянного тока низкой мощности

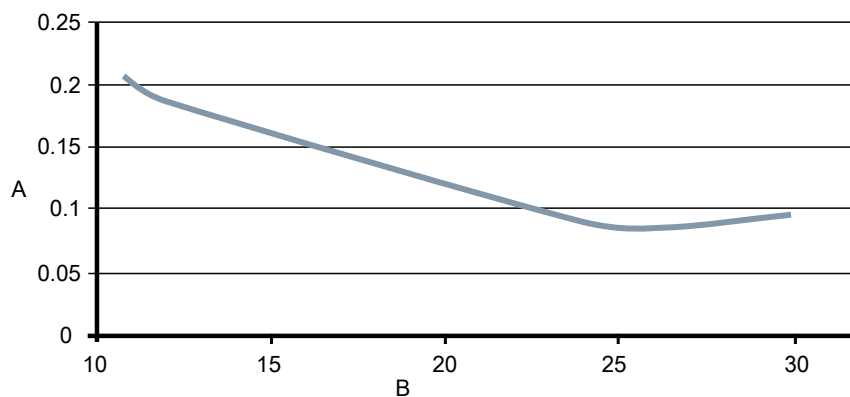

A. Ток питания (А)

B. Напряжение питания (В пост. тока)

Опция программного обеспечения для низкой мощности

Данное программное обеспечение уменьшает силу тока катушки с 500 мА до 75 мА, чтобы сберечь энергию для устройств в удаленных местах, где наблюдается ее нехватка. Катушки по-прежнему непрерывно возбуждены, за счет чего оптимизируется процесс измерения и обеспечивается доступ ко всем возможностям диагностики. Из-за уменьшенного тока катушки точность измерения расхода в системах низкой мощности уменьшается до 1%. Таблица 95 показывает ожидаемую потребляемую мощность для различных конфигураций. Из-за уменьшенного тока катушки максимальный типоразмер датчика расхода ограничен 10 дюймами (250 мм).

Опция низкой мощности доступна только для источников питания постоянным током (код опции 3) и с кодом выхода В (4–20 мА/HART/импульсный) или М (Modbus RS-485 / импульсный). Чтобы удостовериться, что датчик расхода поддерживает функционирование в режиме низкой мощности, проверьте наличие кода D3 для калибровки при низкой мощности в коде модели датчика расхода. Примеры номеров моделей для систем низкой мощности:

8732EMT3M1N6M4DA1DA2

8705DHA020D7M0N6B3D3

Таблица 95. Низкая потребляемая мощность

Код выхода	Потребляемая мощность	Точность измерения расхода	Диапазон измерений
Код выхода В Использовать только импульсный выход	Макс. 2 Вт	1% от значения расхода	0,04–39 фут./с 0,01–12 м/с
Код выхода В Использовать импульсный и аналоговый выход	Макс. 3 Вт	1% от значения расхода	0,04–39 фут./с 0,01–12 м/с
Код выхода М Использовать выход Modbus RS-485 и импульсный выход	Макс. 4 Вт	1% от значения расхода	0,04–39 фут./с 0,01–12 м/с

Предельные значения температуры окружающей среды

- Рабочая температура:
 - От –58 до 140 °F (от –50 до 60 °C) без локального операторского интерфейса / дисплея
 - От –4 до 140 °F (от –20 до 60 °C) с локальным операторским интерфейсом / дисплеем
 - Локальный операторский интерфейс / экран не будет виден при температуре ниже –20 °C
- Температура хранения:
 - От –58 до 185 °F (от –50 до 85 °C) без локального операторского интерфейса / дисплея
 - От –22 до 176 °F (от –30 до 80 °C) с локальным операторским интерфейсом / дисплеем

Предельные значения влажности

0–95% относительной влажности при 140 °F (60 °C)

Высота

Макс. 2000 м

Степень защиты корпуса

Тип 4X, IEC 60529, IP66 (преобразователь)

Степень защиты от переходных процессов

Встроенная защита от переходных процессов соответствует:

- IEC 61000-4-4 для единичных импульсов тока
- IEC 61000-4-5 для бросков тока
- IEC 611185-2.2000, класс 3; защита до 2 кВ и 2 кА

Время включения

- 5 минут с момента включения до достижения номинальной точности
- 5 секунд после обрыва питания

Время пуска

50 мс с нулевого расхода

Отсечка при низком уровне расхода

Диапазон настраивается в пределах от 0,01 до 38,37 фут./с (от 0,003 до 11,7 м/с). Ниже выбранного значения выходной сигнал снижается до уровня сигнала нулевого расхода.

Выход за пределы диапазона

Выходной сигнал остается линейным до 110% от верхнего предела диапазона, т. е. до 44 фут./с (13 м/с). Выше этих значений выходной сигнал будет оставаться постоянным. При выходе за пределы диапазона на локальном операторском интерфейсе / дисплее и на полевом коммуникаторе отображается диагностическое сообщение.

Демпфирование

Настраиваемое в интервале от 0 до 256 секунд

Расширенные возможности диагностики

Базовая

- Самотестирование
- Неисправность преобразователя
- Тестирование аналогового выхода
- Тестирование импульсного выхода
- Настраиваемый пустой трубопровод
- Обратный поток
- Неисправность цепи катушки
- Температура электронного блока

Диагностика технологического процесса (DA1)

- Неисправность заземления/проводки
- Высокий уровень технологических шумов
- Диагностика загрязнения электродов

Smart Meter Verification (DA2)

- Smart Meter Verification (непрерывная или по запросу)
- Проверка выходного сигнала 4–20 мА⁽²⁾

Выходные сигналы

Аналоговый выходной сигнал ⁽³⁾

4–20 мА, переключаемое внутреннее/внешнее питание.

Ограничения нагрузки контура аналогового сигнала

- Внутреннее питание не более 24 В пост. тока, макс. сопротивление контура — 500 Ом
- Внешнее питание не более 10,8–30 В пост. тока.
- Сопротивление контура (приборов и линии связи) определяется напряжением внешнего источника питания на клеммах измерительного преобразователя:

(2) Доступно только для выхода HART.

(3) Для преобразователей с искробезопасными выходами (код варианта исполнения В) питание должно обеспечиваться от внешнего источника.

Рисунок 6. Ограничения нагрузки контура аналогового сигнала

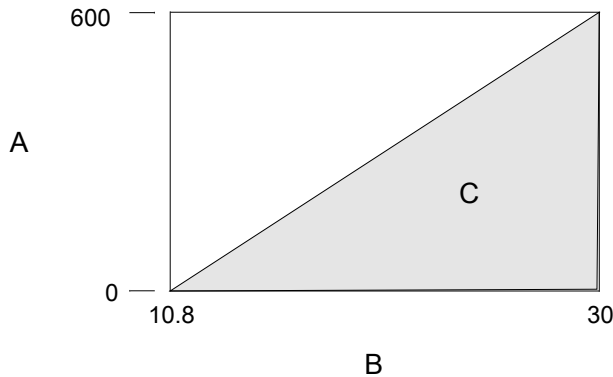

- A. Нагрузка (Ом)
- B. Напряжение питания (В)
- C. Область эксплуатации

- $R_{\text{макс.}} = 31,25 (V_{\text{пит.}} - 10,8)$
- $V_{\text{пит.}}$ = напряжение источника питания (В)
- $R_{\text{макс.}}$ = максимальное сопротивление контура (Ом)

Выходной сигнал автоматически масштабируется для обеспечения тока 4 мА при нижнем значении диапазона и 20 мА при верхнем значении диапазона. Полномасштабная плавная настройка по всей шкале от -12 до 12 м/с (от -39 до 39 фут/с), минимальный диапазон измерений 0,3 м/с (1 фут/с).

По протоколу HART передается цифровой сигнал расхода. Цифровой сигнал накладывается на сигнал 4–20 мА и доступен для интерфейса системы управления. Для ведения обмена данными по протоколу HART сопротивление контура должно быть не ниже 250 Ом.

Режим аналоговой аварийной сигнализации

Аварийный сигнал высокого или низкого уровня назначается пользователем с помощью переключателя режима сигнализации на передней панели электронного блока. NAMUR-совместимые пределы аварийных сигналов конфигурируются с помощью программного обеспечения и могут быть предустановлены через CDS (C1). Индивидуальные диагностические сигналы также конфигурируются с помощью программного обеспечения. Аварийные ситуации запускают аналоговую сигнализацию при следующих значениях тока (мА). Аварийный сигнал высокого или низкого уровня назначается пользователем с помощью переключателя режима сигнализации на передней панели электронного блока. NAMUR-совместимые пределы аварийных сигналов конфигурируются с помощью программного обеспечения и могут быть предустановлены через CDS (C1). Индивидуальные диагностические сигналы также конфигурируются с помощью программного обеспечения. Аварийные ситуации запускают аналоговую сигнализацию при следующих значениях тока (мА).

Низкий	3,75 мА	Требуется CDS (C1)
Суспензии	22,50 мА	Заводская предустановка
Низкий уровень NAMUR	3,5 мА	Требуется CDS (C1)
Высокий уровень NAMUR	22,6 мА	Требуется CDS (C1)

Выход полевой шины FOUNDATION™

- Выходной сигнал** Цифровой сигнал с манчестерской кодировкой, соответствующий стандартам IEC 1158-2 и ISA 50.02
- Плановые вводы** Семь (7)
- Связи** Двадцать (20)

Виртуальные коммуникационные связи (VCR) 1 (один) стандартный (F6, F7); 19 (девятнадцать) настраиваемых

Блоки функций полевой шины FOUNDATION™

Таблица 96. Время исполнения блоков функций

Блок	Время исполнения (мс)
Ресурсный блок (RB)	—
Преобразователь (TB)	—
Аналоговый вход (AI)	15
Пропорционально-интегрально-дифференциальный блок (ПИД)	20
Интегратор (INT)	25
Блок арифметических операций (AR)	25
Дискретный выход (DO)	15

Блок измерительного преобразователя	Блок измерительного преобразователя рассчитывает расход на основе измеренного индуцированного напряжения. Расчет охватывает сведения, связанные с калибровочным номером, размером трубопровода и диагностикой.
Ресурсный блок	Ресурсный блок содержит физическую информацию о преобразователе, включая доступный объем памяти, идентификационные данные изготовителя, тип устройства, маркировку программного обеспечения и уникальный идентификационный код.
Резервный активный планировщик связей (LAS)	Преобразователь классифицируется как задатчик связей. В случае отказа штатного задатчика связей или его удалении из сегмента преобразователь может выполнять функции активного планировщика связей (LAS). Для загрузки расписания переключения на задатчик связей используется главное устройство или другой инструмент конфигурирования. При отсутствии первичного задатчика связей преобразователь запрашивает LAS и осуществляет постоянное управление для сегмента H1.
Диагностика	Преобразователь автоматически выполняет непрерывную самодиагностику. Пользователь может осуществлять интерактивный контроль цифрового сигнала преобразователя. При этом доступны средства расширенной диагностики с привлечением моделирования. Таким образом, можно выполнять удаленную проверку электронных блоков посредством генератора сигнала расхода, встроенного в электронные блоки. Значение уровня сигнала датчика расхода используется для получения сигнала расхода и предоставления информации о параметрах фильтра.
Аналоговый вход	Блок функций «Аналоговый вход (AI)» служит для обработки измеренных значений и передачи этих значений другим блокам функций. Кроме того, блок функций «Аналоговый вход» обеспечивает фильтрацию, оповещение и изменение технических единиц измерения.
Блок арифметических операций	Выполняет решение заранее введенных уравнений в зависимости от рабочей среды, включая расчет расхода с компенсацией парциальной плотности, расчет параметров выносных электронных мембран, гидростатические измерения в резервуарах, регулирование соотношения и т. д.
Блок ПИД	Блок функций ПИД обеспечивает реализацию сложного универсального ПИД-алгоритма. Блок функций ПИД имеет вход для опережающего регулирования и генерирует аварийный сигнал в случае отклонения технологических параметров и рассогласования регулирования. Тип блока ПИД (последовательный или по протоколу ISA) выбирается пользователем на фильтре.
Интегратор	Стандартный блок интегратора предусмотрен для суммирования расхода.
Блок обратного потока	Обнаруживает обратный поток и сообщает об этом.
Блокировка программного обеспечения	В ресурсном блоке функций имеются переключатель защиты от записи и блокировка программного обеспечения.

Сумматор Энергонезависимый сумматор для расчетов суммарных значений нетто, брутто, прямого и обратного потока.

Дискретный выход Блок функций DO выполняет обработку дискретной уставки и сохраняет ее в заданном канале с целью генерации выходного сигнала. Этот блок поддерживает управление режимом, отслеживание выхода и моделирование.

Выход Modbus RS-485

Преобразователи с выходом Modbus передают сигнал RS-485 в главную систему Modbus; скорость передачи данных можно настраивать в диапазоне от 1200 бод до 115,2 килобод.

Настройка масштабируемого частотно-импульсного выхода

- 0–10 000 Гц, с переключением внутреннего/внешнего питания ⁽⁴⁾
- Значение импульса может быть задано равным необходимой величине объема в требуемых единицах измерения
- Длительность импульса регулируется от 0,1 до 650 мс
- С внутренним источником питания: выходы до 12 В пост. тока⁽⁵⁾
- С внешним источником электропитания: вход 5–28 В пост. тока

Тестирование выходных сигналов

Тестирование аналогового выхода ⁽⁵⁾ Преобразователь можно настроить на подачу заданного значения тока от 3,5 до 23 мА.

Тестирование импульсного выхода Преобразователь можно настроить на формирование конкретного значения частоты в интервале от 1 до 10 000 Гц.⁽⁴⁾

Функция цифрового выходного сигнала (опция AX)

Внешнее питание 5–28 В пост. тока, макс. 240 мА, состояние полупроводникового переключателя может обозначать:

Блок обратного потока	Активирует выходной сигнал замыкания переключателя при обнаружении обратного потока.
Нулевой расход	Активирует выходной сигнал замыкания переключателя, когда скорость потока опускается до 0 фут/с или ниже отсечки при низком уровне расхода.
Пустой трубопровод	Активирует выходной сигнал замыкания переключателя при обнаружении пустого состояния трубопровода.
Неисправность измерительного преобразователя	Активирует выходной сигнал замыкания переключателя при обнаружении неисправности преобразователя.
Предельное значение расхода 1, предельное значение расхода 2	Активирует выходной сигнал замыкания переключателя, когда преобразователь измеряет расход, отвечающий условиям срабатывания данного аварийного сигнала. Два независимых сигнала о предельном значении потока могут быть настроены как дискретные выходные сигналы.
Реле сумматора	Активирует выходной сигнал замыкания переключателя, когда суммарный расход, измеренный преобразователем, отвечает условиям срабатывания данного сигнала.
Диагностический статус	Активирует выходной сигнал замыкания переключателя, когда преобразователь обнаруживает состояние, отвечающее критериям данного выходного сигнала.

(4) Для преобразователей с искробезопасными выходами (код варианта исполнения В) частота выходного сигнала ограничена диапазоном значений 0–5000 Гц.

(5) Для преобразователей с искробезопасными выходами (код варианта исполнения В) питание должно обеспечиваться от внешнего источника.

Функции дискретного входного сигнала (опция AX)

Внешнее питание 5–28 В пост. тока, 1,4–20 мА для активации выходного сигнала замыкания переключателя для индикации следующего:

Сбросить сумматор А (или В или С)	Обнуление значения сумматора А (или В или С).
Сброс всех суммарных значений	Обнуление значений всех сумматоров.
Возврат положительного нуля (ВПН)	Сбрасывает выходные сигналы преобразователя на нулевой поток.

Безопасное блокирование

С помощью переключателя на электронной плате измерительного преобразователя можно заблокировать изменение его параметров через локальный интерфейс оператора или HART-протокол посредством полевого коммуникатора. Применяется для защиты параметров настройки от нежелательных или случайных изменений.

Блокировка локального интерфейса оператора

Экран можно вручную заблокировать, чтобы не допустить непреднамеренных изменений конфигурации. Блокировку экрана можно активировать с помощью устройства связи HART или удерживая нажатой стрелку «ВВЕРХ» в течение 3 секунд, после чего следует выполнить указания, появляющиеся на экране. Когда экран заблокирован, в его нижнем правом углу отображается символ блокировки. Чтобы разблокировать экран, удерживайте нажатой кнопку со стрелкой «ВВЕРХ» в течение 3 секунд и выполняйте указания, появляющиеся на экране.

Функцию автоматической блокировки экрана можно настроить посредством локального интерфейса оператора на следующие значения: «ВыКЛ.», «1 минута» или «10 минут».

Калибровка датчика расхода

Калибровка датчика расхода Rosemount выполняется в заводской лаборатории. Для каждого датчика расхода определяется свой калибровочный номер. Калибровочный номер вводится в измерительный преобразователь, обеспечивая взаимозаменяемость датчиков расхода без дополнительных расчетов или ухудшения стандартной точности.

Датчики расхода для преобразователей и датчики расхода других производителей могут быть откалиброваны по условиям известного технологического процесса или на предприятии Rosemount NIST, обеспечивающем метрологическую прослеживаемость системы. Откалиброванные на объекте измерительные преобразователи должны пройти двухэтапную процедуру соответствия известному расходу. Данная процедура приведена в руководстве по эксплуатации.

Эксплуатационные характеристики

Характеристики расходомера приведены для частотно-импульсного выходного сигнала при нормальных условиях.

Погрешность

С учетом суммарного эффекта нелинейности, гистерезиса и повторяемости.

Сенсор Rosemount 8705-M

- Стандартная погрешность системы:
 - $\pm 0,25\%$ расхода $\pm 1,0$ мм/с от 0,04 до 6 футов/с (от 0,01 до 2 м/с)
 - $\pm 0,25\%$ расхода $\pm 1,5$ мм/с свыше 6 футов/с (2 м/с)
- Опция высокой точности:⁽⁶⁾
 - $\pm 0,15\%$ расхода $\pm 1,0$ мм/с от 0,04 до 13 футов/с (от 0,01 до 4 м/с)
 - $\pm 0,18\%$ расхода свыше 13 футов/с (4 м/с)

(6) Для датчиков, размер которых превышает 300 мм (12 дюймов), погрешность при высокоточной калибровке составляет $\pm 0,25\%$ от расхода при скорости потока от 1 до 12 м/с (от 3 до 39 футов/с).

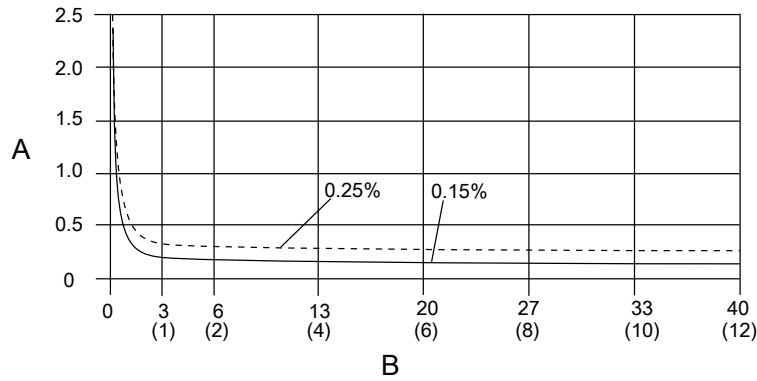

A. Погрешность, %
 B. Скорость потока, фут/с (м/с)

Сенсор Rosemount 8711-M/L

- Стандартная погрешность системы:
 - ±0,25% расхода ±2,0 мм/с от 0,04 до 39 футов/с (от 0,01 до 12 м/с)
- Опция высокой точности:
 - ±0,15% расхода ±1,0 мм/с от 0,04 до 13 футов/с (от 0,01 до 4 м/с)
 - ±0,18% расхода свыше 13 футов/с (4 м/с)

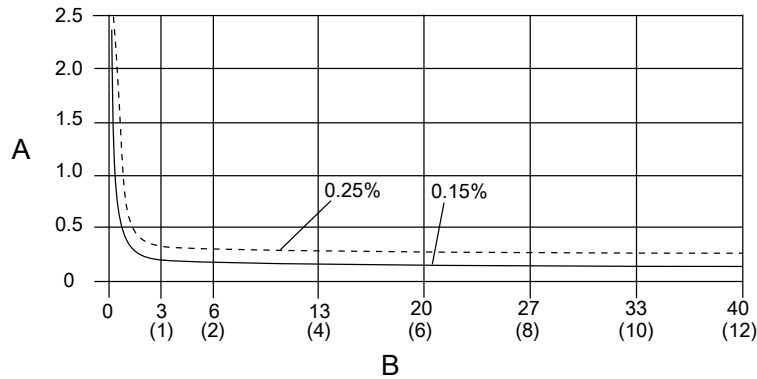

A. Погрешность, %
 B. Скорость потока, фут/с (м/с)

Сенсор Rosemount 8721

- Стандартная погрешность системы:
 - ±0,5% расхода от 0,04 до 1,0 футов/с (от 0,01 до 0,3 м/с)
 - ±0,5% расхода ±1,5 мм/с от 1 до 39 футов/с (от 0,3 до 12 м/с)
- Опция высокой точности:
 - ±0,25% расхода от 3 до 39 футов/с (от 1 до 12 м/с):

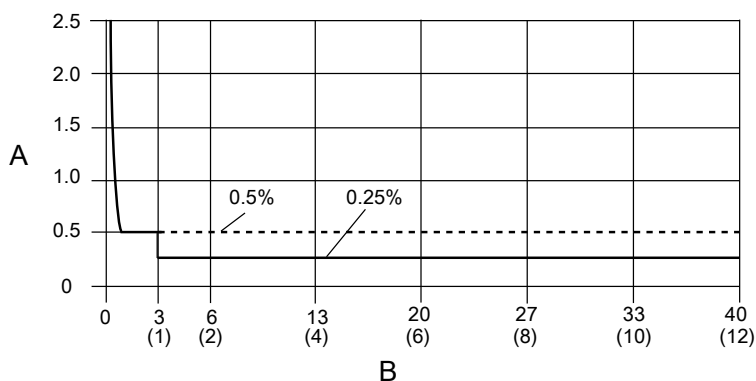

A. Погрешность, %
 B. Скорость потока, фут/с (м/с)

Сенсоры других производителей

- При калибровке на проливочной установке Rosemount достигается погрешность расходомера не хуже 0,5% от значения расхода.
- Никаких данных о точности показаний датчиков расхода других производителей, проходящих калибровку в технологической линии, нет.

Погрешность аналогового выходного сигнала

При нормальных условиях погрешность аналогового выходного сигнала такая же как у частотно-импульсного плюс ± 4 мкА.

Повторяемость результатов измерений	$\pm 0,1\%$ от показаний
Время отклика (аналоговый выходной сигнал)	Максимальное время отклика на ступенчатое изменение входа — 20 мс
Стабильность	$\pm 0,1\%$ от расхода в течение 6 месяцев
Влияние температуры окружающей среды	$\pm 0,25\%$ на рабочий диапазон температур

Физические характеристики измерительного преобразователя 8712 для настенного монтажа

Материалы конструкции

Стандартный корпус	Алюминиевый сплав с низким содержанием меди Тип 4X и IEC 60529 IP66
Лакокрасочное покрытие	Полиуретановое покрытие (толщиной от 1,8 до 2,2 мил)
Другой корпус (под заказ)	Недоступно
Прокладки крышки	Силикон

Электрические соединения

Вводы кабелепровода	½ дюйма NPT или M20
Винты клеммной колодки	6–32 (№ 6), подходят для проводов с сортаментом вплоть до 14 AWG
Предохранительные винты заземления	Внешний узел из нержавеющей стали, M5; внутренний 8–32 (№ 8)

Номинальный уровень вибраций

2G согласно IEC 61298

Размеры

См. [Рисунок 7](#).

Масса

Преобразователь настенного монтажа	Алюминий	Примерно 9 фунтов (4 кг)
------------------------------------	----------	--------------------------

Следует прибавить 1 фунт (0,5 кг) на локальный операторский интерфейс / дисплей.

Физические характеристики измерительного преобразователя 8732 для полевого монтажа

Материалы конструкции

Стандартный корпус	Алюминиевый сплав с низким содержанием меди Тип 4X и IEC 60529 IP66
Лакокрасочное покрытие	Полиуретановое покрытие (толщиной от 1,8 до 2,2 мил)
Другой корпус (под заказ)	Неокрашенная нержавеющая сталь 316/316L, код опции SH Тип 4X и IEC 60529 IP66
Прокладка крышки	Алюминиевый корпус: бутадиен-нитрильный каучук Корпус из нержавеющей стали 316: силикон

Защита от воздействия окружающей среды

По поводу установок, требующих класса защиты IP67/IP68/IP69K, проконсультируйтесь с представителем компании Emerson.

Электрические соединения

Вводы кабелепровода	Доступно с отверстиями 1/2 дюйма NPT или M20. Для получения подробной информации см. сноски к таблице оформления заказа.
Винты клеммной колодки	6–32 (№ 6), подходят для проводов с сортаментом вплоть до 14 AWG
Предохранительные винты заземления	Внешний узел из нержавеющей стали, M5; внутренний 8–32 (№ 8)

Номинальный уровень вибраций

Интегральный монтаж	2G согласно IEC 61298
Выносной монтаж	5G согласно IEC 61298

Размеры

См. [Рисунок 8](#).

Масса

Только для измерительного преобразователя полевого монтажа	Алюминий	Примерно 7 фунтов (3,2 кг)
	Нержавеющая сталь 316	Примерно 23 фунтов (10,5 кг)

Следует прибавить 1 фунт (0,5 кг) на локальный операторский интерфейс / дисплей.

Технические характеристики фланцевого датчика расхода 8705-M



Функциональные характеристики

Назначение

Электропроводящие жидкости и суспензии

Типоразмеры

от ½ дюйма до 36 дюймов (15–900 мм)

Сопrotивление цепи катушек датчика

7–16 Ом

Взаимозаменяемость

Датчики расхода Rosemount 8705-M взаимозаменяемы с преобразователями 8712EM и 8732EM. Датчики расхода Rosemount 8750W взаимозаменяемы с преобразователями 8750W. Погрешность измерений системы не зависит от типоразмера или дополнительных характеристик. На табличку каждого датчика расхода наносится шестнадцатизначное калибровочное число, которое можно ввести в преобразователь во время конфигурации.

Верхний предел

39,37 фут./с (12 м/с)

Предельные значения температуры окружающей среды

- от –20 до 140 °F (от –29 до 60 °C), стандартная конструкция
- от –58 до 140 °F (от –50 до 60 °C), исполнение SH, полностью из нержавеющей стали⁽⁷⁾

Предельные значения давления

См. [Предельные значения температуры среды технологического процесса](#).

Предельные значения разрежения (вакуума)

Футеровка из тефлона	Максимальная температура при полном вакууме составляет +350 °F (+177 °C) в трубопроводах типоразмером 4 дюйма (100 мм). По вопросу применения в вакууме в трубопроводах типоразмером 6 дюймов (150 мм) и выше проконсультируйтесь в службе технической поддержки.
Остальные стандартные материалы футеровки	До полного вакуума при максимальных температурах измеряемой среды для всех доступных типоразмеров расходомера.

(7) Нет в наличии для кодов сертификации класс/кат. N5, N6, K5, KU.

Защита при погружении IP68

Датчик расхода для удаленного монтажа имеет степень защиты IP68 при погружении на глубину до 33 фута (10 м) на время не более 48 часов. Степень защиты IP68 требует обязательного удаленного монтажа преобразователя. Необходимо использовать сертифицированные на степень защиты IP68 кабельные вводы, заглушки и/или вводы кабелепровода.

Более подробная информация о правильных методах монтажа при наличии степени защиты IP68 содержится в техническом документе Rosemount 00840-0100-4750, который можно найти на веб-сайте www.emerson.com.

Пределные значения электропроводности

Среда технологического процесса должна иметь минимальную проводимость 5 мкСм/см (5 мкОм/см) или выше.

Пределные значения температуры среды технологического процесса

Футеровка из тефлона	от -58 до +350 °F (от -50 до +177 °C)
Футеровка из ETFE	от -58 до +300 °F (от -50 до +149 °C)
Футеровка из PFA и PFA+	от -58 до +350 °F (от -50 до +177 °C)
Футеровка из полиуретана	от 0 до +140 °F (от -18 до +60 °C)
Футеровка из неопрена	от 0 до +176 °F (от -18 до +80 °C)
Футеровка из линатекса	от 0 до +158 °F (от -18 до +70 °C)
Футеровка из адипрена	от 0 до +200 °F (от -18 до +93 °C)

Таблица 97. Температура в зависимости от предельных значений давления для фланцевых соединений стандарта ASME класса B16.5⁽¹⁾

Температура датчика расхода в зависимости от предельных значений давления для фланцевых соединений класса ASME B16.5 (типоразмер от ½ дюйма до 36 дюймов) ⁽²⁾					
Материал фланца	Номинальное давление фланца	Давление			
		при от -20 до 100 °F (от -29 до 38 °C)	при 200 °F (93 °C)	при 300 °F (149 °C)	при 350 °F (177 °C)
Углеродистая сталь	Класс 150	285 фунтов / кв. дюйм	260 фунтов / кв. дюйм	230 фунтов / кв. дюйм	215 фунтов / кв. дюйм
	Класс 300	740 фунтов / кв. дюйм	675 фунтов / кв. дюйм	655 фунтов / кв. дюйм	645 фунтов / кв. дюйм
	Класс 600 ⁽³⁾	1000 фунтов / кв. дюйм	800 фунтов / кв. дюйм	700 фунтов / кв. дюйм	650 фунтов / кв. дюйм
	Класс 600 ⁽⁴⁾	1480 фунтов / кв. дюйм	1350 фунтов / кв. дюйм	1315 фунтов / кв. дюйм	1292 фунтов / кв. дюйм
	Класс 900	2220 фунтов / кв. дюйм	2025 фунтов / кв. дюйм	1970 фунтов / кв. дюйм	1935 фунтов / кв. дюйм
	Класс 1500	3705 фунтов / кв. дюйм	3375 фунтов / кв. дюйм	3280 фунтов / кв. дюйм	3225 фунтов / кв. дюйм
	Класс 2500	6170 фунтов / кв. дюйм	5625 фунтов / кв. дюйм	5470 фунтов / кв. дюйм	5375 фунтов / кв. дюйм
Нержавеющая сталь 304	Класс 150	275 фунтов / кв. дюйм	235 фунтов / кв. дюйм	205 фунтов / кв. дюйм	190 фунтов / кв. дюйм
	Класс 300	720 фунтов / кв. дюйм	600 фунтов / кв. дюйм	530 фунтов / кв. дюйм	500 фунтов / кв. дюйм

Таблица 97. Температура в зависимости от предельных значений давления для фланцевых соединений стандарта ASME класса B16.5 ⁽¹⁾ (продолжение)

Температура датчика расхода в зависимости от предельных значений давления для фланцевых соединений класса ASME B16.5 (типоразмер от ½ дюйма до 36 дюймов) ⁽²⁾					
Материал фланца	Номинальное давление фланца	Давление			
		при от -20 до 100 °F (от -29 до 38 °C)	при 200 °F (93 °C)	при 300 °F (149 °C)	при 350 °F (177 °C)
	Класс 600 ⁽⁵⁾	1000 фунтов / кв. дюйм	800 фунтов / кв. дюйм	700 фунтов / кв. дюйм	650 фунтов / кв. дюйм
	Класс 600 ⁽⁶⁾	1440 фунтов / кв. дюйм	1200 фунтов / кв. дюйм	1055 фунтов / кв. дюйм	997 фунтов / кв. дюйм
	Класс 900	2160 фунтов / кв. дюйм	1800 фунтов / кв. дюйм	1585 фунтов / кв. дюйм	1497 фунтов / кв. дюйм
	Класс 1500	3600 фунтов / кв. дюйм	3000 фунтов / кв. дюйм	2640 фунтов / кв. дюйм	2495 фунтов / кв. дюйм
	Класс 2500	6000 фунтов / кв. дюйм	5000 фунтов / кв. дюйм	4400 фунтов / кв. дюйм	4160 фунтов / кв. дюйм

- (1) Необходимо также учитывать предельные значения температуры для материала оболочки футеровки.
 (2) 30 дюймов и 36 дюймов AWWA C207, класс D, рассчитаны на 150 фунтов / кв. дюйм при температуре окружающей среды.
 (3) Код опции C6.
 (4) Код опции C7.
 (5) Код опции S6.
 (6) Код опции S7.

Таблица 98. Температура в зависимости от предельных значений давления для фланцевых соединений по AS2129, табл. D и E ⁽¹⁾

Температура датчика расхода в зависимости от предельных значений давления для фланцевых соединений по AS2129, табл. D и E (типоразмеры от 4 до 24 дюймов)					
Материал фланца	Номинальное давление фланца	Давление			
		при от -20 до 122 °F (от -29 до 50 °C)	при 212 °F (100 °C)	при 302 °F (150 °C)	при 392 °F (200 °C)
Углеродистая сталь	D	101,6 фунтов / кв. дюйм	101,6 фунтов / кв. дюйм	101,6 фунтов / кв. дюйм	94,3 фунтов / кв. дюйм
	E	203,1 фунтов / кв. дюйм	203,1 фунтов / кв. дюйм	203,1 фунтов / кв. дюйм	188,6 фунтов / кв. дюйм

- (1) Необходимо также учитывать предельные значения температуры для материала оболочки футеровки.

Таблица 99. Температура в зависимости от предельных значений давления для фланцевых соединений по стандарту EN 1092-1 ⁽¹⁾

Температура датчика расхода в зависимости от предельных значений давления для фланцевых соединений по стандарту EN 1092-1 (типоразмеры от 15 до 600 мм)					
Материал фланца	Номинальное давление фланца	Давление			
		при от -20 до 122 °F (от -29 до 50 °C)	при 212 °F (100 °C)	при 302 °F (150 °C)	при 347 °F (175 °C)
Углеродистая сталь	PN 10	10 бар	10 бар	9,7 бар	9,5 бар

Таблица 99. Температура в зависимости от предельных значений давления для фланцевых соединений по стандарту EN 1092-1 ⁽¹⁾ (продолжение)

Температура датчика расхода в зависимости от предельных значений давления для фланцевых соединений по стандарту EN 1092-1 (типоразмеры от 15 до 600 мм)					
Материал фланца	Номинальное давление фланца	Давление			
		при от -20 до 122 °F (от -29 до 50 °C)	при 212 °F (100 °C)	при 302 °F (150 °C)	при 347 °F (175 °C)
	PN 16	16 бар	16 бар	15,6 бар	15,3 бар
	PN 25	25 бар	25 бар	24,4 бар	24,0 бар
	PN 40	40 бар	40 бар	39,1 бар	38,5 бар
Нержавеющая сталь 304	PN 10	9,1 бар	7,5 бар	6,8 бар	6,5 бар
	PN 16	14,7 бар	12,1 бар	11,0 бар	10,6 бар
	PN 25	23 бар	18,9 бар	17,2 бар	16,6 бар
	PN 40	36,8 бар	30,3 бар	27,5 бар	26,5 бар

(1) Необходимо также учитывать предельные значения температуры для материала оболочки футеровки.

Физические характеристики

Материалы деталей, не контактирующих с рабочей средой

Расходомерная трубка датчика	Тип из нержавеющей стали 304/304L или тип из нержавеющей стали 316/316L SST
Фланцы	Углеродистая сталь, нержавеющая сталь 304/304L или 316/316L SST
Корпус катушки	Прокатная углеродистая сталь
Лакокрасочное покрытие	Полиуретановое покрытие (2,6 мил или выше)
Другой корпус катушки (под заказ)	Неокрашенная нержавеющая сталь 316/316L, код опции SH

Материалы деталей, контактирующих с рабочей средой

Футеровка	Тефлон, ETFE, PFA, полиуретан, неопрен, линатекс, адипрен, PFA+
Электроды	Нержавеющая сталь 316L SST, никелевый сплав 276 (UNS N10276), тантал, сплав 80% платина — 20% иридий, титан

Фланцы с плоской уплотнительной поверхностью

Датчики расхода с фланцами с плоской уплотнительной поверхностью и футеровкой из неопрена или линатекса изготавливают таким образом, чтобы футеровка выступала за фланец. Все другие исполнения оболочки футеровки предполагают, что материал футеровки продолжается до диаметра соединительного выступа и создает выступ на торцевой поверхности фланца.

Технологические соединения

ASME B16.5	<ul style="list-style-type: none"> ■ Класс 150: от ½ дюйма до 24 дюймов (15–600 мм) ■ Класс 300: от ½ дюйма до 24 дюймов (15–600 мм) ■ Класс 600: от ½ дюйма до 24 дюймов (15–600 мм)⁽¹⁾ ■ Класс 900: от 1 дюйма до 12 дюймов (25–300 мм)⁽²⁾ ■ Класс 1500: от 1½ дюйма до 12 дюймов (40–300 мм)⁽²⁾ ■ от 1½ дюйма до 6 дюймов (40–150 мм)⁽²⁾
ASME B16.47	<ul style="list-style-type: none"> ■ Класс 150: от 30 дюймов до 36 дюймов (750–900 мм) ■ Класс 300: от 30 дюймов до 36 дюймов (750–900 мм)
AWWA C207	<ul style="list-style-type: none"> ■ Класс D: 30 дюймов и 36 дюймов (750 мм и 900 мм)
MSS SP44	<ul style="list-style-type: none"> ■ Класс 150: от 30 дюймов до 36 дюймов (750–900 мм)
EN 1092-1	<ul style="list-style-type: none"> ■ PN10: 200–900 мм (от 8 до 36 дюймов) ■ PN16: 100–900 мм (от 4 до 36 дюймов) ■ PN25: 200–900 мм (от 8 до 36 дюймов) ■ PN40: 15–900 мм (от ½ до 36 дюймов)
AS2129	<ul style="list-style-type: none"> ■ Табл. D и табл. E: 15–900 мм (от ½ дюйма до 36 дюймов)
AS4087	<ul style="list-style-type: none"> ■ PN16, PN21, PN35: 50–600 мм (от 2 до 24 дюймов)
JIS B 2220	<ul style="list-style-type: none"> ■ 10K, 20K, 40K: 15–200 мм (от ½ до 8 дюймов)

(1) Для тефлона, PFA, PFA+ и ETFE максимальное рабочее давление снижается до 1000 фунт. / кв. дюйм изб.

(2) Для фланцев класса 900 и более оболочки футеровки доступны только из упругих материалов.

Электрические соединения

Вводы кабелепровода	Доступно с 1/2 дюйма NPT и M20
Винты клеммной колодки	6–32 (№ 6), подходят для проводов с сортаментом вплоть до 14 AWG
Предохранительные винты заземления	Внешний узел из нержавеющей стали, M5; внутренний 8–32 (№ 8)

Заземляющий электрод (сравнения) (под заказ)

В футеровке датчика расхода может быть установлен аналогично измерительным электродам заземляющий электрод (сравнения). Он изготавливается из того же материала, что и измерительные электроды.

Кольца заземления (под заказ)

Кольца заземления устанавливаются между фланцем трубопровода и датчиком расхода с обеих сторон этого датчика. При использовании одинарного кольца заземления его установка производится с любой стороны датчика расхода. Внутренний диаметр кольца заземления немного больше внутреннего диаметра датчика. На кольце заземления предусмотрена внешняя планка для крепления заземляющего кабеля. Кольца заземления изготавливаются из нержавеющей стали 316L SST, никелевого сплава 276 (UNS N10276), титана и тантала. См. [Рисунок 18](#).

Протекторы футеровки (под заказ)

Протекторы футеровки устанавливаются между фланцем трубопровода и датчиком расхода с обеих его сторон. Протекторы футеровки служат для защиты передней кромки материала футеровки от повреждений; демонтаж протекторов после

установки невозможен. Протекторы футеровки изготавливаются из нержавеющей стали 316L SST, никелевого сплава 276 (UNS N10276) и титана. См. [Рисунок 17](#).

Размеры

См. [Рисунок 8](#) по [Рисунок 16](#).

Масса

См. [Таблица 102](#) по [Таблица 120](#).

Технические характеристики бесфланцевого датчика расхода 8711-M/L



Функциональные характеристики

Назначение

Электропроводящие жидкости и суспензии

Типоразмеры

от 1,5 дюйма до 8 дюймов (40–200 мм)

Сопротивление цепи катушек датчика

10–18 Ом

Взаимозаменяемость

Датчики расхода Rosemount 8711-M/L взаимозаменяемы с преобразователями 8712EM и 8732EM. Погрешность измерений системы не зависит от типоразмера или дополнительных характеристик. На табличку каждого датчика расхода наносится шестнадцатизначное калибровочное число, которое можно ввести в преобразователь во время конфигурации.

Верхний предел

39,37 фут./с (12 м/с)

Предельные значения температуры среды технологического процесса

Футеровка из ETFE	от –20 до 300 °F (от –29 до 149 °C)
Футеровка из тефлона	от –20 до 350 °F (от –29 до 177 °C)

Предельные значения температуры окружающей среды

от –20 до 140 °F (от –29 до 60 °C)

Максимальное безопасное рабочее давление при 100 °F (38 °C)

Футеровка из ETFE	Полный вакуум до 740 фунт. / кв. дюйм (5,1 МПа)
-------------------	---

Футеровка из тефлона	<ul style="list-style-type: none"> ■ Типоразмеры от 1,5 дюйма (40 мм) до 4 дюймов (100 мм), полный вакуум до 740 фунт. / кв. дюйм (5,1 МПа) ■ По вопросу применения вакуума в трубопроводах типоразмером 6 дюймов (150 мм) и выше проконсультируйтесь в службе технической поддержки.
----------------------	---

Защита при погружении IP68

Датчик расхода 8711-M/L для удаленного монтажа имеет степень защиты IP68 при погружении на глубину до 33 фута (10 м) на время не более 48 часов. Степень защиты IP68 требует обязательного удаленного монтажа преобразователя. Необходимо использовать сертифицированные на степень защиты IP68 кабельные вводы, заглушки и/или вводы кабелепровода. Более подробная информация о правильных методах установки при наличии степени защиты IP68 содержится в техническом документе Rosemount 00840-0100-4750, который можно найти на веб-сайте www.rosemount.com.

Предельные значения электропроводности

Для модели 8711 электропроводность среды технологического процесса должна составлять не менее 5 мкСм/см (5 мкОм/см) или выше.

Физические характеристики

Материалы деталей, не контактирующих с рабочей средой

Корпус датчика	<ul style="list-style-type: none"> ■ Нержавеющая сталь 303 ■ CF3M или CF8M ■ Тип 304/304L
Корпус катушки	Прокатная углеродистая сталь
Лакокрасочное покрытие	Полиуретановое покрытие (2,6 мил или выше)

Материалы деталей, контактирующих с рабочей средой

Футеровка	Тефлон, ETFE
Электроды	Нержавеющая сталь 316L SST, никелевый сплав 276 (UNS N10276), тантал, сплав 80% платина — 20% иридий, титан

Электрические соединения

Вводы кабелепровода	Доступно с 1/2 дюйма NPT и M20. Для получения подробной информации см. сноски к таблице оформления заказа.
Винты клеммной колодки	6–32 (№ 6), подходят для проводов с сортаментом вплоть до 14 AWG
Предохранительные винты заземления	Внешний узел из нержавеющей стали, M5; внутренний 8–32 (№ 8)

Заземляющий электрод (сравнения) (под заказ)

В футеровке датчика расхода может быть установлен аналогично измерительным электродам заземляющий электрод (сравнения). Он изготавливается из того же материала, что и измерительные электроды.

Кольца заземления (под заказ)

Кольца заземления устанавливаются между фланцем трубопровода и датчиком расхода с обеих сторон этого датчика. Внутренний диаметр кольца заземления немного меньше внутреннего диаметра датчика. На кольце заземления предусмотрена внешняя планка для крепления заземляющего кабеля. Кольца заземления изготавливаются из нержавеющей стали 316L SST, никелевого сплава 276 (UNS N10276), титана и тантала. См. [Таблица 92](#).

Размеры

См. [Рисунок 19](#).

Масса

См. [Таблица 121](#).

Технологические соединения — монтаж для упомянутых конфигураций фланцев

ASME B16.5	Класс 150, 300
EN 1092-1	PN10, PN16, PN25, PN40
JIS B 2220	10K, 20K
AS4087	PN16, PN21, PN35

Шпильки, гайки и шайбы — углеродистая сталь МК2

Компонент	ASME B16.5	EN1092-1
Шпильки, полная резьба	Углеродистая сталь, ASTM A193, марка B7	Углеродистая сталь, ASTM A193, марка B7
Шестигранные гайки	ASTM A194, марка 2H	ASTM A194, марка 2H; DIN 934 H = D
Плоские шайбы	Углеродистая сталь, тип A, серия N, SAE согласно ANSI B18.2.1	Углеродистая сталь, DIN 125
Все элементы	Цинковое покрытие с последующим прозрачным хромированием	Цинковое покрытие с последующим желтым хромированием

Шпильки, гайки и шайбы — нержавеющая сталь МК3-316

Компонент	ASME B16.5	EN1092-1
Шпильки, полная резьба	ASTM A193, марка B8M, класс 1	ASTM A193, марка B8M, класс 1
Шестигранные гайки	ASTM A194, марка 8M	ASTM A194, марка 8M; DIN 934 H = D
Плоские шайбы	нержавеющая сталь 316, тип A, серия N, SAE согласно ANSI B18.2.1	нержавеющая сталь 316, DIN 125

Технические характеристики датчика расхода гигиенического (санитарного) исполнения 8721



Функциональные характеристики

Назначение

Электропроводящие жидкости и суспензии

Типоразмеры

от 1/2 дюйма до 4 дюймов (15–100 мм)

Сопротивление цепи катушек датчика

5–10 Ом

Взаимозаменяемость

Датчики расхода Rosemount 8721 совместимы с измерительными преобразователями Rosemount 8712EM и 8732EM. Погрешность измерений системы не зависит от типоразмера или дополнительных характеристик. На табличку каждого датчика расхода наносится шестнадцатизначное калибровочное число, которое можно ввести в преобразователь во время конфигурации.

Предельные значения электропроводности

Среда технологического процесса должна иметь минимальную проводимость 5 мкСм/см (5 мкОм/см) или выше. Значение электропроводности приведено без учета влияния длины соединительного кабеля при удаленном монтаже преобразователя.

Диапазон измеряемой скорости расхода

Измерительный преобразователь рассчитан на обработку сигналов от жидкостей, перемещаемых со скоростями от 0,04 до 39 фут./с (от 0,01 до 12 м/с) при прямом и обратном потоках в датчиках любого размера. Диапазон настраивается в пределах от –39 до 39 фута/сек (от –12 до 12 м/с).

Предельные значения температуры окружающей среды для датчика

от 14 до 140 °F (от –15 до 60 °C)

Предельные значения температуры среды технологического процесса

Футеровка из PFA от –20 до 350 °F (от –29 до 177 °C)

Таблица 100. Предельные значения давления

Типоразмер	Макс. рабочее давление	Маркировка CE: макс. рабочее давление
1/2 дюйма (15 мм)	300 фунт. / кв. дюйм (20,7 бар)	300 фунт. / кв. дюйм (20,7 бар)
1-дюйм. (25 мм)	300 фунт. / кв. дюйм (20,7 бар)	300 фунт. / кв. дюйм (20,7 бар)

Таблица 100. Предельные значения давления (продолжение)

Типоразмер	Макс. рабочее давление	Маркировка CE: макс. рабочее давление
1 1/2 дюйма (40 мм)	300 фунт. / кв. дюйм (20,7 бар)	300 фунт. / кв. дюйм (20,7 бар)
2-дюйм. (50 мм)	300 фунт. / кв. дюйм (20,7 бар)	300 фунт. / кв. дюйм (20,7 бар)
2 1/2 дюйма (65 мм)	300 фунт. / кв. дюйм (20,7 бар)	240 фунт. / кв. дюйм (16,5 бар)
3-дюйм. (80 мм)	300 фунт. / кв. дюйм (20,7 бар)	198 фунт. / кв. дюйм (13,7 бар)
4-дюйм. (100 мм)	210 фунт. / кв. дюйм (14,5 бар)	148 фунт. / кв. дюйм (10,2 бар)

Предельные значения разрежения (вакуума)

Касательно полного вакуума при максимальной температуре материала футеровки проконсультируйтесь со службой технической поддержки.

Защита при погружении IP68

Датчик расхода 8721 для удаленного монтажа имеет степень защиты IP68 при погружении на глубину до 33 футов (10 м) на время не более 48 часов. Степень защиты IP68 требует обязательного удаленного монтажа преобразователя. Необходимо использовать сертифицированные на степень защиты IP68 кабельные вводы, заглушки и/или вводы кабелепровода. Более подробная информация о правильных методах монтажа при наличии степени защиты IP68 содержится в техническом документе Rosemount 00840-0100-4750, который можно найти на веб-сайте www.rosemount.com.

Момент затяжки санитарного фитинга

Затяните гайку IDF пальцами с моментом приблизительно 50 фунтов-футов (5 1/2 Н·м). Спустя несколько минут еще раз затяните гайку до полного прекращения утечки (до момента 130 фунтов-футов (14 1/2 Н·м)).

Если фитинг продолжает протекать при моменте затяжки выше указанного, скорее всего, этот фитинг поврежден или деформирован.

Физические характеристики

Монтаж

Преобразователи интегрального исполнения поставляются в сборе с датчиком расхода и не требуют дополнительных соединительных кабелей. Преобразователь можно поворачивать с шагом 90°. Преобразователям удаленного исполнения требуется только одно кабелепроводное соединение с сенсором.

Материалы деталей, не контактирующих с рабочей средой

Датчик	Нержавеющая сталь 304 (оболочка), нержавеющая сталь 304 (труба)
Клеммная коробка	Алюминиевый сплав с низким содержанием меди. Другой вариант исполнения: нержавеющая сталь 304

Материалы деталей, контактирующих с рабочей средой (датчик)

Оболочка футеровки	PFA с Ra < 32 микродюйма (0,81 мкм)
--------------------	-------------------------------------

Электроды	<ul style="list-style-type: none"> ■ Нержавеющая сталь 316L SST с Ra < 15 микродюймов (0,38 мкм) ■ Никелевый сплав 276 (UNS N10276) с Ra < 15 микродюймов (0,38 мкм) ■ Сплав 80% платины — 20% иридия с Ra < 15 микродюймов (0,38 мкм)
-----------	--

Технологические соединения

Датчик расхода санитарного исполнения Rosemount 8721 предназначен для использования со стандартными фитингами IDF, за счет которых обеспечивается гибкое гигиеничное подключение к различным технологическим соединениям. На концах базового датчика Rosemount 8721 предусмотрены фитинги IDF с наружной резьбой. Датчик может быть напрямую подсоединен к фитингам IDF, прокладкам и уплотнениям, которые поставляются пользователем. Если необходимы другие технологические соединения, фитинги IDF могут быть напрямую приварены к гигиеническим трубопроводам либо снабжены переходниками для подключения к стандартным трикламповым технологическим соединениям. Все соединения соответствуют требованиям PED для жидкостей группы 2.

Санитарное соединение Tri Clamp	<ul style="list-style-type: none"> ■ Санитарное соединение IDF (резьбовое) ■ Технические характеристики IDF согласно BS4825, часть 4 ■ Приварной патрубков ANSI ■ Приварной патрубков DIN 11850 ■ DIN 11851 (размеры в дюймах и метрические размеры) ■ DIN 11864-1, форма А ■ DIN 11864-2, форма А ■ SMS 1145 ■ Фитинг Cherry-Burrell I-Line
---------------------------------	---

Материалы технологических соединений

- Нержавеющая сталь 316L с Ra < 32 микродюймов (0.81 мкм)
- Электрополированная поверхность (под заказ) с Ra < 15 микродюймов (0,38 мкм)

Материалы прокладок технологических соединений

- Силикон
- EPDM (этилен-пропилен монодиен)
- Витон

Электрические соединения

Вводы кабелепровода	1/2 дюйма NPT стандарт, переходники на M20
Винты клеммной колодки	M3
Предохранительные винты заземления	Внешний узел из нержавеющей стали, M5; внутренний 6–32 (№ 6)

Размеры

См. [Рисунок 20](#) по [Рисунок 27](#); [Таблица 122](#) и [Таблица 123](#).

Масса

Таблица 101. Масса сенсора 8721

Типоразмер	Только сенсор	Фитинг триклампового соединения 008721-0350 (каждый)
1/2 дюйма (15 мм)	4,84 фунта (2,20 кг)	0,58 фунта (0,263 кг)
1-дюйм. (25 мм)	4,52 фунта (2,05 кг)	0,68 фунта (0,309 кг)
1 1/2 дюйма (40 мм)	5,52 фунта (2,51 кг)	0,88 фунта (0,400 кг)
2-дюйм. (50 мм)	6,78 фунта (3,08 кг)	1,30 фунта (0,591 кг)
2 1/2 дюйма (65 мм)	8,79 фунта (4,00 кг)	1,66 фунта (0,727 кг)
3-дюйм. (80 мм)	13,26 фунта (6,03 кг)	2,22 фунта (1,01 кг)
4-дюйм. (100 мм)	21,04 фунта (9,56 кг)	3,28 фунта (1,49 кг)

Клеммная коробка из алюминия при удаленном исполнении	<ul style="list-style-type: none"> ■ Примерно 1 фунт (0,45 кг) ■ Лакокрасочное покрытие – полиуретановое (толщиной от 1,3 до 5 мил)
Удаленная распределительная коробка из нержавеющей стали 316	<ul style="list-style-type: none"> ■ Примерно 2,5 фунтов (1,13 кг) ■ Неокрашенная

Стандартный эталонный калибровочный имитатор 8714D

Функциональные характеристики

Предельные значения температуры окружающей среды

- Рабочая температура: от –30 до 140 °F (от –34 до 60 °C)
- Температура хранения: от –40 до 140 °F (от –40 до 60 °C)

Предельные значения влажности

Относительная влажность от 0 до 95%

Эксплуатационные характеристики

Погрешность

- ±0,05% расхода при 30 фут/с
- ±0,10% расхода при 10 фут/с и 3 фут/с

Время прогрева

30 минут

Погрешность, вызванная воздействием температуры окружающей среды

< 0,015% расхода на 10 °F (< 0,027% на 10 °C)

Погрешность, вызванная воздействием влажности

- Никакого воздействия при относительной влажности от 0 до 60%

- < 0,10% расхода при относительной влажности от 60 до 90%

Долговременная стабильность показаний

Смещение расхода < 0,10% за год.

Физические характеристики

Электрические соединения

Электрические соединения совместимы с клеммными колодками модели 8712E или модели 8732E. Электрические соединения не совместимы с клеммной колодкой модели 8712H.

Монтаж

Приемлемо любое положение.

Материалы конструкции

Корпус	Экструдированный алюминий
Крышки	Штампованный алюминий с шелковой сеткой
Лакокрасочное покрытие	Полиэфирное эпоксидное

Масса

Приблизительно 3 фунта (2 кг).

Сертификации изделия

Подробные данные об аттестации и сертификации, а также установочные чертежи см. в соответствующих нижеперечисленных документах:

- Документ номер 00825-MA00-0001: *Разрешительный документ Rosemount 8700M — IECEx и ATEX*
- Документ номер 00825-MA00-0002: *Разрешительный документ Rosemount 8700M — классификация*
- Документ номер 00825-MA00-0003: *Разрешительный документ Rosemount 8700M — североамериканская зона*
- Документ номер 00825-MA00-0007: *Разрешительный документ Rosemount 8700M — NEPSI EN зона 1, Китай*

Соответствие требованиям NAMUR (8732E)

- NE21: электромагнитная совместимость оборудования для промышленных процессов и лабораторного применения
- NE43: стандартизация уровня сигнала информации об отказе цифровых преобразователей
- NE53: программное обеспечение и оборудование полевых устройств и устройств обработки сигналов с цифровым электронным блоком
- NE70: электромагнитные индуктивные расходомеры
- NE95: основные принципы сертификации
- NE107: самоконтроль и диагностика полевых устройств

Габаритные чертежи

Размеры преобразователя 8712 для настенного монтажа

Рисунок 7. Размеры преобразователя 8712 для настенного монтажа

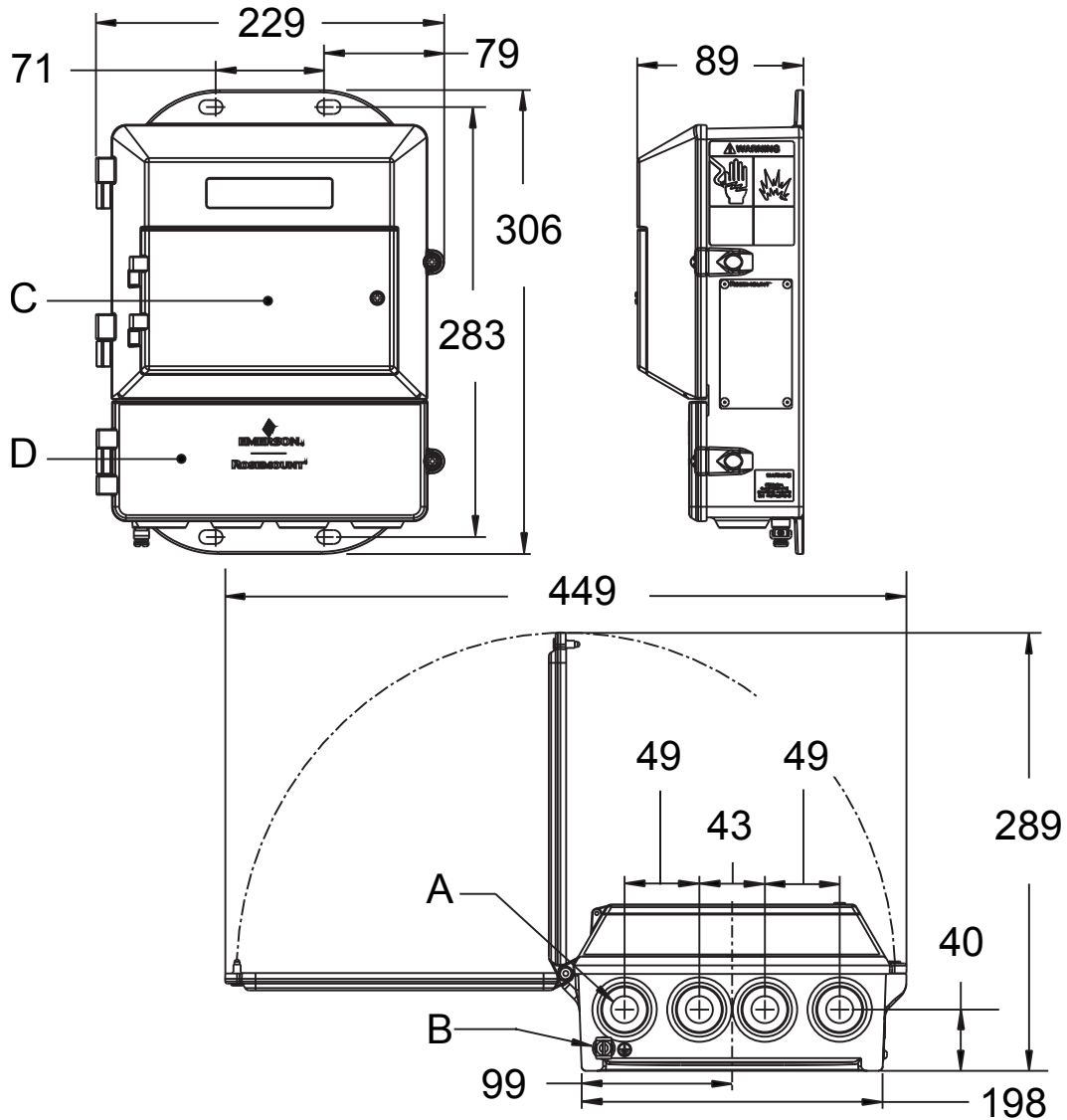

- A. Ввод кабелепровода, 1/2-14 NPT (4 позиции)
- B. Клемма заземления
- C. Крышка клавиатуры локального интерфейса оператора
- D. Нижняя крышка открывается для подключения электрических соединений

Прим.

Размеры указаны в миллиметрах [дюймах]

Размеры преобразователя 8732 для полевого монтажа

Рисунок 8. Размеры преобразователя 8732 для полевого монтажа

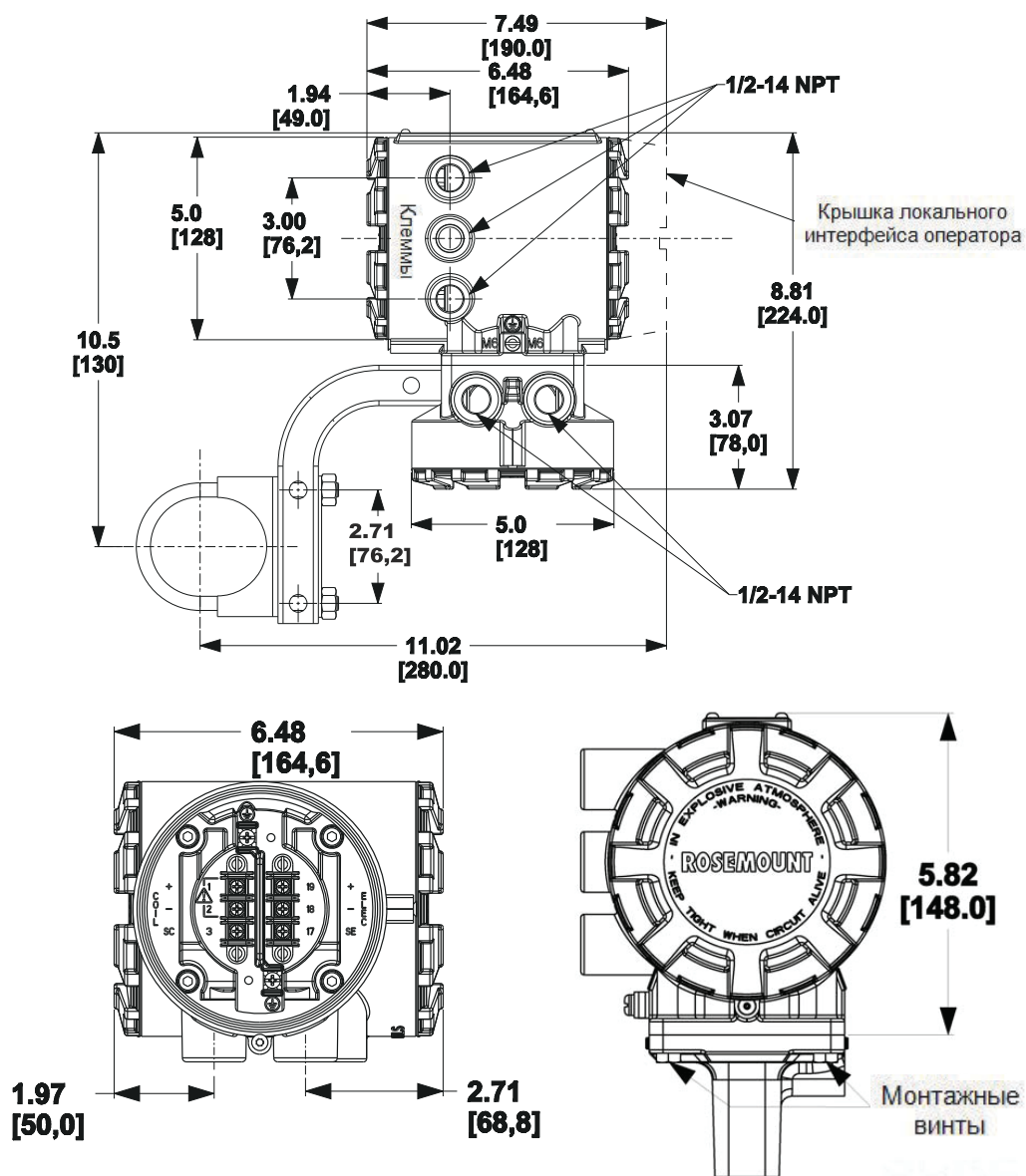

Размеры датчика расхода 8705-M для работы под низким давлением

Приведенные ниже замечания относятся к Рисунок 9–Рисунок 11 и Таблица 102–Таблица 113:

2.1 OPTIONAL RELIEF VALVE ASSEMBLY IS 1.75" [44,5].

3. DIM "A" FOR FLOWMETERS WITH SLIP-ON FLAT FACE (SO/FF) FLANGES IS EQUAL TO THAT OF A RAISED FACE FLANGE (SO/RF). IF USING LINING PROTECTORS, SEE "LINING PROTECTOR" SHEET. IF USING GROUND RINGS, SEE "GROUND RING" SHEET.

5. FOR BREVITY, THE MODEL NUMBER LIST ONLY CONTAINS THE CODES FOR CARBON STEEL FLANGES. 304 AND 316 STAINLESS STEEL FLANGES ARE DIMENSIONALLY IDENTICAL TO CARBON STEEL. USE THE TABLE BELOW TO FIND THE CARBON STEEL CODE THAT CORRESPONDS TO EACH STAINLESS STEEL CODE.

STAINLESS STEEL CODES	ARE THE SAME DIMENSIONS AS CARBON STEEL CODE
S, P	C
T, R	D
G, H	F
K, L	J

Рисунок 9. Фланцевый датчик расхода 8705-M, типоразмер от 0,5 дюйма до 2,5 дюйма (DN 15–65 мм), приварной фланец, для работы под низким давлением (P < класс 300)

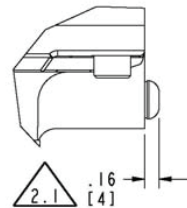
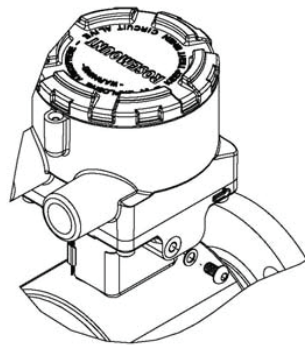
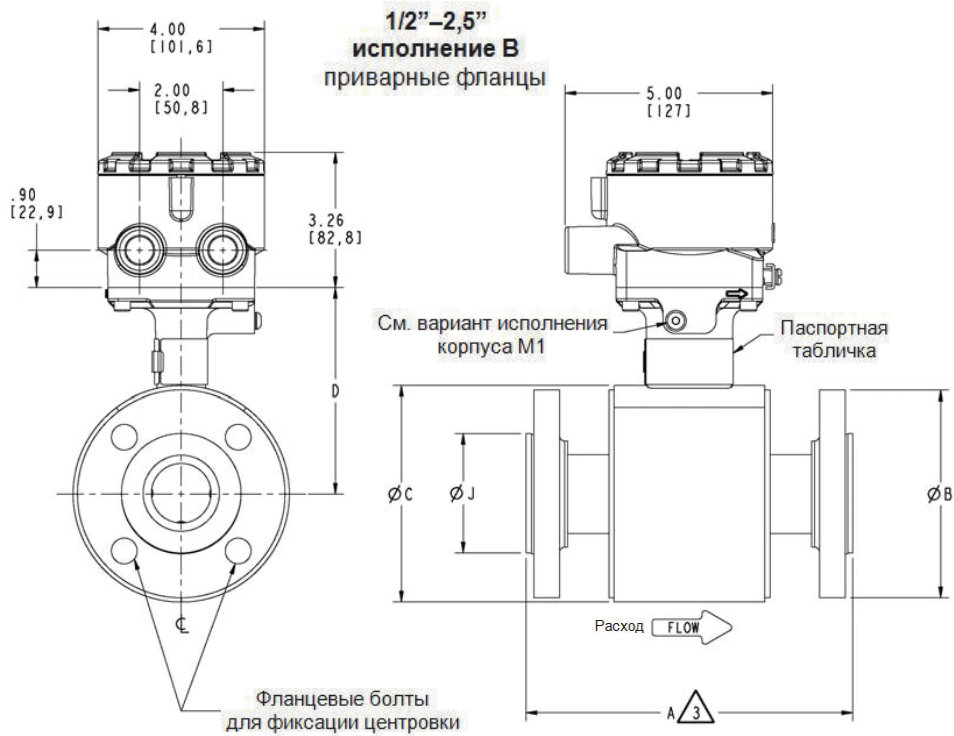

Вариант исполнения корпуса M1

Таблица 102. Фланцевый датчик 8705-М, типоразмер от 0,5 дюйма до 2,5 дюйма приварной фланец, для работы под низким давлением (P ≤ класс 300) — дюймы

SIZE, DESCRIPTION	MODEL NUMBER 5	OVERALL LENGTH						FLANGE Ø DIM "B"	BODY Ø DIM "C"	DIM "D" CL to TA		LINER Ø ON FACE DIM "J"	FLOW TUBE WEIGHT (lbs.)
		DIM "A" PIFE	DIM "A" ETFE	DIM "A" NEOPRENE	DIM "A" LINATEX	DIM "A" POLY	DIM "A" PFA			STYLE A	STYLE B		
0.5 (15) ASME - 150 , SO / RF	8705 _ _ _ 005C1	7.88	7.88	7.88	7.98	7.88	7.88	3.50	4.50	4.41	4.61	1.38	9
0.5 (15) ASME - 300 , SO / RF	8705 _ _ _ 005C3	7.88	7.88	7.88	7.98	7.88	7.88	3.75	4.50	4.41	4.61	1.38	10
0.5 (15) DIN - PN40, SO / RF	8705 _ _ _ 005CH	7.88	7.88	7.88	7.98	7.88	7.88	3.74	4.50	4.41	4.61	1.77	10
0.5 (15) AS2129 TABLE D, SO / RF	8705 _ _ _ 005CK	7.88	7.88	7.88	7.98	7.88		3.74	4.50	4.41	4.61	1.85	8
0.5 (15) AS2129 TABLE E, SO / RF	8705 _ _ _ 005CL	7.88		7.88	7.98	7.88		3.74	4.50	4.41	4.61	1.85	8
0.5 (15) JIS B2200 - 10K, SO / RF	8705 _ _ _ 005CP	7.88		7.88	7.98	7.88		3.74	4.50	4.41	4.61	1.77	10
0.5 (15) JIS B2200 - 20K, SO / RF	8705 _ _ _ 005CR	7.88		7.88	7.98	7.88		3.74	4.50	4.41	4.61	1.77	10
0.5 (15) JIS B2200 - 40K, SO / RF	8705 _ _ _ 005CT	8.38		8.38	8.48	8.38		4.53	4.50	4.41	4.61	1.77	13
1 (25) ASME - 150 , SO / RF	8705 _ _ _ 010C1	7.88	7.88	7.88	7.97	7.88	7.88	4.25	4.50	4.41	4.61	2.00	11
1 (25) ASME - 300 , SO / RF	8705 _ _ _ 010C3	7.88	7.88	7.88	7.97	7.88	7.88	4.88	4.50	4.41	4.61	2.00	14
1 (25) ASME - 600 DERAT., SO / RF	8705 _ _ _ 010C6	8.67	8.67	8.67	8.76	8.67		4.88	4.50	4.41	4.61	2.00	15
1 (25) DIN - PN40, SO / RF	8705 _ _ _ 010CH	7.88	7.88	7.88	7.97	7.88	7.88	4.53	4.50	4.41	4.61	2.68	14
1 (25) AS2129 TABLE D, SO / RF	8705 _ _ _ 010CK	7.88	7.88	7.88	7.97	7.88		4.53	4.50	4.41	4.61	2.56	10
1 (25) AS2129 TABLE E, SO / RF	8705 _ _ _ 010CL	7.88	7.88	7.88	7.97	7.88		4.53	4.50	4.41	4.61	2.48	10
1 (25) JIS B2200 - 10K, SO / RF	8705 _ _ _ 010CP	7.88		7.88	7.97	7.88		4.92	4.50	4.41	4.61	2.64	13
1 (25) JIS B2200 - 20K, SO / RF	8705 _ _ _ 010CR	7.88		7.88	7.97	7.88		4.92	4.50	4.41	4.61	2.64	14
1 (25) JIS B2200 - 40K, SO / RF	8705 _ _ _ 010CT	8.67		8.67	8.76	8.67		5.12	4.50	4.41	4.61	2.76	17
1.5 (40) ASME - 150 , SO / RF	8705 _ _ _ 015C1	7.87	7.87	7.80	7.90	7.87	7.87	5.00	5.21	4.82	4.97	2.88	15
1.5 (40) ASME - 300 , SO / RF	8705 _ _ _ 015C3	7.87	7.87	7.80	7.90	7.87	7.87	6.12	5.21	4.82	4.97	2.88	21
1.5 (40) ASME - 600 DERAT., SO / RF	8705 _ _ _ 015C6	8.63	8.63	8.56	8.65	8.63		6.12	5.21	4.82	4.97	2.88	23
1.5 (40) DIN - PN40, SO / RF	8705 _ _ _ 015CH	7.87	7.87	7.80	7.90	7.87	7.87	5.91	5.21	4.82	4.97	3.46	19
1.5 (40) AS2129 TABLE D, SO / RF	8705 _ _ _ 015CK	7.87		7.80	7.90	7.87		5.31	5.21	4.82	4.97	3.07	12
1.5 (40) AS2129 TABLE E, SO / RF	8705 _ _ _ 015CL	7.87		7.80	7.90	7.87		5.31	5.21	4.82	4.97	3.07	13
1.5 (40) JIS B2200 - 10K, SO / RF	8705 _ _ _ 015CP	7.87		7.80	7.90	7.87		5.51	5.21	4.82	4.97	3.19	16
1.5 (40) JIS B2200 - 20K, SO / RF	8705 _ _ _ 015CR	7.87		7.80	7.90	7.87		5.51	5.21	4.82	4.97	3.19	17
1.5 (40) JIS B2200 - 40K, SO / RF	8705 _ _ _ 015CT	8.63		8.56	8.65	8.63		6.30	5.21	4.82	4.97	3.54	24
2 (50) ASME - 150 , SO / RF	8705 _ _ _ 020C1	7.87	7.87	7.80	7.90	7.87	7.87	6.00	5.21	4.82	4.97	3.62	20
2 (50) ASME - 300 , SO / RF	8705 _ _ _ 020C3	7.87	7.87	7.80	7.90	7.87	7.87	6.50	5.21	4.82	4.97	3.62	23
2 (50) ASME - 600 DERAT., SO / RF	8705 _ _ _ 020C6	8.78	8.78	8.71	8.80	8.78		6.50	5.21	4.82	4.97	3.62	28
2 (50) DIN - PN40, SO / RF	8705 _ _ _ 020CH	7.87	7.87	7.80	7.90	7.87	7.87	6.50	5.21	4.82	4.97	4.02	23
2 (50) AS2129 TABLE D, SO / RF	8705 _ _ _ 020CK	7.87		7.80	7.90	7.87		5.91	5.21	4.82	4.97	3.54	14
2 (50) AS2129 TABLE E, SO / RF	8705 _ _ _ 020CL	7.87		7.80	7.90	7.87		5.91	5.21	4.82	4.97	3.54	15
2 (50) JIS B2200 - 10K, SO / RF	8705 _ _ _ 020CP	7.87		7.80	7.90	7.87		6.10	5.21	4.82	4.97	3.78	18
2 (50) JIS B2200 - 20K, SO / RF	8705 _ _ _ 020CR	7.87		7.80	7.90	7.87		6.10	5.21	4.82	4.97	3.78	19
2 (50) JIS B2200 - 40K, SO / RF	8705 _ _ _ 020CT	8.78		8.71	8.80	8.78		6.50	5.21	4.82	4.97	4.13	27
2 (50) AS4087 PN16, SO / RF	8705 _ _ _ 020CU	7.87		7.80	7.90	7.87		5.91	5.21	4.82	4.97	3.54	16
2 (50) AS4087 PN21, SO / RF	8705 _ _ _ 020CW	7.87		7.80	7.90	7.87		6.50	5.21	4.82	4.97	4.06	34
2 (50) AS4087 PN35, SO / RF	8705 _ _ _ 020CY	7.87		7.80	7.90	7.87		6.50	5.21	4.82	4.97	4.06	96
2.5 (65) ASME - 150 , SO / RF	8705 _ _ _ 025C1	7.82		7.76				7.00	6.31	5.37	5.52	4.12	27
2.5 (65) ASME - 300 , SO / RF	8705 _ _ _ 025C3	7.82		7.76				7.50	6.31	5.37	5.52	4.12	32
2.5 (65) ASME - 600 DERAT., SO / RF	8705 _ _ _ 025C6	8.86		8.80				7.50	6.31	5.37	5.52	4.12	40
2.5 (65) DIN - PN16, SO / RF	8705 _ _ _ 025CE	7.82		7.76				7.28	6.31	5.37	5.52	4.80	27
2.5 (65) DIN - PN40, SO / RF	8705 _ _ _ 025CH	7.82		7.76				7.28	6.31	5.37	5.52	4.80	31
2.5 (65) AS2129 TABLE D, SO / RF	8705 _ _ _ 025CK	7.82		7.76				6.50	6.31	5.37	5.52	4.06	17
2.5 (65) AS2129 TABLE E, SO / RF	8705 _ _ _ 025CL	7.82		7.76				6.50	6.31	5.37	5.52	4.06	19
2.5 (65) JIS B2200 - 10K, SO / RF	8705 _ _ _ 025CP	7.82		7.76				6.89	6.31	5.37	5.52	4.57	25
2.5 (65) JIS B2200 - 20K, SO / RF	8705 _ _ _ 025CR	7.82		7.76				6.89	6.31	5.37	5.52	4.57	26
2.5 (65) JIS B2200 - 40K, SO / RF	8705 _ _ _ 025CT	7.82		7.76				7.87	6.31	5.37	5.52	5.12	40
2.5 (65) AS4087 PN16, SO / RF	8705 _ _ _ 025CU	7.82		7.76				6.50	6.31	5.37	5.52	4.06	18
2.5 (65) AS4087 PN21, SO / RF	8705 _ _ _ 025CW	7.82		7.76				7.28	6.31	5.37	5.52	4.80	24
2.5 (65) AS4087 PN35, SO / RF	8705 _ _ _ 025CY	7.82		7.76				7.28	6.31	5.37	5.52	4.80	27

Таблица 103. Фланцевый датчик 8705-М, приварной фланец DN 15–65 мм, для работы под низким давлением (P ≤ класс 300) — миллиметры

SIZE, DESCRIPTION	MODEL NUMBER 	OVERALL LENGTH						FLANGE Ø DIM "B"	BODY Ø DIM "C"	DIM "D" CL to TA		LINER Ø ON FACE DIM "J"	FLOW TUBE WEIGHT (kg)
		DIM "A" PTFE	DIM "A" ETFE	DIM "A" NEOPRENE	DIM "A" LINATEX	DIM "A" POLY	DIM "A" PFA			STYLE A	STYLE B		
0.5 (15) ASME - 150 , SO / RF	8705 _ _ _ 005C1	200	200	200	203	200	200	89	114	112	117	35	4
0.5 (15) ASME - 300 , SO / RF	8705 _ _ _ 005C3	200	200	200	203	200	200	95	114	112	117	35	5
0.5 (15) DIN - PN40, SO / RF	8705 _ _ _ 005CH	200	200	200	203	200	200	95	114	112	117	45	5
0.5 (15) AS2129 TABLE D, SO / RF	8705 _ _ _ 005CK	200	200	200	203	200		95	114	112	117	47	4
0.5 (15) AS2129 TABLE E, SO / RF	8705 _ _ _ 005CL	200		200	203	200		95	114	112	117	47	4
0.5 (15) JIS B2200 - 10K, SO / RF	8705 _ _ _ 005CP	200		200	203	200		95	114	112	117	45	4
0.5 (15) JIS B2200 - 20K, SO / RF	8705 _ _ _ 005CR	200		200	203	200		95	114	112	117	45	5
0.5 (15) JIS B2200 - 40K, SO / RF	8705 _ _ _ 005CT	213		213	215	213		115	114	112	117	45	6
1 (25) ASME - 150 , SO / RF	8705 _ _ _ 010C1	200	200	200	202	200	200	108	114	112	117	51	5
1 (25) ASME - 300 , SO / RF	8705 _ _ _ 010C3	200	200	200	202	200	200	124	114	112	117	51	6
1 (25) ASME - 600 DERAT., SO / RF	8705 _ _ _ 010C6	220	220	220	223	220		124	114	112	117	51	7
1 (25) DIN - PN40, SO / RF	8705 _ _ _ 010CH	200	200	200	202	200	200	115	114	112	117	68	6
1 (25) AS2129 TABLE D, SO / RF	8705 _ _ _ 010CK	200	200	200	202	200		115	114	112	117	65	4
1 (25) AS2129 TABLE E, SO / RF	8705 _ _ _ 010CL	200	200	200	202	200		115	114	112	117	63	5
1 (25) JIS B2200 - 10K, SO / RF	8705 _ _ _ 010CP	200		200	202	200		125	114	112	117	67	6
1 (25) JIS B2200 - 20K, SO / RF	8705 _ _ _ 010CR	200		200	202	200		125	114	112	117	67	6
1 (25) JIS B2200 - 40K, SO / RF	8705 _ _ _ 010CT	220		220	223	220		130	114	112	117	70	8
1.5 (40) ASME - 150 , SO / RF	8705 _ _ _ 015C1	200	200	198	201	200	200	127	132	122	126	73	7
1.5 (40) ASME - 300 , SO / RF	8705 _ _ _ 015C3	200	200	198	201	200	200	155	132	122	126	73	9
1.5 (40) ASME - 600 DERAT., SO / RF	8705 _ _ _ 015C6	219	219	217	220	219		155	132	122	126	73	11
1.5 (40) DIN - PN40, SO / RF	8705 _ _ _ 015CH	200	200	198	201	200	200	150	132	122	126	88	9
1.5 (40) AS2129 TABLE D, SO / RF	8705 _ _ _ 015CK	200		198	201	200		135	132	122	126	78	6
1.5 (40) AS2129 TABLE E, SO / RF	8705 _ _ _ 015CL	200		198	201	200		135	132	122	126	78	6
1.5 (40) JIS B2200 - 10K, SO / RF	8705 _ _ _ 015CP	200		198	201	200		140	132	122	126	81	7
1.5 (40) JIS B2200 - 20K, SO / RF	8705 _ _ _ 015CR	200		198	201	200		140	132	122	126	81	8
1.5 (40) JIS B2200 - 40K, SO / RF	8705 _ _ _ 015CT	219		217	220	219		160	132	122	126	90	11
2 (50) ASME - 150 , SO / RF	8705 _ _ _ 020C1	200	200	198	201	200	200	152	132	122	126	92	9
2 (50) ASME - 300 , SO / RF	8705 _ _ _ 020C3	200	200	198	201	200	200	165	132	122	126	92	11
2 (50) ASME - 600 DERAT., SO / RF	8705 _ _ _ 020C6	223	223	221	224	223		165	132	122	126	92	13
2 (50) DIN - PN40, SO / RF	8705 _ _ _ 020CH	200	200	198	201	200	200	165	132	122	126	102	11
2 (50) AS2129 TABLE D, SO / RF	8705 _ _ _ 020CK	200		198	201	200		150	132	122	126	90	6
2 (50) AS2129 TABLE E, SO / RF	8705 _ _ _ 020CL	200		198	201	200		150	132	122	126	90	7
2 (50) JIS B220 - 10K, SO / RF	8705 _ _ _ 020CP	200		198	201	200		155	132	122	126	96	8
2 (50) JIS B220 - 20K, SO / RF	8705 _ _ _ 020CR	200		198	201	200		155	132	122	126	96	9
2 (50) JIS B220 - 40K, SO / RF	8705 _ _ _ 020CT	223		221	224	223		165	132	122	126	105	12
2 (50) AS4087 PN16, SO / RF	8705 _ _ _ 020CU	200		198	201	200		150	132	122	126	90	7
2 (50) AS4087 PN21, SO / RF	8705 _ _ _ 020CW	200		198	201	200		165	132	122	126	103	16
2 (50) AS4087 PN35, SO / RF	8705 _ _ _ 020CY	200		198	201	200		165	132	122	126	103	44
2.5 (65) ASME - 150 , SO / RF	8705 _ _ _ 025C1	199		197				178	160	136	140	105	12
2.5 (65) ASME - 300 , SO / RF	8705 _ _ _ 025C3	199		197				191	160	136	140	105	15
2.5 (65) ASME - 600 DERAT., SO / RF	8705 _ _ _ 025C6	225		224				191	160	136	140	105	18
2.5 (65) DIN - PN16, SO / RF	8705 _ _ _ 025CE	199		197				185	160	136	140	122	12
2.5 (65) DIN - PN40, SO / RF	8705 _ _ _ 025CH	199		197				185	160	136	140	122	14
2.5 (65) AS2129 TABLE D, SO / RF	8705 _ _ _ 025CK	199		197				165	160	136	140	103	8
2.5 (65) AS2129 TABLE E, SO / RF	8705 _ _ _ 025CL	199		197				165	160	136	140	103	8
2.5 (65) JIS B2200 - 10K, SO / RF	8705 _ _ _ 025CP	199		197				175	160	136	140	116	11
2.5 (65) JIS B2200 - 20K, SO / RF	8705 _ _ _ 025CR	199		197				175	160	136	140	116	12
2.5 (65) JIS B2200 - 40K, SO / RF	8705 _ _ _ 025CT	199		197				200	160	136	140	130	18
2.5 (65) AS4087 PN16, SO / RF	8705 _ _ _ 025CU	199		197				165	160	136	140	103	8
2.5 (65) AS4087 PN21, SO / RF	8705 _ _ _ 025CW	199		197				185	160	136	140	122	11
2.5 (65) AS4087 PN35, SO / RF	8705 _ _ _ 025CY	199		197				185	160	136	140	122	12

Рисунок 10. Фланцевый датчик 8705-М, типоразмер от 3 дюймов до 36 дюймов (DN 80–900 мм), приварной фланец, для работы под низким давлением ($P \leq$ класс 300)



Таблица 104. Фланцевый датчик 8705-М, типоразмер от 3 дюймов до 6 дюймов приварной фланец, для работы под низким давлением (P ≤ класс 300) — дюймы

SIZE, DESCRIPTION	MODEL NUMBER 	OVERALL LENGTH						FLANGE Ø DIM "B"	BODY Ø DIM "C"	DIM "D" CL to TA		LINER Ø ON FACE DIM "J"	LIFT RING HEIGHT DIM "K"	FLOW TUBE WEIGHT (lbs.)
		DIM "A" PTFE	DIM "A" ETFE	DIM "A" NEOPRENE	DIM "A" LIMATEX	DIM "A" POLY	DIM "A" PFA			STYLE A	STYLE B			
3 (80) ASME - 150 , SO / RF	8705 _ _ _ 030C1	7.87	7.87	7.75	7.84	7.87	7.83	7.50	7.21	5.82	5.97	5.00	1.70	34
3 (80) ASME - 300 , SO / RF	8705 _ _ _ 030C3	8.63	8.63	8.51	8.60	8.63	8.60	8.25	7.21	5.82	5.97	5.00	1.70	43
3 (80) ASME - 600 DERAT. , SO / RF	8705 _ _ _ 030C6	12.40	12.40	12.29	12.39	12.40		8.25	7.21	5.82	5.97	5.00	1.70	53
3 (80) EN1092-1 - PN40, SO / RF	8705 _ _ _ 030CH	7.87	7.87	7.75	7.84	7.87	7.87	7.87	7.21	5.82	5.97	5.43	1.70	38
3 (80) AS2129 TABLE D, SO / RF	8705 _ _ _ 030CK	7.87		7.75	7.84	7.87		7.28	7.21	5.82	5.97	4.80	1.70	24
3 (80) AS2129 TABLE E, SO / RF	8705 _ _ _ 030CL	7.87		7.75	7.84	7.87		7.28	7.21	5.82	5.97	4.80	1.70	24
3 (80) JIS B2200 - 10K, SO / RF	8705 _ _ _ 030CP	7.87		7.75	7.84	7.87		7.28	7.21	5.82	5.97	4.96	1.70	28
3 (80) JIS B2200 - 20K, SO / RF	8705 _ _ _ 030CR	7.87		7.75	7.84	7.87		7.87	7.21	5.82	5.97	5.20	1.70	34
3 (80) JIS B2200 - 40K, SO / RF	8705 _ _ _ 030CT	12.40		12.29	12.39	12.40		8.27	7.21	5.82	5.97	5.51	1.70	52
3 (80) AS4087 PN16, SO / RF	8705 _ _ _ 030CU	7.87		7.75	7.84	7.87		7.28	7.21	5.82	5.97	4.80	1.70	20
3 (80) AS4087 PN21, SO / RF	8705 _ _ _ 030CW	7.87		7.75	7.84	7.87		8.07	7.21	5.82	5.97	5.55	1.70	56
3 (80) AS4087 PN35, SO / RF	8705 _ _ _ 030CY	7.87		7.75	7.84	7.87		8.07	7.21	5.82	5.97	5.55	1.70	109
4 (100) ASME - 150 , SO / RF	8705 _ _ _ 040C1	9.84	9.84	9.69	9.78	9.84	9.84	9.00	7.91	6.17	6.32	6.19	1.70	45
4 (100) ASME - 300 , SO / RF	8705 _ _ _ 040C3	10.88	10.88	10.73	10.82	10.88	10.88	10.00	7.91	6.17	6.32	6.19	1.70	65
4 (100) ASME - 600 DERAT. , SO / RF	8705 _ _ _ 040C6	12.83	12.83	12.70	12.79	12.83		10.75	7.91	6.17	6.32	6.19	1.70	94
4 (100) EN1092-1 - PN16, SO / RF	8705 _ _ _ 040CE	9.84	9.81	9.69	9.78	9.81	9.81	8.66	7.91	6.17	6.32	6.22	1.70	41
4 (100) EN1092-1 - PN40, SO / RF	8705 _ _ _ 040CH	9.84	9.81	9.69	9.78	9.81	9.81	9.25	7.91	6.17	6.32	6.38	1.70	49
4 (100) AS2129 TABLE D, SO / RF	8705 _ _ _ 040CK	9.84	9.84	9.69	9.78	9.84		8.46	7.91	6.17	6.32	6.06	1.70	31
4 (100) AS2129 TABLE E, SO / RF	8705 _ _ _ 040CL	9.84	9.84	9.69	9.78	9.84		8.46	7.91	6.17	6.32	6.06	1.70	33
4 (100) JIS B2200 - 10K, SO / RF	8705 _ _ _ 040CP	9.84		9.69	9.78	9.84		8.27	7.91	6.17	6.32	5.95	1.70	35
4 (100) JIS B2200 - 20K, SO / RF	8705 _ _ _ 040CR	9.84		9.69	9.78	9.84		8.86	7.91	6.17	6.32	6.30	1.70	44
4 (100) JIS B2200 - 40K, SO / RF	8705 _ _ _ 040CT	12.83		12.70	12.79	12.83		9.84	7.91	6.17	6.32	6.50	1.70	75
4 (100) AS4087 PN16, SO / RF	8705 _ _ _ 040CU	9.84		9.69	9.78	9.84		8.46	7.91	6.17	6.32	6.06	1.70	28
4 (100) AS4087 PN21, SO / RF	8705 _ _ _ 040CW	9.84		9.69	9.78	9.84		9.06	7.91	6.17	6.32	6.57	1.70	68
4 (100) AS4087 PN35, SO / RF	8705 _ _ _ 040CY	9.84		9.69	9.78	9.84		9.06	7.91	6.17	6.32	6.57	1.70	119
5 (125) ASME - 150 , SO / RF	8705 _ _ _ 050C1	9.79		9.71				10.00	9.61	7.02	7.17	7.31	1.70	54
5 (125) ASME - 300 , SO / RF	8705 _ _ _ 050C3	10.94		10.86				11.00	9.61	7.02	7.17	7.31	1.70	89
5 (125) ASME - 600 DERAT. , SO / RF	8705 _ _ _ 050C6	12.89		12.81				13.00	9.61	7.02	7.17	7.31	1.70	157
5 (125) EN1092-1 - PN16, SO / RF	8705 _ _ _ 050CE	9.79		9.50				9.84	9.61	7.02	7.17	7.40	1.70	55
5 (125) EN1092-1 - PN40, SO / RF	8705 _ _ _ 050CH	9.79		9.71				10.63	9.61	7.02	7.17	7.40	1.70	65
5 (125) AS2129 TABLE D, SO / RF	8705 _ _ _ 050CK	9.79		9.71				10.04	9.61	7.02	7.17	7.32	1.70	43
5 (125) AS2129 TABLE E, SO / RF	8705 _ _ _ 050CL	9.79		9.71				10.04	9.61	7.02	7.17	7.32	1.70	44
5 (125) JIS B2200 - 10K, SO / RF	8705 _ _ _ 050CP	9.79		9.71				9.84	9.61	7.02	7.17	7.17	1.70	49
5 (125) JIS B2200 - 20K, SO / RF	8705 _ _ _ 050CR	9.79		9.71				10.63	9.61	7.02	7.17	7.68	1.70	64
5 (125) JIS B2200 - 40K, SO / RF	8705 _ _ _ 050CT	10.94		10.86				11.81	9.61	7.02	7.17	7.87	1.70	112
6 (150) ASME - 150 , SO / RF	8705 _ _ _ 060C1	11.81	11.75	11.61	11.71	11.73	11.81	11.00	9.98	7.30	7.35	8.50	1.70	68
6 (150) ASME - 300 , SO / RF	8705 _ _ _ 060C3	13.06	13.02	12.88	12.97	13.00	13.06	12.50	9.98	7.30	7.35	8.50	1.70	117
6 (150) ASME - 600 DERAT. , SO / RF	8705 _ _ _ 060C6	14.23	14.19	14.05	14.14	14.17		14.00	9.98	7.30	7.35	8.50	1.70	178
6 (150) EN1092-1 - PN16, SO / RF	8705 _ _ _ 060CE	11.81	11.75	11.61	11.71	11.73	11.81	11.22	9.98	7.30	7.35	8.35	1.70	67
6 (150) EN1092-1 - PN25, SO / RF	8705 _ _ _ 060CF	11.81	11.80	11.66	11.75	11.78	11.86	11.81	9.98	7.30	7.35	8.58	1.70	83
6 (150) EN1092-1 - PN40, SO / RF	8705 _ _ _ 060CH	13.06	13.02	12.88	12.97	13.00	13.06	11.81	9.98	7.30	7.35	8.58	1.70	95
6 (150) AS2129 TABLE D, SO / RF	8705 _ _ _ 060CK	11.81		11.61	11.71	11.73		11.02	9.98	7.30	7.35	8.31	1.70	52
6 (150) AS2129 TABLE E, SO / RF	8705 _ _ _ 060CL	11.81		11.61	11.71	11.73		11.02	9.98	7.30	7.35	8.15	1.70	57
6 (150) JIS B2200 - 10K, SO / RF	8705 _ _ _ 060CP	11.81		11.61	11.71	11.73		11.02	9.98	7.30	7.35	8.35	1.70	64
6 (150) JIS B2200 - 20K, SO / RF	8705 _ _ _ 060CR	11.81		11.61	11.71	11.73		12.01	9.98	7.30	7.35	9.06	1.70	82
6 (150) JIS B2200 - 40K, SO / RF	8705 _ _ _ 060CT	14.23		14.05	14.14	14.17		13.98	9.98	7.30	7.35	9.45	1.70	161
6 (150) AS4087 PN16, SO / RF	8705 _ _ _ 060CU	11.81		11.61	11.71	11.73		11.02	9.98	7.30	7.35	8.31	1.70	46
6 (150) AS4087 PN21, SO / RF	8705 _ _ _ 060CW	11.81		11.61	11.71	11.73		12.01	9.98	7.30	7.35	9.13	1.70	98
6 (150) AS4087 PN35, SO / RF	8705 _ _ _ 060CY	11.81		11.61	11.71	11.73		12.01	9.98	7.30	7.35	9.13	1.70	186

Таблица 105. Фланцевый сенсор 8705-М, типоразмер от 8 дюймов до 12 дюймов приварной фланец, для работы под низким давлением (P ≤ класс 300) — дюймы

SIZE, DESCRIPTION	MODEL NUMBER 	OVERALL LENGTH						FLANGE Ø DIM "B"	BODY Ø DIM "C"	DIM "D" CL to TA		LINER Ø ON FACE DIM "J"	LIFT RING HEIGHT, DIM "K"	FLOW TUBE WEIGHT (lbs.)
		DIM "A" PTFE	DIM "A" ETFE	DIM "A" NEOPRENE	DIM "A" LIMATEX	DIM "A" POLY	DIM "A" PFA			STYLE A	STYLE B			
8 (200) ASME - 150 , SO / RF	8705 _ _ _ 080C1	13.78	13.69	13.53	13.63	13.65	13.78	13.50	11.92	8.27	8.32	10.62	1.70	105
8 (200) ASME - 300 , SO / RF	8705 _ _ _ 080C3	15.60	15.54	15.42	15.51	15.54	15.60	15.00	11.92	8.27	8.32	10.62	1.70	183
8 (200) ASME - 600 DERAT., SO / RF	8705 _ _ _ 080C6	16.72	16.66	16.54	16.63	16.66		16.50	11.92	8.27	8.32	10.62	1.70	272
8 (200) DIN - PN10, SO / RF	8705 _ _ _ 080CD	13.78	13.69	13.53	13.63	13.65	13.78	13.39	11.92	8.27	8.32	10.55	1.70	97
8 (200) DIN - PN16, SO / RF	8705 _ _ _ 080CE	13.78	13.69	13.53	13.63	13.65	13.78	13.39	11.92	8.27	8.32	10.55	1.70	96
8 (200) DIN - PN25, SO / RF	8705 _ _ _ 080CF	13.78	13.69	13.53	13.63	13.65	13.78	14.17	11.92	8.27	8.32	10.94	1.70	120
8 (200) DIN - PN40, SO / RF	8705 _ _ _ 080CH	15.60	15.54	15.42	15.51	15.54	15.60	14.76	11.92	8.27	8.32	11.22	1.70	158
8 (200) AS2129 TABLE D, SO / RF	8705 _ _ _ 080CK	13.78		13.53	13.63	13.65		13.19	11.92	8.27	8.32	10.55	1.70	77
8 (200) AS2129 TABLE E, SO / RF	8705 _ _ _ 080CL	13.78		13.53	13.63	13.65		13.19	11.92	8.27	8.32	10.39	1.70	86
8 (200) JIS B2200 - 10K, SO / RF	8705 _ _ _ 080CP	13.90		13.53	13.63	13.65		12.99	11.92	8.27	8.32	10.32	1.70	81
8 (200) JIS B2200 - 20K, SO / RF	8705 _ _ _ 080CR	15.60		15.42	15.51	15.54		13.78	11.92	8.27	8.32	10.83	1.70	134
8 (200) JIS B2200 - 40K, SO / RF	8705 _ _ _ 080CT	16.72		16.54	16.63	16.66		15.94	11.92	8.27	8.32	11.42	1.70	232
8 (200) AS4087 PN16, SO / RF	8705 _ _ _ 080CU	13.78		13.53	13.63	13.65		13.19	11.92	8.27	8.32	10.55	1.70	73
8 (200) AS4087 PN21, SO / RF	8705 _ _ _ 080CW	13.78		13.53	13.63	13.65		14.57	11.92	8.27	8.32	11.65	1.70	136
8 (200) AS4087 PN35, SO / RF	8705 _ _ _ 080CY	15.60		15.42	15.51	15.54		14.57	11.92	8.27	8.32	10.24	1.70	241
10 (250) ASME - 150 , SO / RF	8705 _ _ _ 100C1	15.00	14.85	14.63	14.73	14.75	15.00	16.00	14.64	9.69	9.68	12.75	2.00	152
10 (250) ASME - 300 , SO / RF	8705 _ _ _ 100C3	17.13	17.08	16.86	16.95	16.98	17.13	17.50	14.64	9.69	9.68	12.75	2.00	267
10 (250) ASME - 600 DERAT., SO / RF	8705 _ _ _ 100C6	19.54	19.56	19.34	19.43	19.46		20.00	14.64	9.69	9.68	12.75	2.00	462
10 (250) DIN - PN10, SO / RF	8705 _ _ _ 100CD	15.00	14.85	14.63	14.73	14.75	15.00	15.55	14.64	9.69	9.68	12.60	2.00	134
10 (250) DIN - PN16, SO / RF	8705 _ _ _ 100CE	15.00	14.85	14.63	14.73	14.75	15.00	15.94	14.64	9.69	9.68	12.60	2.00	138
10 (250) DIN - PN25, SO / RF	8705 _ _ _ 100CF	15.00	14.85	14.63	14.73	14.75	15.00	16.73	14.64	9.69	9.68	13.19	2.00	174
10 (250) DIN - PN40, SO / RF	8705 _ _ _ 100CH	17.13		16.86	16.95	16.98	17.13	17.72	14.64	9.69	9.68	13.58	2.00	244
10 (250) AS2129 TABLE D, SO / RF	8705 _ _ _ 100CK	15.00		14.63	14.73	14.75		15.94	14.64	9.69	9.68	12.91	2.00	122
10 (250) AS2129 TABLE E, SO / RF	8705 _ _ _ 100CL	15.00		14.63	14.73	14.75		15.94	14.64	9.69	9.68	12.91	2.00	137
10 (250) JIS B2200 - 10K, SO / RF	8705 _ _ _ 100CP	15.00		14.63	14.73	14.75		15.75	14.64	9.69	9.68	12.76	1.70	129
10 (250) JIS B2200 - 20K, SO / RF	8705 _ _ _ 100CR	17.13		16.86	16.95	16.98		16.93	14.64	9.69	9.68	13.58	1.70	218
10 (250) JIS B2200 - 40K, SO / RF	8705 _ _ _ 100CT	19.54		19.34	19.43			18.70	14.64	9.69	9.68	13.98	1.70	382
10 (250) AS4087 PN16, SO / RF	8705 _ _ _ 100CU	15.00		14.63	14.73	14.75		15.94	14.64	9.69	9.68	12.91	2.00	96
10 (250) AS4087 PN21, SO / RF	8705 _ _ _ 100CW	15.00		14.63	14.73	14.75		16.93	14.64	9.69	9.68	13.74	2.00	176
10 (250) AS4087 PN35, SO / RF	8705 _ _ _ 100CY	17.13		16.86	16.95	16.98		16.93	14.64	9.69	9.68	12.24	2.00	299
12 (300) ASME - 150 , SO / RF	8705 _ _ _ 120C1	18.01	17.90	17.68	17.78	17.80	18.00	19.00	16.80	10.77	10.76	15.00	2.00	231
12 (300) ASME - 300 , SO / RF	8705 _ _ _ 120C3	20.14	20.02	19.80	19.89	19.92	20.14	20.50	16.80	10.77	10.76	15.00	2.00	387
12 (300) ASME - 600 DERAT., SO / RF	8705 _ _ _ 120C6	22.08	22.10	21.88	21.98	22.00		22.00	16.80	10.77	10.76	15.00	2.00	623
12 (300) DIN - PN10, SO / RF	8705 _ _ _ 120CD	18.01	17.90	17.68	17.78	17.80	18.00	17.52	16.80	10.77	10.76	14.57	2.00	178
12 (300) DIN - PN16, SO / RF	8705 _ _ _ 120CE	18.01	17.90	17.68	17.78	17.80	18.00	18.11	16.80	10.77	10.76	14.88	2.00	192
12 (300) DIN - PN25, SO / RF	8705 _ _ _ 120CF	18.01	17.90	17.68	17.78	17.80	18.00	19.09	16.80	10.77	10.76	15.55	2.00	242
12 (300) DIN - PN40, SO / RF	8705 _ _ _ 120CH	20.14		19.80	19.89	19.92	20.14	20.28	16.80	10.77	10.76	16.14	2.00	351
12 (300) AS2129 TABLE D, SO / RF	8705 _ _ _ 120CK	18.01		17.68	17.78	17.80		17.91	16.80	10.77	10.76	14.88	2.00	172
12 (300) AS2129 TABLE E, SO / RF	8705 _ _ _ 120CL	18.01		17.68	17.78	17.80		17.91	16.80	10.77	10.76	14.72	2.00	185
12 (300) JIS B2200 - 10K, SO / RF	8705 _ _ _ 120CP	18.01		17.68	17.78	17.80		17.52	16.80	10.77	10.76	14.49	2.00	166
12 (300) JIS B2200 - 20K, SO / RF	8705 _ _ _ 120CR	20.14		19.80	19.89	19.92		18.90	16.80	10.77	10.76	15.55	2.00	285
12 (300) JIS B2200 - 40K, SO / RF	8705 _ _ _ 120CT	22.08		21.88	21.98	21.78		21.26	16.80	10.77	10.76	16.14	3.13	546
12 (300) AS4087 PN16, SO / RF	8705 _ _ _ 120CU	18.01		17.68	17.78	17.80		17.91	16.80	10.77	10.76	14.88	2.00	138
12 (300) AS4087 PN21, SO / RF	8705 _ _ _ 120CW	18.01		17.68	17.78	17.80		19.29	16.80	10.77	10.76	15.98	2.00	225
12 (300) AS4087 PN35, SO / RF	8705 _ _ _ 120CY	20.14		19.80	19.89	19.92		19.29	16.80	10.77	10.76	14.25	2.00	370

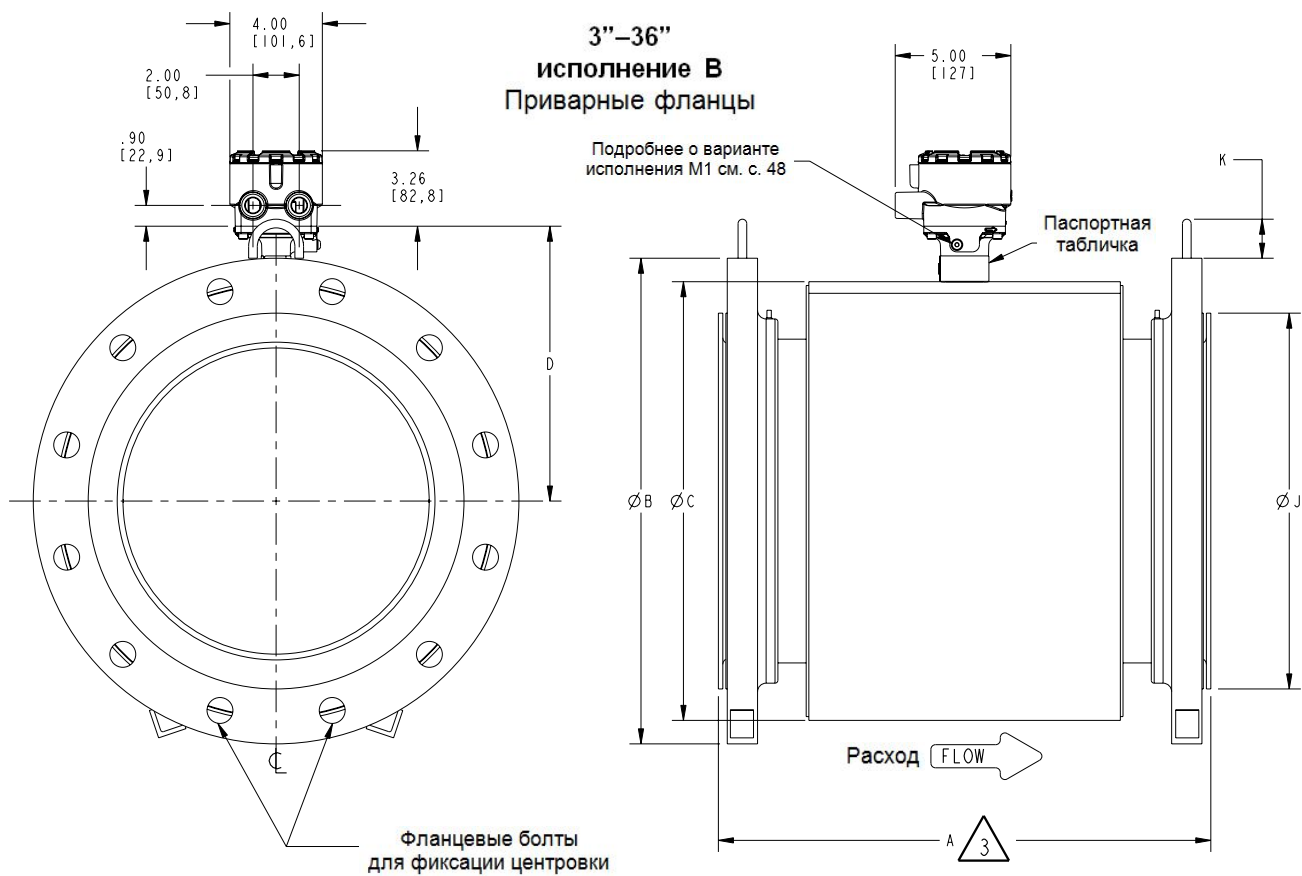
Таблица 106. Фланцевый датчик 8705-М, типоразмер от 14 дюймов до 20 дюймов приварной фланец, для работы под низким давлением (P ≤ класс 300) — дюймы

SIZE, DESCRIPTION	MODEL NUMBER 	OVERALL LENGTH						FLANGE Ø DIM "B"	BODY Ø DIM "C"	DIM "D" CL TO TA		LINER Ø ON FACE DIM "J"	LIFT RING HEIGHT DIM "K"	FLOW TUBE WEIGHT (lbs.)
		DIM "A" PTFE	DIM "A" ETFE	DIM "A" NEOPRENE	DIM "A" LIMATEX	DIM "A" POLY	DIM "A" PFA			STYLE A	STYLE B			
14 (350) ASME - 150 , SO / RF	8705 _ _ _ 140C1	20.91	20.93	20.71	20.80	20.83	21.00	21.00	18.92	11.83	11.82	16.25	2.00	300
14 (350) ASME - 300 , SO / RF	8705 _ _ _ 140C3	23.16	23.18	22.96	23.05	23.08		23.00	18.92	11.83	11.82	16.25	2.00	517
14 (350) ASME - 600 DERAT. , SO / RF	8705 _ _ _ 140C6	25.74						23.75	18.92	11.83	11.82	16.25	2.00	773
14 (350) DIN - PN10, SO / RF	8705 _ _ _ 140CD	20.91	20.93	20.71	20.80	20.83	21.00	19.88	18.92	11.83	11.82	16.93	2.00	252
14 (350) DIN - PN16, SO / RF	8705 _ _ _ 140CE	20.91		20.71	20.80	20.83	21.00	20.47	18.92	11.83	11.82	17.24	2.00	276
14 (350) DIN - PN25, SO / RF	8705 _ _ _ 140CF	20.91		20.71	20.80	20.83		21.85	18.92	11.83	11.82	17.72	2.00	359
14 (350) DIN - PN40, SO / RF	8705 _ _ _ 140CH	23.16		22.96	23.05	23.08		22.83	18.92	11.83	11.82	18.31	2.00	480
14 (350) AS2129 TABLE D, SO / RF	8705 _ _ _ 140CK	20.91		20.71	20.80	20.83		20.67	18.92	11.83	11.82	17.24	2.00	230
14 (350) AS2129 TABLE E, SO / RF	8705 _ _ _ 140CL	20.91		20.71	20.80	20.83		20.67	18.92	11.83	11.82	17.24	2.00	257
14 (350) JIS B2200 - 10K, SO / RF	8705 _ _ _ 140CP	20.91		20.71	20.80	20.83		19.29	18.92	11.83	11.82	16.26	2.00	221
14 (350) JIS B2200 - 20K, SO / RF	8705 _ _ _ 140CR	23.16		22.96	23.05	23.08		21.26	18.92	11.83	11.82	17.32	2.00	385
14 (350) JIS B2200 - 40K, SO / RF	8705 _ _ _ 140CT	25.74		25.54	25.64			23.03	18.92	11.83	11.82	17.91	2.00	702
14 (350) AS4087 PN16, SO / RF	8705 _ _ _ 140CU	20.91		20.71	20.80	20.83		20.67	18.92	11.83	11.82	17.24	2.00	219
14 (350) AS4087 PN21, SO / RF	8705 _ _ _ 140CW	20.91		20.71	20.80	20.83		21.65	18.92	11.83	11.82	18.07	2.00	294
14 (350) AS4087 PN35, SO / RF	8705 _ _ _ 140CY	23.16		22.96	23.05	23.08		21.65	18.92	11.83	11.82	16.50	2.00	497
16 (400) ASME - 150 , SO / RF	8705 _ _ _ 160C1	23.88	23.90	23.68	23.77	23.80		23.50	20.94	12.84	12.83	18.50	3.13	388
16 (400) ASME - 300 , SO / RF	8705 _ _ _ 160C3	26.13		25.93	26.02	26.05		25.50	20.94	12.84	12.83	18.50	3.13	705
16 (400) ASME - 600 DERAT. , SO / RF	8705 _ _ _ 160C6	29.24						27.00	20.94	12.84	12.83	18.50	3.13	1102
16 (400) DIN - PN10, SO / RF	8705 _ _ _ 160CD	23.88	23.90	23.68	23.77	23.80		22.24	20.94	12.84	12.83	18.98	3.13	318
16 (400) DIN - PN16, SO / RF	8705 _ _ _ 160CE	23.88	23.90	23.68	23.77	23.80		22.83	20.94	12.84	12.83	19.28	3.13	354
16 (400) DIN - PN25, SO / RF	8705 _ _ _ 160CF	26.13		25.93	26.02	26.05		24.41	20.94	12.84	12.83	19.88	3.13	581
16 (400) DIN - PN40, SO / RF	8705 _ _ _ 160CH	26.13		25.93	26.02	26.05		25.98	20.94	12.84	12.83	21.06	3.13	696
16 (400) AS2129 TABLE D, SO / RF	8705 _ _ _ 160CK	23.88		23.68	23.77	23.80		22.83	20.94	12.84	12.83	19.25	3.13	283
16 (400) AS2129 TABLE E, SO / RF	8705 _ _ _ 160CL	23.88		23.68	23.77	23.80		22.83	20.94	12.84	12.83	19.25	3.13	327
16 (400) JIS B2200- 10K, SO / RF	8705 _ _ _ 160CP	23.88		23.68	23.77	23.80		22.05	20.94	12.84	12.83	18.70	2.00	296
16 (400) JIS B2200 - 20K, SO / RF	8705 _ _ _ 160CR	26.13		25.93	26.02	26.05		23.82	20.94	12.84	12.83	19.49	2.00	561
16 (400) JIS B2200 - 40K, SO / RF	8705 _ _ _ 160CT	29.24		29.04	29.14			25.39	20.94	12.84	12.83	20.28	2.00	961
16 (400) AS4087 PN16, SO / RF	8705 _ _ _ 160CU	23.88		23.68	23.77	23.80		22.83	20.94	12.84	12.83	19.25	3.13	262
16 (400) AS4087 PN21, SO / RF	8705 _ _ _ 160CW	23.88		23.68	23.77	23.80		24.02	20.94	12.84	12.83	20.31	3.13	387
16 (400) AS4087 PN35, SO / RF	8705 _ _ _ 160CY	26.13		25.93	26.02	26.05		24.02	20.94	12.84	12.83	19.02	3.13	631
18 (450) ASME - 150 , SO / RF	8705 _ _ _ 180C1	26.85		26.65	26.74	26.77		25.00	23.46	14.1	14.09	21	3.13	451
18 (450) ASME - 300 , SO / RF	8705 _ _ _ 180C3	29.97		29.77	29.86	29.89		28.00	23.46	14.1	14.09	21	3.13	907
18 (450) ASME - 600 DERAT. , SO / RF	8705 _ _ _ 180C6	32.72						29.25	23.46	14.1	14.09	21	3.13	1407
18 (450) DIN - PN10, SO / RF	8705 _ _ _ 180CD	26.85		26.65	26.74	26.77		24.21	23.46	14.1	14.09	20.94	3.13	381
18 (450) DIN - PN16, SO / RF	8705 _ _ _ 180CE	26.85		26.65	26.74	26.77		25.20	23.46	14.1	14.09	21.65	3.13	434
18 (450) DIN - PN25, SO / RF	8705 _ _ _ 180CF	29.97		29.77	29.86	29.89		26.38	23.46	14.1	14.09	21.85	3.13	744
18 (450) DIN - PN40, SO / RF	8705 _ _ _ 180CH	29.97		29.77	29.86	29.89		26.97	23.46	14.1	14.09	22.05	3.13	817
18 (450) AS2129 TABLE D, SO / RF	8705 _ _ _ 180CK	26.85		26.65	26.74	26.77		25.20	23.46	14.1	14.09	20.94	3.13	356
18 (450) AS2129 TABLE E, SO / RF	8705 _ _ _ 180CL	26.85		26.65	26.74	26.77		25.20	23.46	14.1	14.09	21.73	3.13	414
18 (450) JIS B2200- 10K, SO / RF	8705 _ _ _ 180CP	26.85		26.65	26.74	26.77		24.41	23.46	14.1	14.09	20.87	3.13	373
18 (450) JIS B2200 - 20K, SO / RF	8705 _ _ _ 180CR	29.97		29.77	29.86	29.89		26.57	23.46	14.1	14.09	22.05	3.13	751
18 (450) AS4087 PN16, SO / RF	8705 _ _ _ 180CU	26.85		26.65	26.74	26.77		25.20	23.46	14.1	14.09	21.73	3.13	323
18 (450) AS4087 PN21, SO / RF	8705 _ _ _ 180CW	26.85		26.65	26.74	26.77		26.57	23.46	14.1	14.09	22.48	3.13	453
18 (450) AS4087 PN35, SO / RF	8705 _ _ _ 180CY	29.97		29.77	29.86	29.89		26.57	23.46	14.1	14.09	20.98	3.13	917
20 (500) ASME - 150 , SO / RF	8705 _ _ _ 200C1	29.78		29.58	29.67	29.70		27.50	25.48	15.11	15.1	23	3.13	569
20 (500) ASME - 300 , SO / RF	8705 _ _ _ 200C3	33.04		32.84	32.93	32.96		30.50	25.48	15.11	15.1	23	3.13	1127
20 (500) ASME - 600 DERAT. , SO / RF	8705 _ _ _ 200C6	36.85						32.00	25.48	15.11	15.1	23	3.13	1824
20 (500) DIN - PN10, SO / RF	8705 _ _ _ 200CD	29.78		29.58	29.67	29.70		26.38	25.48	15.11	15.1	23.03	3.13	473
20 (500) DIN - PN16, SO / RF	8705 _ _ _ 200CE	29.78		29.58	29.67	29.70		28.15	25.48	15.11	15.1	24.02	3.13	567
20 (500) DIN - PN25, SO / RF	8705 _ _ _ 200CF	33.04		32.84	32.93	32.96		28.74	25.48	15.11	15.1	24.21	3.13	932
20 (500) DIN - PN40, SO / RF	8705 _ _ _ 200CH	33.04		32.84	32.93	32.96		29.72	25.48	15.11	15.1	24.21	3.13	1013
20 (500) AS2129 TABLE D, SO / RF	8705 _ _ _ 200CK	29.78		29.58	29.67	29.70		27.76	25.48	15.11	15.1	23.98	3.13	471
20 (500) AS2129 TABLE E, SO / RF	8705 _ _ _ 200CL	29.78		29.58	29.67	29.70		27.76	25.48	15.11	15.1	23.98	3.13	528
20 (500) JIS B2200 - 10K, SO / RF	8705 _ _ _ 200CP	29.78		29.58	29.67	29.70		26.57	25.48	15.11	15.1	23.03	3.13	453
20 (500) JIS B2200 - 20K, SO / RF	8705 _ _ _ 200CR	33.04		32.84	32.93	32.96		28.74	25.48	15.11	15.1	24.21	3.13	919
20 (500) AS4087 PN16, SO / RF	8705 _ _ _ 200CU	29.78		29.58	29.67	29.70		27.76	25.48	15.11	15.1	23.98	3.13	453
20 (500) AS4087 PN21, SO / RF	8705 _ _ _ 200CW	29.78		29.58	29.67	29.70		28.94	25.48	15.11	15.1	24.96	3.13	627
20 (500) AS4087 PN35, SO / RF	8705 _ _ _ 200CY	33.04		32.84	32.93	32.96		28.94	25.48	15.11	15.1	23.5	3.13	1074

Таблица 107. Фланцевый датчик 8705-М, типоразмер от 24 дюймов до 36 дюймов приварной фланец, для работы под низким давлением (P ≤ класс 300) — дюймы

SIZE, DESCRIPTION	MODEL NUMBER 	OVERALL LENGTH						FLANGE Ø DIM "B"	BODY Ø DIM "C"	DIM "D" CL 10 TA		LINER Ø ON FACE DIM "J"	LIFT RING HEIGHT DIM "K"	FLOW TUBE WEIGHT (lbs.)
		DIM "A" PTFE	DIM "A" ETFE	DIM "A" NEOPRENE	DIM "A" LINATEX	DIM "A" POLY	DIM "A" PFA			STYLE A	STYLE B			
24 (600) ASME - 150 , SO / RF	8705 _ _ _ 240C1	35.75		35.55	35.64	35.67		32.00	30.03	17.39	17.38	27.25	3.13	828
24 (600) ASME - 300 , SO / RF	8705 _ _ _ 240C3	39.38		39.18	39.27	39.30		36.00	30.03	17.39	17.38	27.25	3.13	1729
24 (600) ASME - 600 DERAT. , SO / RF	8705 _ _ _ 240C6	41.35						37.00	30.03	17.39	17.38	27.25	3.13	2690
24 (600) DIN - PN10, SO / RF	8705 _ _ _ 240CD	35.75		35.55	35.64	35.67		30.71	30.03	17.39	17.38	26.97	3.13	661
24 (600) DIN - PN16, SO / RF	8705 _ _ _ 240CE	35.75		35.55	35.64	35.67		33.07	30.03	17.39	17.38	28.54	3.13	832
24 (600) DIN - PN25, SO / RF	8705 _ _ _ 240CF	39.38		39.18	39.27	39.30		33.27	30.03	17.39	17.38	28.35	3.13	1352
24 (600) DIN - PN40, SO / RF	8705 _ _ _ 240CH	39.38		39.18	39.27	39.30		35.04	30.03	17.39	17.38	28.94	3.13	1628
24 (600) AS2129 TABLE D, SO / RF	8705 _ _ _ 240CK	35.75		35.55	35.64	35.67		32.48	30.03	17.39	17.38	28.35	3.13	692
24 (600) AS2129 TABLE E, SO / RF	8705 _ _ _ 240CL	35.75		35.55	35.64	35.67		32.48	30.03	17.39	17.38	28.23	3.13	814
24 (600) JIS B2200 - 10K, SO / RF	8705 _ _ _ 240CP	35.75		35.55	35.64	35.67		31.30	30.03	17.39	17.38	27.17	3.13	659
24 (600) JIS B2200 - 20K, SO / RF	8705 _ _ _ 240CR	39.38		39.18	39.27	39.30		33.27	30.03	17.39	17.38	28.35	3.13	1353
24 (600) AS4087 PN16, SO / RF	8705 _ _ _ 240CU	35.75		35.55	35.64	35.67		32.48	30.03	17.39	17.38	28.35	3.13	709
24 (600) AS4087 PN21, SO / RF	8705 _ _ _ 240CW	39.38		39.18	39.27	39.30		33.46	30.03	17.39	17.38	29.09	3.13	1293
24 (600) AS4087 PN35, SO / RF	8705 _ _ _ 240CY	39.38		39.18	39.27	39.30		33.46	30.03	17.39	17.38	27.52	3.13	1528
30 (750) AWWA CLASS D, SO / FF	8705 _ _ _ 300C1	37.00		36.80	36.89	37.04		38.75	35.50	20.13	20.11	33.75	3.13	897
30 (750) MSS SP44 - 150 , SO / RF	8705 _ _ _ 300C2	41.56		41.36	41.45	41.48		38.75	35.50	20.13	20.11	33.75	3.13	1561
30 (750) MSS SP44 - 300 , SO / RF	8705 _ _ _ 300C3	47.25		47.05	47.14	47.17		43.00	35.50	20.13	20.11	33.75	3.13	2950
30 (750) AS2129 TABLE D, SO / RF	8705 _ _ _ 300CK	37.00		36.80	36.89	37.04		39.17	35.50	20.13	20.11	34.96	3.13	1036
30 (750) AS2129 TABLE E, SO / RF	8705 _ _ _ 300CL	41.56		41.36	41.45	41.48		39.17	35.50	20.13	20.11	33.75	3.13	1275
30 (750) AS4087 PN16, SO / RF	8705 _ _ _ 300CU	37.00		36.80	36.89	36.92		39.17	35.50	20.13	20.11	34.96	3.13	1083
30 (750) AS4087 PN21, SO / RF	8705 _ _ _ 300CW	41.56		41.36	41.45	41.48		39.96	35.50	20.13	20.11	3.00	3.13	1071
30 (750) AS4087 PN35, SO / RF	8705 _ _ _ 300CY	47.25		47.05	47.14	47.17		39.96	35.50	20.13	20.11	35.35	3.13	2452
36 (900) AWWA CLASS D, SO / FF	8705 _ _ _ 360C1	40.63		40.43	40.52	40.67		46.00	43.37	24.00	24.05	40.25	3.13	1267
36 (900) MSS SP44 - 150 , SO / RF	8705 _ _ _ 360C2	47.25		47.05	47.14	47.17		46.00	43.37	24.00	24.05	40.25	3.13	2550
36 (900) MSS SP44 - 300 , SO / RF	8705 _ _ _ 360C3	53.17		52.97	53.06	53.09		50.00	43.37	24.00	24.05	40.25	3.38	4584
36 (900) AS2129 TABLE D, SO / RF	8705 _ _ _ 360CK	40.63		40.43	40.52	40.67		46.26	43.37	24.00	24.05	41.34	3.13	1515
36 (900) AS2129 TABLE E, SO / RF	8705 _ _ _ 360CL	47.25		47.05	47.14	47.17		46.26	43.37	24.00	24.05	41.34	3.13	2105
36 (900) AS4087 PN16, SO / RF	8705 _ _ _ 360CU	40.63		40.43	40.52	40.55		46.26	43.37	24.00	24.05	41.34	3.13	1559
36 (900) AS4087 PN21, SO / RF	8705 _ _ _ 360CW	47.25		47.05	47.14	47.17		46.65	43.37	24.00	24.05	41.73	3.13	2060
36 (900) AS4087 PN35, SO / RF	8705 _ _ _ 360CY	53.17		52.97	53.06	53.09		46.65	43.37	24.00	24.05	40.55	3.38	3700

Таблица 108. Фланцевый датчик 8705-М, приварной фланец DN 80–150 мм, для работы под низким давлением (P ≤ класс 300) — миллиметры

SIZE, DESCRIPTION	MODEL NUMBER 	OVERALL LENGTH						FLANGE Ø DIM "B"	BODY Ø DIM "C"	DIM "D" CL to TA		LINER Ø ON FACE DIM "J"	LIFT RING HEIGHT DIM "K"	FLOW TUBE WEIGHT (kg)
		DIM "A" PTFE	DIM "A" ETFE	DIM "A" NEOPRENE	DIM "A" LINATEX	DIM "A" POLY	DIM "A" PFA			STYLE A	STYLE B			
3 (80) ASME - 150 , SO / RF	8705 _ _ _ 030C1	200	200	197	199	200	199	190	183	148	152	127	43	15
3 (80) ASME - 300 , SO / RF	8705 _ _ _ 030C3	219	219	216	219	219	218	209	183	148	152	127	43	19
3 (80) ASME - 600 DERAT., SO / RF	8705 _ _ _ 030C6	315	315	312	315	315		209	183	148	152	127	43	24
3 (80) DIN - PN40, SO / RF	8705 _ _ _ 030CH	200	200	197	199	200	200	200	183	148	152	138	43	17
3 (80) AS2129 TABLE D, SO / RF	8705 _ _ _ 030CK	200		197	199	200		185	183	148	152	122	43	11
3 (80) AS2129 TABLE E, SO / RF	8705 _ _ _ 030CL	200		197	199	200		185	183	148	152	122	43	11
3 (80) JIS B2200 - 10K, SO / RF	8705 _ _ _ 030CP	200		197	199	200		185	183	148	152	126	43	13
3 (80) JIS B2200 - 20K, SO / RF	8705 _ _ _ 030CR	200		197	199	200		200	183	148	152	132	43	16
3 (80) JIS B2200 - 40K, SO / RF	8705 _ _ _ 030CT	315		312	315	315		210	183	148	152	140	43	24
3 (80) AS4087 PN16, SO / RF	8705 _ _ _ 030CU	200		197	199	200		185	183	148	152	122	43	9
3 (80) AS4087 PN21, SO / RF	8705 _ _ _ 030CW	200		197	199	200		205	183	148	152	141	43	25
3 (80) AS4087 PN35, SO / RF	8705 _ _ _ 030CY	200		197	199	200		205	183	148	152	141	43	49
4 (100) ASME - 150 , SO / RF	8705 _ _ _ 040C1	250	250	246	249	250	250	229	201	157	160	157	43	20
4 (100) ASME - 300 , SO / RF	8705 _ _ _ 040C3	276	276	273	275	276	276	254	201	157	160	157	43	29
4 (100) ASME - 600 DERAT., SO / RF	8705 _ _ _ 040C6	326	326	323	325	326		273	201	157	160	157	43	42
4 (100) DIN - PN16, SO / RF	8705 _ _ _ 040CE	250	249	246	249	249	249	220	201	157	160	158	43	19
4 (100) DIN - PN40, SO / RF	8705 _ _ _ 040CH	250	249	246	249	249	249	235	201	157	160	162	43	22
4 (100) AS2129 TABLE D, SO / RF	8705 _ _ _ 040CK	250	250	246	249	250		215	201	157	160	154	43	14
4 (100) AS2129 TABLE E, SO / RF	8705 _ _ _ 040CL	250	250	246	249	250		215	201	157	160	154	43	15
4 (100) JIS B2200 - 10K, SO / RF	8705 _ _ _ 040CP	250		246	249	250		210	201	157	160	151	43	16
4 (100) JIS B2200 - 20K, SO / RF	8705 _ _ _ 040CR	250		246	249	250		225	201	157	160	160	43	20
4 (100) JIS B2200 - 40K, SO / RF	8705 _ _ _ 040CT	326		323	325	326		250	201	157	160	165	43	34
4 (100) AS4087 PN16, SO / RF	8705 _ _ _ 040CU	250		246	249	250		215	201	157	160	154	43	13
4 (100) AS4087 PN21, SO / RF	8705 _ _ _ 040CW	250		246	249	250		230	201	157	160	167	43	31
4 (100) AS4087 PN35, SO / RF	8705 _ _ _ 040CY	250		246	249	250		230	201	157	160	167	43	54
5 (125) ASME - 150 , SO / RF	8705 _ _ _ 050C1	249		247				254	244	178	182	186	43	24
5 (125) ASME - 300 , SO / RF	8705 _ _ _ 050C3	278		276				279	244	178	182	186	43	40
5 (125) ASME - 600 DERAT., SO / RF	8705 _ _ _ 050C6	327		325				330	244	178	182	186	43	71
5 (125) DIN - PN16, SO / RF	8705 _ _ _ 050CE	249		241				250	244	178	182	188	43	25
5 (125) DIN - PN40, SO / RF	8705 _ _ _ 050CH	249		247				270	244	178	182	188	43	29
5 (125) AS2129 TABLE D, SO / RF	8705 _ _ _ 050CK	249		247				255	244	178	182	186	43	20
5 (125) AS2129 TABLE E, SO / RF	8705 _ _ _ 050CL	249		247				255	244	178	182	186	43	20
5 (125) JIS B2200 - 10K, SO / RF	8705 _ _ _ 050CP	249		247				250	244	178	182	182	43	22
5 (125) JIS B2200 - 20K, SO / RF	8705 _ _ _ 050CR	249		247				270	244	178	182	195	43	29
5 (125) JIS B2200 - 40K, SO / RF	8705 _ _ _ 050CT	278		276				300	244	178	182	200	43	51
6 (150) ASME - 150 , SO / RF	8705 _ _ _ 060C1	300	298	295	297	298	300	279	253	185	187	216	43	31
6 (150) ASME - 300 , SO / RF	8705 _ _ _ 060C3	332	331	327	330	330	332	318	253	185	187	216	43	53
6 (150) ASME - 600 DERAT., SO / RF	8705 _ _ _ 060C6	361	360	357	359	360		356	253	185	187	216	43	81
6 (150) DIN - PN16, SO / RF	8705 _ _ _ 060CE	300	298	295	297	298	300	285	253	185	187	212	43	31
6 (150) DIN - PN25, SO / RF	8705 _ _ _ 060CF	300	300	296	299	299	301	300	253	185	187	218	43	38
6 (150) DIN - PN40, SO / RF	8705 _ _ _ 060CH	332	331	327	330	330	332	300	253	185	187	218	43	43
6 (150) AS2129 TABLE D, SO / RF	8705 _ _ _ 060CK	300		295	297	298		280	253	185	187	211	43	24
6 (150) AS2129 TABLE E, SO / RF	8705 _ _ _ 060CL	300		295	297	298		280	253	185	187	207	43	26
6 (150) JIS B2200 - 10K, SO / RF	8705 _ _ _ 060CP	300		295	297	298		280	253	185	187	212	43	29
6 (150) JIS B2200 - 20K, SO / RF	8705 _ _ _ 060CR	300		295	297	298		305	253	185	187	230	43	37
6 (150) JIS B2200 - 40K, SO / RF	8705 _ _ _ 060CT	361		357	359	360		355	253	185	187	240	43	73
6 (150) AS4087 PN16, SO / RF	8705 _ _ _ 060CU	300		295	297	298		280	253	185	187	211	43	21
6 (150) AS4087 PN21, SO / RF	8705 _ _ _ 060CW	300		295	297	298		305	253	185	187	232	43	45
6 (150) AS4087 PN35, SO / RF	8705 _ _ _ 060CY	300		295	297	298		305	253	185	187	232	43	84

Таблица 109. Фланцевый датчик 8705-М, приварной фланец DN 200–300 мм, для работы под низким давлением (P ≤ класс 300) — миллиметры

SIZE, DESCRIPTION	MODEL NUMBER 	OVERALL LENGTH						FLANGE Ø DIM "B"	BODY Ø DIM "C"	DIM "D" CL to TA		LINER Ø ON FACE DIM "J"	LIFT RING HEIGHT, DIM "K"	FLOW TUBE WEIGHT (kg)
		DIM "A" PTFE	DIM "A" ETFE	DIM "A" NEOPRENE	DIM "A" LINATEX	DIM "A" POLY	DIM "A" PFA			STYLE A	STYLE B			
8 (200) ASME - 150 , SO / RF	8705 _ _ _ 080C1	350	348	344	346	347	350	342.90	303	210	211	270	43	48
8 (200) ASME - 300 , SO / RF	8705 _ _ _ 080C3	396	395	392	394	395	396	381.00	303	210	211	270	43	83
8 (200) ASME - 600 DERAT. , SO / RF	8705 _ _ _ 080C6	425	423	420	422	423		419.10	303	210	211	270	43	123
8 (200) DIN - PN10, SO / RF	8705 _ _ _ 080CD	350	348	344	346	347	350	340.11	303	210	211	268	43	44
8 (200) DIN - PN16, SO / RF	8705 _ _ _ 080CE	350	348	344	346	347	350	340.11	303	210	211	268	43	43
8 (200) DIN - PN25, SO / RF	8705 _ _ _ 080CF	350	348	344	346	347	350	359.92	303	210	211	278	43	54
8 (200) DIN - PN40, SO / RF	8705 _ _ _ 080CH	396	395	392	394	395	396	374.90	303	210	211	285	43	72
8 (200) AS2129 TABLE D, SO / RF	8705 _ _ _ 080CK	350		344	346	347		335.03	303	210	211	268	43	35
8 (200) AS2129 TABLE E, SO / RF	8705 _ _ _ 080CL	350		344	346	347		335.03	303	210	211	264	43	39
8 (200) JIS B2200 - 10K, SO / RF	8705 _ _ _ 080CP	353		344	346	347		330.00	303	210	211	262	43	37
8 (200) JIS B2200 - 20K, SO / RF	8705 _ _ _ 080CR	396		392	394	395		350.00	303	210	211	275	43	61
8 (200) JIS B2200 - 40K, SO / RF	8705 _ _ _ 080CT	425		420	422	423		405.00	303	210	211	290	43	105
8 (200) AS4087 PN16, SO / RF	8705 _ _ _ 080CU	350		344	346	347		335.00	303	210	211	268	43	33
8 (200) AS4087 PN21, SO / RF	8705 _ _ _ 080CW	350		344	346	347		370.00	303	210	211	296	43	62
8 (200) AS4087 PN35, SO / RF	8705 _ _ _ 080CY	396		392	394	395		370.00	303	210	211	260	43	109
10 (250) ASME - 150 , SO / RF	8705 _ _ _ 100C1	381	377	372	374	375	381	406.40	372	246	246	324	51	69
10 (250) ASME - 300 , SO / RF	8705 _ _ _ 100C3	435	434	428	431	431	435	444.50	372	246	246	324	51	120.9
10 (250) ASME - 600 DERAT. , SO / RF	8705 _ _ _ 100C6	496	497	491	494	494		508.00	372	246	246	324	51	209.6
10 (250) DIN - PN10, SO / RF	8705 _ _ _ 100CD	381	377	372	374	375	381	394.97	372	246	246	320	51	61.0
10 (250) DIN - PN16, SO / RF	8705 _ _ _ 100CE	381	377	372	374	375	381	404.88	372	246	246	320	51	62.7
10 (250) DIN - PN25, SO / RF	8705 _ _ _ 100CF	381	377	372	374	375	381	424.94	372	246	246	335	51	78.9
10 (250) DIN - PN40, SO / RF	8705 _ _ _ 100CH	435		428	431	431	435	450.09	372	246	246	345	51	110.7
10 (250) AS2129 TABLE D, SO / RF	8705 _ _ _ 100CK	381		372	374	375		404.88	372	246	246	328	51	55.5
10 (250) AS2129 TABLE E, SO / RF	8705 _ _ _ 100CL	381		372	374	375		404.88	372	246	246	328	51	62.0
10 (250) JIS B2200 - 10K, SO / RF	8705 _ _ _ 100CP	381		372	374	375		400.00	372	246	246	324	43	58.5
10 (250) JIS B2200 - 20K, SO / RF	8705 _ _ _ 100CR	435		428	431	431		430.00	372	246	246	345	43	98.7
10 (250) JIS B2200 - 40K, SO / RF	8705 _ _ _ 100CT	496		491	494			475.00	372	246	246	355	43	173.5
10 (250) AS4087 PN16, SO / RF	8705 _ _ _ 100CU	381		372	374	375		405.00	372	246	246	328	51	43.7
10 (250) AS4087 PN21, SO / RF	8705 _ _ _ 100CW	381		372	374	375		430.00	372	246	246	349	51	80.0
10 (250) AS4087 PN35, SO / RF	8705 _ _ _ 100CY	435		428	431	431		430.00	372	246	246	311	51	135.7
12 (300) ASME - 150 , SO / RF	8705 _ _ _ 120C1	458	455	449	452	452	457	482.60	427	274	273	381	51	104.9
12 (300) ASME - 300 , SO / RF	8705 _ _ _ 120C3	512	508	503	505	506	512	520.70	427	274	273	381	51	175.3
12 (300) ASME - 600 DERAT. , SO / RF	8705 _ _ _ 120C6	561	561	556	558	559		558.80	427	274	273	381	51	282.7
12 (300) DIN - PN10, SO / RF	8705 _ _ _ 120CD	458	455	449	452	452	457	445.01	427	274	273	370	51	80.9
12 (300) DIN - PN16, SO / RF	8705 _ _ _ 120CE	458	455	449	452	452	457	459.99	427	274	273	378	51	87.1
12 (300) DIN - PN25, SO / RF	8705 _ _ _ 120CF	458	455	449	452	452	457	484.89	427	274	273	395	51	109.8
12 (300) DIN - PN40, SO / RF	8705 _ _ _ 120CH	512		503	505	506	512	515.11	427	274	273	410	51	159.4
12 (300) AS2129 TABLE D, SO / RF	8705 _ _ _ 120CK	458		449	452	452		454.91	427	274	273	378	51	78.0
12 (300) AS2129 TABLE E, SO / RF	8705 _ _ _ 120CL	458		449	452	452		454.91	427	274	273	374	51	84.0
12 (300) JIS B2200 - 10K, SO / RF	8705 _ _ _ 120CP	458		449	452	452		445.00	427	274	273	368	51	75.4
12 (300) JIS B2200 - 20K, SO / RF	8705 _ _ _ 120CR	512		503	505	506		480.00	427	274	273	395	51	129.1
12 (300) JIS B2200 - 40K, SO / RF	8705 _ _ _ 120CT	561		556	558	553		540.00	427	274	273	410	80	247.6
12 (300) AS4087 PN16, SO / RF	8705 _ _ _ 120CU	458		449	452	452		455.00	427	274	273	378	51	62.5
12 (300) AS4087 PN21, SO / RF	8705 _ _ _ 120CW	458		449	452	452		490.00	427	274	273	406	51	102.2
12 (300) AS4087 PN35, SO / RF	8705 _ _ _ 120CY	512		503	505	506		490.00	427	274	273	362	51	167.8

Таблица 110. Фланцевый датчик 8705-М, приварной фланец DN 350–500 мм, для работы под низким давлением (P ≤ класс 300) — миллиметры

SIZE, DESCRIPTION	MODEL NUMBER 5	OVERALL LENGTH							FLANGE Ø DIM "B"	BODY Ø DIM "C"	DIM "D" CL I _o TA		LINER Ø ON FACE DIM "J"	LIFT RING HEIGHT DIM "K"	FLOW TUBE WEIGHT (kg)
		DIM "A" PTFE	DIM "A" ETFE	DIM "A" NEOPRENE	DIM "A" LINATEX	DIM "A" POLY	DIM "A" PFA	STYLE A			STYLE B				
14 (350) ASME - 150 , SO / RF	8705 _ _ _ 140C1	531	532	526	528	529	533	533	481	300	300	413	51	136	
14 (350) ASME - 300 , SO / RF	8705 _ _ _ 140C3	588	589	583	586	586		584	481	300	300	413	51	234	
14 (350) ASME - 600 DERAT. , SO / RF	8705 _ _ _ 140C6	654						603	481	300	300	413	51	351	
14 (350) DIN - PN10, SO / RF	8705 _ _ _ 140CD	531	532	526	528	529	533	505	481	300	300	430	51	114	
14 (350) DIN - PN16, SO / RF	8705 _ _ _ 140CE	531		526	528	529	533	520	481	300	300	438	51	125	
14 (350) DIN - PN25, SO / RF	8705 _ _ _ 140CF	531		526	528	529		555	481	300	300	450	51	163	
14 (350) DIN - PN40, SO / RF	8705 _ _ _ 140CH	588		583	586	586		580	481	300	300	465	51	218	
14 (350) AS2129 TABLE D, SO / RF	8705 _ _ _ 140CK	531		526	528	529		525	481	300	300	438	51	104	
14 (350) AS2129 TABLE E, SO / RF	8705 _ _ _ 140CL	531		526	528	529		525	481	300	300	438	51	116	
14 (350) JIS B2200 - 10K, SO / RF	8705 _ _ _ 140CP	531		526	528	529		490	481	300	300	413	51	100	
14 (350) JIS B2200 - 20K, SO / RF	8705 _ _ _ 140CR	588		583	586	586		540	481	300	300	440	51	175	
14 (350) JIS B2200 - 40K, SO / RF	8705 _ _ _ 140CT	654		649	651			585	481	300	300	455	51	318	
14 (350) AS4087 PN16, SO / RF	8705 _ _ _ 140CU	531		526	528	529		525	481	300	300	438	51	99	
14 (350) AS4087 PN21, SO / RF	8705 _ _ _ 140CW	531		526	528	529		550	481	300	300	459	51	133	
14 (350) AS4087 PN35, SO / RF	8705 _ _ _ 140CY	588		583	586	586		550	481	300	300	419	51	226	
16 (400) ASME - 150 , SO / RF	8705 _ _ _ 160C1	607	607	601	604	604		597	532	326	326	470	80	176	
16 (400) ASME - 300 , SO / RF	8705 _ _ _ 160C3	664		659	661	662		648	532	326	326	470	80	320	
16 (400) ASME - 600 DERAT. , SO / RF	8705 _ _ _ 160C6	743						686	532	326	326	470	80	500	
16 (400) DIN - PN10, SO / RF	8705 _ _ _ 160CD	607	607	601	604	604		565	532	326	326	482	80	144	
16 (400) DIN - PN16, SO / RF	8705 _ _ _ 160CE	607	607	601	604	604		580	532	326	326	490	80	161	
16 (400) DIN - PN25, SO / RF	8705 _ _ _ 160CF	664		659	661	662		620	532	326	326	505	80	264	
16 (400) DIN - PN40, SO / RF	8705 _ _ _ 160CH	664		659	661	662		660	532	326	326	535	80	316	
16 (400) AS2129 TABLE D, SO / RF	8705 _ _ _ 160CK	607		601	604	604		580	532	326	326	489	80	129	
16 (400) AS2129 TABLE E, SO / RF	8705 _ _ _ 160CL	607		601	604	604		580	532	326	326	489	80	148	
16 (400) JIS B2200 - 10K, SO / RF	8705 _ _ _ 160CP	607		601	604	604		560	532	326	326	475	51	134	
16 (400) JIS B2200 - 20K, SO / RF	8705 _ _ _ 160CR	664		659	661	662		605	532	326	326	495	51	254	
16 (400) JIS B2200 - 40K, SO / RF	8705 _ _ _ 160CT	743		738	740			645	532	326	326	515	51	436	
16 (400) AS4087 PN16, SO / RF	8705 _ _ _ 160CU	607		601	604	604		580	532	326	326	489	80	119	
16 (400) AS4087 PN21, SO / RF	8705 _ _ _ 160CW	607		601	604	604		610	532	326	326	516	80	175	
16 (400) AS4087 PN35, SO / RF	8705 _ _ _ 160CY	664		659	661	662		610	532	326	326	483	80	286	
18 (450) ASME - 150 , SO / RF	8705 _ _ _ 180C1	682		677	679	680		635	596	358	358	533	80	205	
18 (450) ASME - 300 , SO / RF	8705 _ _ _ 180C3	761		756	758	759		711	596	358	358	533	80	411	
18 (450) ASME - 600 DERAT. , SO / RF	8705 _ _ _ 180C6	831						743	596	358	358	533	80	638	
18 (450) DIN - PN10, SO / RF	8705 _ _ _ 180CD	682		677	679	680		615	596	358	358	532	80	173	
18 (450) DIN - PN16, SO / RF	8705 _ _ _ 180CE	682		677	679	680		640	596	358	358	550	80	197	
18 (450) DIN - PN25, SO / RF	8705 _ _ _ 180CF	761		756	758	759		670	596	358	358	555	80	338	
18 (450) DIN - PN40, SO / RF	8705 _ _ _ 180CH	761		756	758	759		685	596	358	358	560	80	371	
18 (450) AS2129 TABLE D, SO / RF	8705 _ _ _ 180CK	682		677	679	680		640	596	358	358	532	80	161	
18 (450) AS2129 TABLE E, SO / RF	8705 _ _ _ 180CL	682		677	679	680		640	596	358	358	552	80	188	
18 (450) JIS B2200 - 10K, SO / RF	8705 _ _ _ 180CP	682		677	679	680		620	596	358	358	530	80	169	
18 (450) JIS B2200 - 20K, SO / RF	8705 _ _ _ 180CR	761		756	758	759		675	596	358	358	560	80	340	
18 (450) AS4087 PN16, SO / RF	8705 _ _ _ 180CU	682		677	679	680		640	596	358	358	552	80	146	
18 (450) AS4087 PN21, SO / RF	8705 _ _ _ 180CW	682		677	679	680		675	596	358	358	571	80	205	
18 (450) AS4087 PN35, SO / RF	8705 _ _ _ 180CY	761		756	758	759		675	596	358	358	533	80	416	
20 (500) ASME - 150 , SO / RF	8705 _ _ _ 200C1	756		751	754	754		699	647	384	384	584	80	258	
20 (500) ASME - 300 , SO / RF	8705 _ _ _ 200C3	839		834	836	837		775	647	384	384	584	80	511	
20 (500) ASME - 600 DERAT. , SO / RF	8705 _ _ _ 200C6	936						813	647	384	384	584	80	827	
20 (500) DIN - PN10, SO / RF	8705 _ _ _ 200CD	756		751	754	754		670	647	384	384	585	80	215	
20 (500) DIN - PN16, SO / RF	8705 _ _ _ 200CE	756		751	754	754		715	647	384	384	610	80	257	
20 (500) DIN - PN25, SO / RF	8705 _ _ _ 200CF	839		834	836	837		730	647	384	384	615	80	423	
20 (500) DIN - PN40, SO / RF	8705 _ _ _ 200CH	839		834	836	837		754	647	384	384	615	80	459	
20 (500) AS2129 TABLE D, SO / RF	8705 _ _ _ 200CK	756		751	754	754		705	647	384	384	609	80	214	
20 (500) AS2129 TABLE E, SO / RF	8705 _ _ _ 200CL	756		751	754	754		705	647	384	384	609	80	239	
20 (500) JIS B2200 - 10K, SO / RF	8705 _ _ _ 200CP	756		751	754	754		675	647	384	384	585	80	206	
20 (500) JIS B2200 - 20K, SO / RF	8705 _ _ _ 200CR	839		834	836	837		730	647	384	384	615	80	417	
20 (500) AS4087 PN16, SO / RF	8705 _ _ _ 200CU	756		751	754	754		705	647	384	384	609	80	205	
20 (500) AS4087 PN21, SO / RF	8705 _ _ _ 200CW	756		751	754	754		735	647	384	384	634	80	285	
20 (500) AS4087 PN35, SO / RF	8705 _ _ _ 200CY	839		834	836	837		735	647	384	384	597	80	487	

Таблица 111. Фланцевый датчик 8705-М, приварной фланец DN 600–900 мм, для работы под низким давлением (P ≤ класс 300) — миллиметры

SIZE, DESCRIPTION	MODEL NUMBER 	OVERALL LENGTH						FLANGE Ø DIM "B"	BODY Ø DIM "C"	DIM "D" CL to TA		LINER Ø ON FACE DIM "J"	LIFT RING HEIGHT DIM "K"	FLOW TUBE WEIGHT (kg)
		DIM "A" PTFE	DIM "A" ETFE	DIM "A" NEOPRENE	DIM "A" LINATEX	DIM "A" POLY	DIM "A" PFA			STYLE A	STYLE B			
24 (600) ASME - 150 , SO / RF	8705 _ _ _ 240C1	908		903	905	906		813	763	442	441	692	80	375
24 (600) ASME - 300 , SO / RF	8705 _ _ _ 240C3	1000		995	997	998		914	763	442	441	692	80	784
24 (600) ASME - 600 DERAT., SO / RF	8705 _ _ _ 240C6	1050						940	763	442	441	692	80	1220
24 (600) DIN - PN10, SO / RF	8705 _ _ _ 240CD	908		903	905	906		780	763	442	441	685	80	300
24 (600) DIN - PN16, SO / RF	8705 _ _ _ 240CE	908		903	905	906		840	763	442	441	725	80	377
24 (600) DIN - PN25, SO / RF	8705 _ _ _ 240CF	1000		995	997	998		845	763	442	441	720	80	613
24 (600) DIN - PN40, SO / RF	8705 _ _ _ 240CH	1000		995	997	998		890	763	442	441	735	80	738
24 (600) AS2129 TABLE D, SO / RF	8705 _ _ _ 240CK	908		903	905	906		825	763	442	441	720	80	314.2
24 (600) AS2129 TABLE E, SO / RF	8705 _ _ _ 240CL	908		903	905	906		825	763	442	441	717	80	369.6
24 (600) JIS B2200 - 10K, SO / RF	8705 _ _ _ 240CP	908		903	905	906		795	763	442	441	690	80	299.1
24 (600) JIS B2200 - 20K, SO / RF	8705 _ _ _ 240CR	1000		995	997	998		845	763	442	441	720	80	613.9
24 (600) AS4087 PN16, SO / RF	8705 _ _ _ 240CU	908		903	905	906		825	763	442	441	720	80	321.6
24 (600) AS4087 PN21, SO / RF	8705 _ _ _ 240CW	1000		995	997	998		850	763	442	441	739	80	586.5
24 (600) AS4087 PN35, SO / RF	8705 _ _ _ 240CY	1000		995	997	998		850	763	442	441	699	80	693.2
30 (750) AWWA CLASS D, SO / FF	8705 _ _ _ 300C1	940		935	937	941		984	902	511	511	857	80	407.0
30 (750) MSS SP44 - 150 , SO / RF	8705 _ _ _ 300C2	1056		1050	1053	1053		984	902	511	511	857	80	708.3
30 (750) MSS SP44 - 300 , SO / RF	8705 _ _ _ 300C3	1200		1195	1197	1198		1092	902	511	511	857	80	1338.4
30 (750) AS2129 TABLE D, SO / RF	8705 _ _ _ 300CK	940		935	937	941		995	902	511	511	888	80	470.4
30 (750) AS2129 TABLE E, SO / RF	8705 _ _ _ 300CL	1056		1050	1053	1053		995	902	511	511	857	80	578.4
30 (750) AS4087 PN16, SO / RF	8705 _ _ _ 300CU	940		935	937	938		995	902	511	511	888	80	491.5
30 (750) AS4087 PN21, SO / RF	8705 _ _ _ 300CW	1056		1050	1053	1053		1015	902	511	511	76	80	485.8
30 (750) AS4087 PN35, SO / RF	8705 _ _ _ 300CY	1200		1195	1197	1198		1015	902	511	511	898	80	1112.4
36 (900) AWWA CLASS D, SO / FF	8705 _ _ _ 360C1	1032		1027	1029	1033		1168	1102	610	611	1022	80	574.9
36 (900) MSS SP44 - 150 , SO / RF	8705 _ _ _ 360C2	1200		1195	1197	1198		1168	1102	610	611	1022	80	1156.9
36 (900) MSS SP44 - 300 , SO / RF	8705 _ _ _ 360C3	1351		1345	1348	1348		1270	1102	610	611	1022	86	2079.3
36 (900) AS2129 TABLE D, SO / RF	8705 _ _ _ 360CK	1032		1027	1029	1033		1175	1102	610	611	1050	80	687.3
36 (900) AS2129 TABLE E, SO / RF	8705 _ _ _ 360CL	1200		1195	1197	1198		1175	1102	610	611	1050	80	955.1
36 (900) AS4087 PN16, SO / RF	8705 _ _ _ 360CU	1032		1027	1029	1030		1175	1102	610	611	1050	80	707.3
36 (900) AS4087 PN21, SO / RF	8705 _ _ _ 360CW	1200		1195	1197	1198		1185	1102	610	611	1060	80	934.8
36 (900) AS4087 PN35, SO / RF	8705 _ _ _ 360CY	1351		1345	1348	1348		1185	1102	610	611	1030	86	1678.7

Рисунок 11. Фланцевый датчик 8705-М, типоразмер от 1/2 дюйма до 36 дюймов (DN 15–900 мм), воротниковый фланец, (P ≤ класс 600, сниженные характеристики)



Таблица 112. Фланцевый датчик 8705-М, типоразмер от 1/2 дюйма до 36 дюймов воротниковый фланец, для работы под низким давлением (P ≤ класс 600, сниженные характеристики) — дюймы

SIZE, DESCRIPTION	MODEL NUMBER 5	OVERALL LENGTH				FLANGE Ø DIM "B"	BODY Ø DIM "C"	DIN "D" CL 10 TA		LINER Ø ON FACE DIM "J"	LIFT RING HEIGHT DIM "K"	FLOW TUBE WEIGHT (lbs.)
		DIM "A" PTFE	DIM "A" NEOPRENE	DIM "A" LINATEX	DIM "A" POLY			STYLE A	STYLE B			
0.5 (15) ASME - 150 , WN / RF	8705 _ _ _ 005D1	10.32				3.50	4.50	4.41	4.61	1.38		10
0.5 (15) ASME - 300 , WN / RF	8705 _ _ _ 005D3	10.34				3.75	4.50	4.41	4.61	1.38		11
1 (25) ASME - 150 , WN / RF	8705 _ _ _ 010D1	11.17	11.08	11.14	11.17	4.25	4.50	4.41	4.61	2.00		13
1 (25) ASME - 300 , WN / RF	8705 _ _ _ 010D3	11.17	11.08	11.14	11.17	4.88	4.50	4.41	4.61	2.00		16
1 (25) ASME - 600 DERAT., WN / RF	8705 _ _ _ 010D6	11.68				4.88	4.50	4.41	4.61	2.00		17
1.5 (40) ASME - 150 , WN / RF	8705 _ _ _ 015D1	11.08	11.01	11.07	11.08	5.00	5.21	4.82	4.97	2.88		19
1.5 (40) ASME - 300 , WN / RF	8705 _ _ _ 015D3	11.08	11.01	11.07	11.08	6.12	5.21	4.82	4.97	2.88		24
1.5 (40) ASME - 600 DERAT., WN / RF	8705 _ _ _ 015D6	11.76				6.12	5.21	4.82	4.97	2.50		26
2 (50) ASME - 150 , WN / RF	8705 _ _ _ 020D1	11.20	11.13	11.19	11.20	6.00	5.21	4.82	4.97	3.62		24
2 (50) ASME - 300 , WN / RF	8705 _ _ _ 020D3	11.20	11.13	11.19	11.20	6.50	5.21	4.82	4.97	3.62		28
2 (50) ASME - 600 DERAT., WN / RF	8705 _ _ _ 020D6	12.04				6.50	5.21	4.82	4.97	3.25		32
3 (80) ASME - 150 , WN / RF	8705 _ _ _ 030D1	12.17	12.06	12.12	12.18	7.50	7.21	5.82	5.97	5.00	1.70	43
3 (80) ASME - 300 , WN / RF	8705 _ _ _ 030D3	12.17	12.06	12.12	12.18	8.25	7.21	5.82	5.97	5.00	1.70	53
3 (80) ASME - 600 DERAT., WN / RF	8705 _ _ _ 030D6	13.03				8.25	7.21	5.82	5.97	4.63	1.70	59
4 (100) ASME - 150 , WN / RF	8705 _ _ _ 040D1	13.94	13.81	13.87	13.96	9.00	7.91	6.17	6.32	6.19	1.70	60
4 (100) ASME - 300 , WN / RF	8705 _ _ _ 040D3	13.94	13.81	13.87	13.96	10.00	7.91	6.17	6.32	6.19	1.70	81
4 (100) ASME - 600 DERAT., WN / RF	8705 _ _ _ 040D6	15.84				10.75	7.91	6.17	6.32	5.81	1.70	109
6 (150) ASME - 150 , WN / RF	8705 _ _ _ 060D1	16.66	16.48	16.54	16.60	11.00	9.98	7.30	7.35	8.50	1.70	100
6 (150) ASME - 300 , WN / RF	8705 _ _ _ 060D3	16.66	16.48	16.54	16.60	12.50	9.98	7.30	7.35	8.50	1.70	142
6 (150) ASME - 600 DERAT., WN / RF	8705 _ _ _ 060D6	19.05				14.00	9.98	7.30	7.35	8.00	1.70	231
8 (200) ASME - 150 , WN / RF	8705 _ _ _ 080D1	19.22	19.03	19.09	19.15	13.50	11.92	8.27	8.32	10.62	1.70	160
8 (200) ASME - 300 , WN / RF	8705 _ _ _ 080D3	19.22	19.03	19.09	19.15	15.00	11.92	8.27	8.32	10.62	1.70	220
8 (200) ASME - 600 DERAT., WN / RF	8705 _ _ _ 080D6	22.15				16.50	11.92	8.27	8.32	10.00	1.70	362
10 (250) ASME - 150 , WN / RF	8705 _ _ _ 100D1	19.95	19.68	19.74	19.80	16.00	14.64	9.69	9.68	12.75	2.00	230
10 (250) ASME - 300 , WN / RF	8705 _ _ _ 100D3	19.95	19.68	19.74	19.80	17.50	14.64	9.69	9.68	12.75	2.00	320
10 (250) ASME - 600 DERAT., WN / RF	8705 _ _ _ 100D6	23.68				20.00	14.64	9.69	9.68	12.00	2.00	583
12 (300) ASME - 150 , WN / RF	8705 _ _ _ 120D1	23.83	23.49	23.55	23.61	19.00	16.50	10.77	10.61	15.00	2.00	349
12 (300) ASME - 300 , WN / RF	8705 _ _ _ 120D3	23.83	23.49	23.55	23.61	20.50	16.50	10.77	10.61	15.00	2.00	464
12 (300) ASME - 600 DERAT., WN / RF	8705 _ _ _ 120D6	26.93				22.00	16.50	10.77	10.61	14.00	2.00	758
14 (350) ASME - 150 , WN / RF	8705 _ _ _ 140D1	27.20	27.00	27.06	27.12	21.00	18.92	11.83	11.82	16.25	2.00	452
14 (350) ASME - 300 , WN / RF	8705 _ _ _ 140D3	27.20	27.00	27.06	27.12	23.00	18.92	11.83	11.82	16.25	2.00	661
14 (350) ASME - 600 DERAT., WN / RF	8705 _ _ _ 140D6	30.29				23.75	18.92	11.83	11.82	15.25	2.00	938
16 (400) ASME - 150 , WN / RF	8705 _ _ _ 160D1	29.78	29.58	29.64	29.70	23.50	20.94	12.84	12.83	18.50	3.13	487
16 (400) ASME - 300 , WN / RF	8705 _ _ _ 160D3	29.78	29.58	29.64	29.70	25.50	20.94	12.84	12.83	18.50	3.13	853
16 (400) ASME - 600 DERAT., WN / RF	8705 _ _ _ 160D6	33.57				27.00	20.94	12.84	12.83	17.50	3.13	1274
18 (450) ASME - 150 , WN / RF	8705 _ _ _ 180D1	31.97	31.77	31.83	31.89	25.00	23.46	14.10	14.09	21.00	3.13	679
18 (450) ASME - 300 , WN / RF	8705 _ _ _ 180D3	31.97	31.77	31.83	31.89	28.00	23.46	14.10	14.09	21.00	3.13	1094
18 (450) ASME - 600 DERAT., WN / RF	8705 _ _ _ 180D6	35.23				29.25	23.46	14.10	14.09	20.00	3.13	1531
20 (500) ASME - 150 , WN / RF	8705 _ _ _ 200D1	34.76	34.56	34.62	34.68	27.50	25.48	15.11	15.10	23.00	3.13	722
20 (500) ASME - 300 , WN / RF	8705 _ _ _ 200D3	34.76	34.56	34.62	34.68	30.50	25.48	15.11	15.10	23.00	3.13	1337
20 (500) ASME - 600 DERAT., WN / RF	8705 _ _ _ 200D6	38.26				32.00	25.48	15.11	15.10	22.00	3.13	1892
24 (600) ASME - 150 , WN / RF	8705 _ _ _ 240D1	38.30	38.10	38.16	38.22	32.00	30.03	17.39	17.38	27.25	3.13	1118
24 (600) ASME - 300 , WN / RF	8705 _ _ _ 240D3	38.30	38.10	38.16	38.22	36.00	30.03	17.39	17.38	27.25	3.13	1964
24 (600) ASME - 600 DERAT., WN / RF	8705 _ _ _ 240D6	42.33				37.00	30.03	17.39	17.38	26.00	3.13	2838
30 (750) ASME - 150 , WN / RF	8705 _ _ _ 300D2	41.56	41.36	41.45	41.48	38.75	35.50	20.13	20.11	33.75	3.13	1679
30 (750) ASME - 300 , WN / RF	8705 _ _ _ 300D3	47.16	46.96	47.02	47.08	43.00	35.50	20.13	20.11	33.75	3.13	3166
36 (900) ASME - 150 , WN / RF	8705 _ _ _ 360D2	47.25	47.05	47.14	47.17	46.00	43.37	24.00	24.05	40.25	3.13	2728
36 (900) ASME - 300 , WN / RF	8705 _ _ _ 360D3	53.16	52.96	53.02	53.08	50.00	43.37	24.00	24.05	40.25	3.38	4723

Таблица 113. Фланцевый датчик 8705-М, воротниковый фланец DN 15–900 мм, для работы под низким давлением (P ≤ класс 600, сниженные характеристики) — миллиметры

SIZE, DESCRIPTION	MODEL NUMBER 	OVERALL LENGTH				FLANGE Ø DIM "B"	BODY Ø DIM "C"	DIM "D" CL to TA		LINER Ø ON FACE DIM "J"	LIFT RING HEIGHT DIM "K"	FLOW TUBE WEIGHT (kg)
		DIM "A" PTFE	DIM "A" NEOPRENE	DIM "A" LINATEX	DIM "A" POLY			STYLE A	STYLE B			
0.5 (15) ASME - 150 , WN / RF	8705 _ _ _ 005D1	262				88	114	112	117	35		4
0.5 (15) ASME - 300 , WN / RF	8705 _ _ _ 005D3	263				95	114	112	117	35		5
1 (25) ASME - 150 , WN / RF	8705 _ _ _ 010D1	284	281	283	284	108	114	112	117	51		6
1 (25) ASME - 300 , WN / RF	8705 _ _ _ 010D3	284	281	283	284	124	114	112	117	51		7
1 (25) ASME - 600 DERAT., WN / RF	8705 _ _ _ 010D6	297				124	114	112	117	51		8
1.5 (40) ASME - 150 , WN / RF	8705 _ _ _ 015D1	281	280	281	281	127	132	122	126	73		8
1.5 (40) ASME - 300 , WN / RF	8705 _ _ _ 015D3	281	280	281	281	155	132	122	126	73		11
1.5 (40) ASME - 600 DERAT., WN / RF	8705 _ _ _ 015D6	299				155	132	122	126	64		12
2 (50) ASME - 150 , WN / RF	8705 _ _ _ 020D1	285	283	284	284	152	132	122	126	92		11
2 (50) ASME - 300 , WN / RF	8705 _ _ _ 020D3	285	283	284	284	165	132	122	126	92		13
2 (50) ASME - 600 DERAT., WN / RF	8705 _ _ _ 020D6	306				165	132	122	126	83		14
3 (80) ASME - 150 , WN / RF	8705 _ _ _ 030D1	309	306	308	309	191	183	148	152	127	43	20
3 (80) ASME - 300 , WN / RF	8705 _ _ _ 030D3	309	306	308	309	210	183	148	152	127	43	24
3 (80) ASME - 600 DERAT., WN / RF	8705 _ _ _ 030D6	331				210	183	148	152	117	43	27
4 (100) ASME - 150 , WN / RF	8705 _ _ _ 040D1	354	351	352	355	229	201	157	160	157	43	27
4 (100) ASME - 300 , WN / RF	8705 _ _ _ 040D3	354	351	352	355	254	201	157	160	157	43	37
4 (100) ASME - 600 DERAT., WN / RF	8705 _ _ _ 040D6	402				273	201	157	160	148	43	49
6 (150) ASME - 150 , WN / RF	8705 _ _ _ 060D1	423	419	420	422	279	253	185	187	216	43	45
6 (150) ASME - 300 , WN / RF	8705 _ _ _ 060D3	423	419	420	422	318	253	185	187	216	43	64
6 (150) ASME - 600 DERAT., WN / RF	8705 _ _ _ 060D6	484				356	253	185	187	203	43	105
8 (200) ASME - 150 , WN / RF	8705 _ _ _ 080D1	488	483	485	486	343	303	210	211	270	43	73
8 (200) ASME - 300 , WN / RF	8705 _ _ _ 080D3	488	483	485	486	381	303	210	211	270	43	100
8 (200) ASME - 600 DERAT., WN / RF	8705 _ _ _ 080D6	563				419	303	210	211	254	43	164
10 (250) ASME - 150 , WN / RF	8705 _ _ _ 100D1	507	500	501	503	406	372	246	246	324	51	104
10 (250) ASME - 300 , WN / RF	8705 _ _ _ 100D3	507	500	501	503	445	372	246	246	324	51	145
10 (250) ASME - 600 DERAT., WN / RF	8705 _ _ _ 100D6	601				508	372	246	246	305	51	265
12 (300) ASME - 150 , WN / RF	8705 _ _ _ 120D1	605	597	598	600	483	419	274	269	381	51	158
12 (300) ASME - 300 , WN / RF	8705 _ _ _ 120D3	605	597	598	600	521	419	274	269	381	51	211
12 (300) ASME - 600 DERAT., WN / RF	8705 _ _ _ 120D6	684				559	419	274	269	356	51	344
14 (350) ASME - 150 , WN / RF	8705 _ _ _ 140D1	691	686	687	689	533	481	300	300	413	51	205
14 (350) ASME - 300 , WN / RF	8705 _ _ _ 140D3	691	686	687	689	584	481	300	300	413	51	300
14 (350) ASME - 600 DERAT., WN / RF	8705 _ _ _ 140D6	769				603	481	300	300	387	51	426
16 (400) ASME - 150 , WN / RF	8705 _ _ _ 160D1	757	751	753	754	597	532	326	326	470	80	221
16 (400) ASME - 300 , WN / RF	8705 _ _ _ 160D3	757	751	753	754	648	532	326	326	470	80	387
16 (400) ASME - 600 DERAT., WN / RF	8705 _ _ _ 160D6	853				686	532	326	326	445	80	578
18 (450) ASME - 150 , WN / RF	8705 _ _ _ 180D1	812	807	808	810	635	596	358	358	533	80	308
18 (450) ASME - 300 , WN / RF	8705 _ _ _ 180D3	812	807	808	810	711	596	358	358	533	80	496
18 (450) ASME - 600 DERAT., WN / RF	8705 _ _ _ 180D6	895				743	596	358	358	508	80	694
20 (500) ASME - 150 , WN / RF	8705 _ _ _ 200D1	883	878	879	881	699	647	384	384	584	80	327
20 (500) ASME - 300 , WN / RF	8705 _ _ _ 200D3	883	878	879	881	775	647	384	384	584	80	606
20 (500) ASME - 600 DERAT., WN / RF	8705 _ _ _ 200D6	972				813	647	384	384	559	80	858
24 (600) ASME - 150 , WN / RF	8705 _ _ _ 240D1	973	968	969	971	813	763	442	441	692	80	507
24 (600) ASME - 300 , WN / RF	8705 _ _ _ 240D3	973	968	969	971	914	763	442	441	692	80	891
24 (600) ASME - 600 DERAT., WN / RF	8705 _ _ _ 240D6	1075				940	763	442	441	660	80	1287
30 (750) ASME - 150 , WN / RF	8705 _ _ _ 300D2	1056	1050	1053	1053	984	902	511	511	857	80	761
30 (750) ASME - 300 , WN / RF	8705 _ _ _ 300D3	1198	1193	1194	1196	1092	902	511	511	857	80	1436
36 (900) ASME - 150 , WN / RF	8705 _ _ _ 360D2	1200	1195	1197	1198	1168	1102	610	611	1022	80	1237
36 (900) ASME - 300 , WN / RF	8705 _ _ _ 360D3	1350	1345	1347	1348	1270	1102	610	611	1022	86	2143

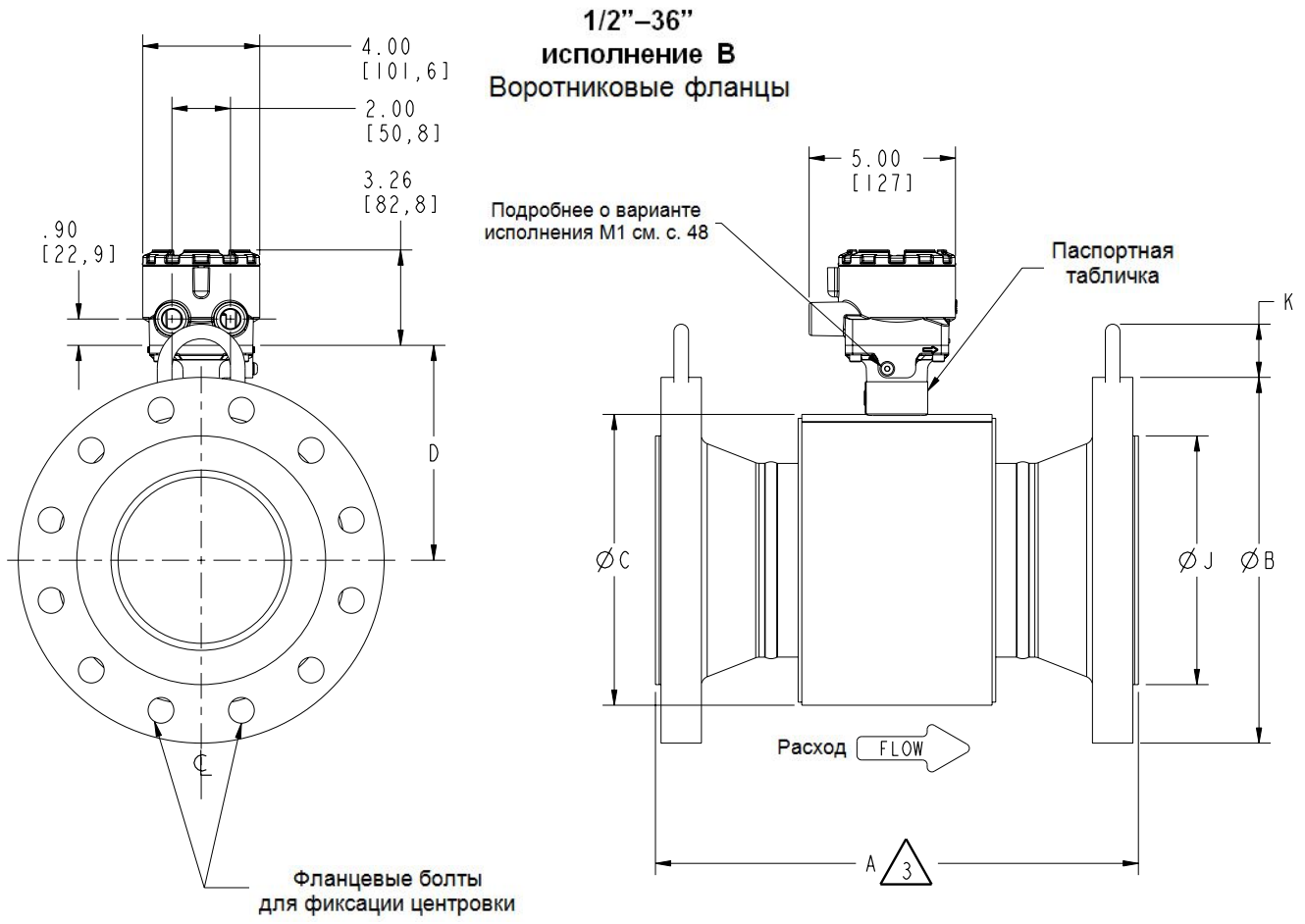
Рисунок 12. Фланцевый датчик 8705-М, типоразмер от 1/2 дюйма до 36 дюймов (DN 15–900 мм), корпус катушки M2/M4, (P ≤ класс 600, сниженные характеристики)





Рисунок 13. Фланцевый датчик 8705-М, типоразмер от 1/2 дюйма до 36 дюймов (DN 15–900 мм), корпус катушки M2/M4, (P ≤ класс 600, сниженные характеристики)

TABLE 13 BODY WIDTH WITH ELECTRODE ACCESS (M2)		
Size -- in (mm) All Flanges	Body Width w/ M2 DIM "E" (inch)	Body Width w/ M2 DIM "E" (mm)
0.5 (15)	5.22	133
1 (25)	5.70	145
1.5 (40)	5.88	149
2 (50)	6.36	161
2.5 (60)	6.86	174
3 (80)	7.88	200
4 (100)	8.88	226
5 (125)	9.71	247
6 (150)	10.62	270
8 (200)	12.62	321
10 (250)	15.53	394
12 (300)	17.53	445
14 (350)	20.68	525
16 (400)	22.68	576
18 (450)	24.68	627
20 (500)	26.68	678
24 (600)	30.68	779
30 (750)	36.68	932
36 (900)	44.18	1122

 **8.2** WHEN VENTING THE ELECTRODE COMPARTMENT, THE VENT AND RECOVERY PIPING DIAMETER MUST NOT BE SMALLER THAN THE M6 COVER THREADING TO AVOID BUILDING PRESSURE INSIDE THE ELECTRODE COMPARTMENT.

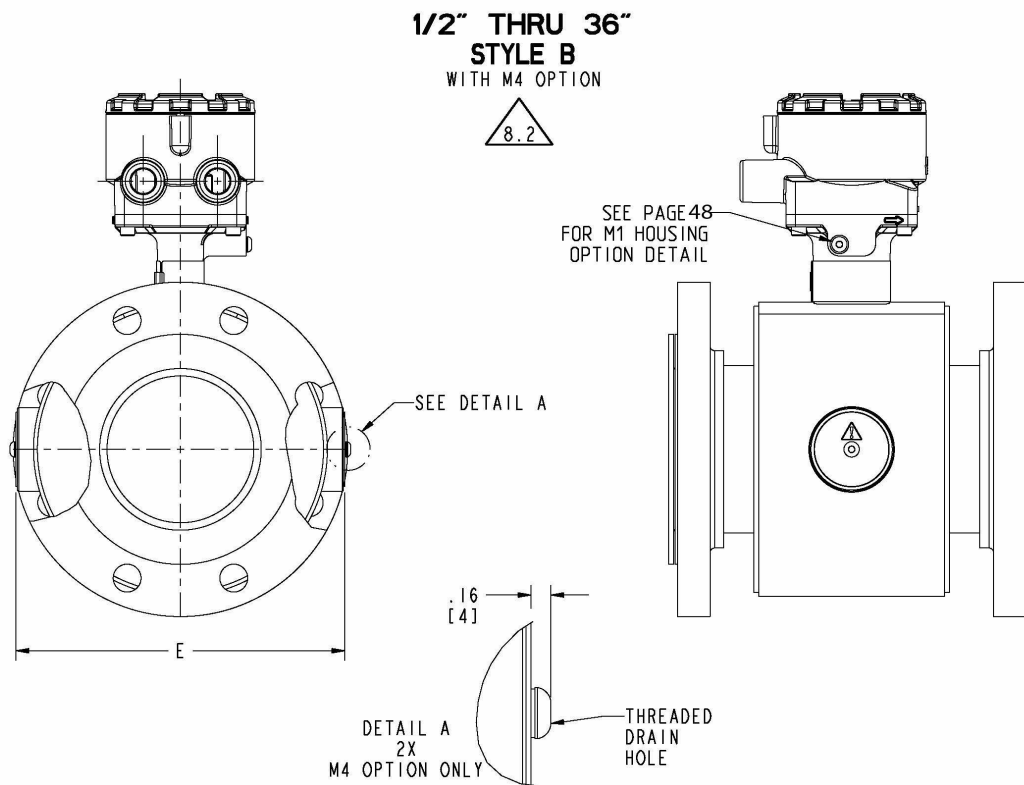
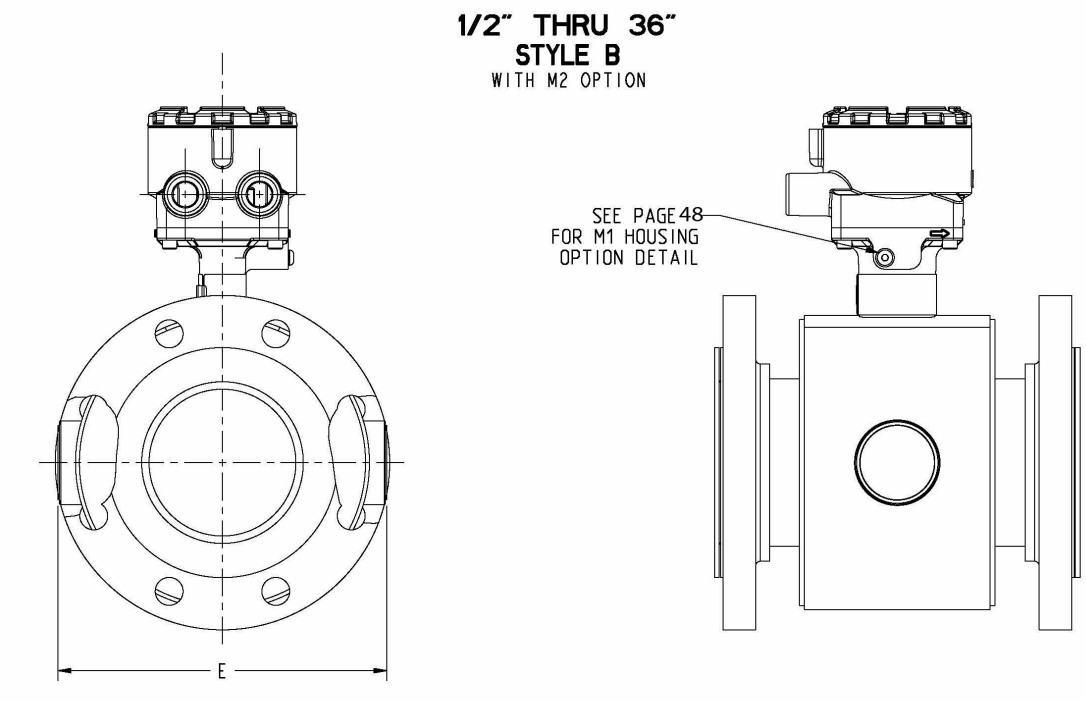
 **8.1** WHEN M4 OPTION IS SELECTED ADD .320" (8mm) TO M2 DIM "E" (BODY WIDTH DIMENSION)

Размеры 8705-М для работы под высоким давлением

Приведенные ниже замечания относятся к [Рисунок 14](#) и [Таблица 114–Таблица 119](#):

 **1.** Для краткости в списке номеров моделей приводятся только кодовые обозначения фланцев из углеродистой стали. Размеры фланцев, выполненных из нержавеющей стали 304 и 316, идентичны размерам фланцев из углеродистой стали. Воспользуйтесь приведенной ниже таблицей, чтобы найти кодовое обозначение фланца из углеродистой стали, которое соответствует каждому кодовому обозначению фланца из нержавеющей стали.

 **2.1** Клапан сброса давления в сборе (под заказ) имеет типоразмер 1,75 дюйма (44,5 мм).

Кодовые обозначения фланцев из нержавеющей стали	Размеры аналогичны кодовым обозначениям фланцев из углеродистой стали
S,P	C
T,R	D
G,H	F
K,L	J

Рисунок 14. Фланцевый датчик 8705-М, типоразмер от 1/2 дюйма до 24 дюймов (DN 15–600 мм), приварной фланец, для работы под высоким давлением (P ≤ класс 900)

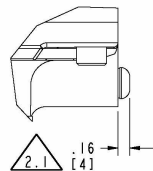
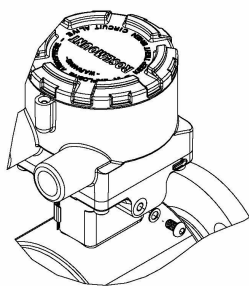
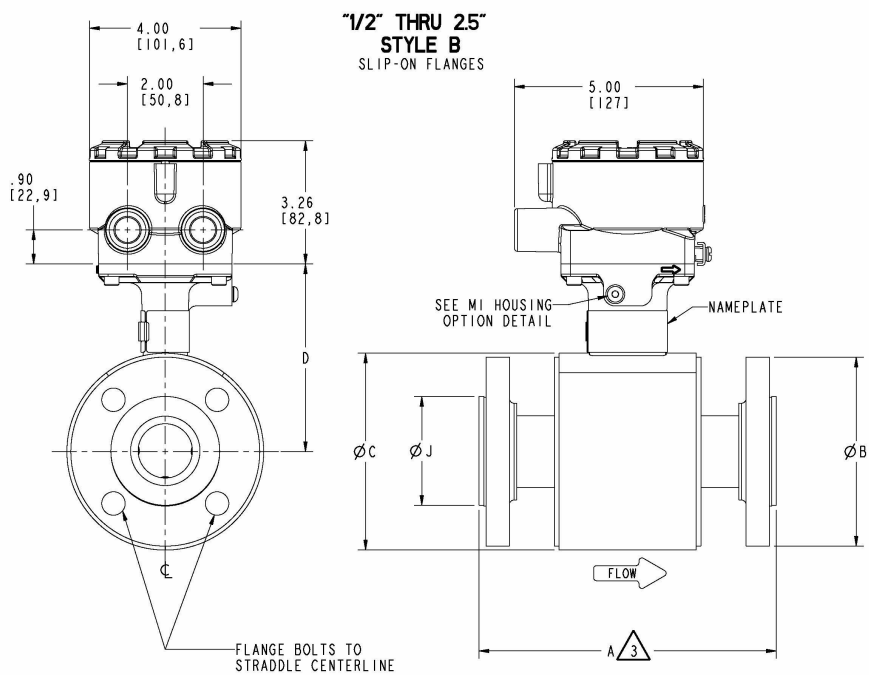

M1 HOUSING
OPTION
DETAIL

Таблица 114. Фланцевый датчик 8705-М, типоразмер от 1/2 дюйма до 24 дюймов приварной фланец, для работы под высоким давлением (P ≤ класс 900) — дюймы

SIZE, DESCRIPTION	MODEL NUMBER 	OVERALL LENGTH					FLANGE Ø DIM "B"	BODY Ø DIM "C"	DIM "D" CL to TA		LINER Ø ON FACE DIM "J"	LIFT RING HEIGHT DIM "K"	FLOW TUBE WEIGHT (lbs.)
		DIM "A" PTFE	DIM "A" ETFE	DIM "A" NEOPRENE	DIM "A" LINATEX	DIM "A" POLY			STYLE A	STYLE B			
0.5 (15) ASME - 600 DERAT., SO / RF	8705 _ _ _ 005C6	8.38	8.38	8.38	8.48	8.38	3.75	4.50	4.41	4.61	1.38		10
0.5 (15) ASME - 600 FULL, SO / RF	8705 _ _ _ 005C7		8.38	8.25	8.25	8.25	3.75	4.50	4.41	4.61	1.38		10
1 (25) ASME - 900 , SO / RTJ	8705 _ _ _ 010_9			9.53	9.53	9.53	5.88	4.50	4.41	4.61	1.51	1.70	24
1 (25) ASME - 600 FULL, SO / RF	8705 _ _ _ 010C7			8.53	8.53	8.53	4.88	4.50	4.41	4.61	1.63		15
1 (25) ASME - 900 , SO / RF	8705 _ _ _ 010C9			9.49	9.49	9.49	5.88	4.50	4.41	4.61	1.63	1.70	24
1.5 (40) ASME - 600 FULL, SO / RF	8705 _ _ _ 015C7			8.42	8.42	8.42	6.12	5.21	4.82	4.97	2.50		23
1.5 (40) ASME - 900 , SO / RF	8705 _ _ _ 015C9			9.49	9.49	9.49	7.00	5.21	4.82	4.97	2.50	1.70	34
2 (50) ASME - 600 FULL, SO / RF	8705 _ _ _ 020C7			8.57	8.57	8.57	6.50	5.21	4.82	4.97	3.25		27
2 (50) ASME - 900 , SO / RF	8705 _ _ _ 020C9			10.23	10.23	10.23	8.50	5.21	4.82	4.97	3.25	1.70	57
2.5 (65) ASME - 600 FULL, SO / RF	8705 _ _ _ 025C7			8.61			7.50	6.31	5.37	5.52	3.75		41
2.5 (65) ASME - 900 , SO / RF	8705 _ _ _ 025C9			10.23			9.62	6.31	5.37	5.52	3.75	1.70	82
3 (65) ASME - 600 FULL, SO / RTJ	8705 _ _ _ 030_7			12.19	12.19	12.19	8.25	7.21	5.82	5.97	4.00		53
3 (65) ASME - 900 , SO / RTJ	8705 _ _ _ 030_9			12.82	12.82	12.82	9.50	7.21	5.82	5.97	3.94		75
3 (80) ASME - 600 FULL, SO / RF	8705 _ _ _ 030C7			12.16	12.16	12.16	8.25	7.21	5.82	5.97	4.63	1.70	53
3 (80) ASME - 900 , SO / RF	8705 _ _ _ 030C9			12.79	12.79	12.79	9.50	7.21	5.82	5.97	4.63	1.70	74
4 (80) ASME - 600 FULL, SO / RTJ	8705 _ _ _ 040_7			12.60	12.60	12.60	10.75	7.91	6.17	6.32	4.94	1.70	92
4 (80) ASME - 900 , SO / RTJ	8705 _ _ _ 040_9			13.89	13.89	13.89	11.50	7.91	6.17	6.32	4.94	2.00	123
4 (100) ASME - 600 FULL, SO / RF	8705 _ _ _ 040C7			12.56	12.56	12.56	10.75	7.91	6.17	6.32	5.81	1.70	93
4 (100) ASME - 900 , SO / RF	8705 _ _ _ 040C9			13.86	13.86	13.86	11.50	7.91	6.17	6.32	5.81	2.00	123
5 (125) ASME - 600 FULL, SO / RF	8705 _ _ _ 050C7			12.81			13.00	9.61	7.02	7.17	6.91	1.70	156
5 (125) ASME - 900 , SO / RF	8705 _ _ _ 050C9			13.86			13.75	9.61	7.02	7.17	6.91	1.70	201
6 (125) ASME - 600 FULL, SO / RTJ	8705 _ _ _ 060_7			15.57	15.57	15.57	14.00	9.98	7.30	7.35	7.12	1.70	193
6 (200) ASME - 900 , SO / RTJ	8705 _ _ _ 060_9			17.58	17.58	17.58	15.00	9.98	7.30	7.35	7.12	2.00	254
6 (150) ASME - 600 FULL, SO / RF	8705 _ _ _ 060C7			13.92	13.92	13.92	14.00	9.98	7.30	7.35	8.00	1.70	189
6 (150) ASME - 900 , SO / RF	8705 _ _ _ 060C9			17.55	17.55	17.55	15.00	9.98	7.30	7.35	8.00	2.00	254
8 (150) ASME - 600 FULL, SO / RTJ	8705 _ _ _ 080_7			17.58	17.58	17.58	16.50	11.92	8.27	8.32	9.37	1.70	298
8 (150) ASME - 900 , SO / RTJ	8705 _ _ _ 080_9			20.61	20.61	20.61	18.50	11.92	8.27	8.32	9.13	3.13	446
8 (200) ASME - 600 FULL, SO / RF	8705 _ _ _ 080C7			16.44	16.44	16.44	16.50	11.92	8.27	8.32	10.00	1.70	292
8 (200) ASME - 900 , SO / RF	8705 _ _ _ 080C9			20.58	20.58	20.58	18.50	11.92	8.27	8.32	10.00	3.13	444
10 (200) ASME - 600 FULL, SO / RTJ	8705 _ _ _ 100_7			19.08	19.08	19.08	20.00	14.64	9.69	9.68	11.50	2.00	480
10 (200) ASME - 900 , SO / RTJ	8705 _ _ _ 100_9			21.57	21.57	21.57	21.50	14.64	9.69	9.68	11.25	3.13	655
10 (250) ASME - 600 FULL, SO / RF	8705 _ _ _ 100C7			19.05	19.05	19.05	20.00	14.64	9.69	9.68	12.00	2.00	476
10 (250) ASME - 900 , SO / RF	8705 _ _ _ 100C9			21.54	21.54	21.54	21.50	14.64	9.69	9.68	12.00	3.13	650
12 (250) ASME - 600 FULL, SO / RTJ	8705 _ _ _ 120_7			21.78	21.78	21.78	22.00	16.80	10.77	10.76	13.75	2.00	636
12 (250) ASME - 900 , SO / RTJ	8705 _ _ _ 120_9			25.18	25.18	25.18	24.00	16.80	10.77	10.76	13.50	3.13	914
12 (300) ASME - 600 FULL, SO / RF	8705 _ _ _ 120C7			21.75	21.75	21.75	22.00	16.80	10.77	10.76	14.00	2.00	620
12 (300) ASME - 900 , SO / RF	8705 _ _ _ 120C9			25.15	25.15	25.15	24.00	16.80	10.77	10.76	14.00	3.13	907
14 (300) ASME - 600 FULL, SO / RTJ	8705 _ _ _ 140_7			25.44	25.44	25.44	23.75	18.92	11.83	11.82	15.00	2.00	780
14 (350) ASME - 600 FULL, SO / RF	8705 _ _ _ 140C7			25.41	25.41	25.41	23.75	18.92	11.83	11.82	15.25	2.00	771
16 (350) ASME - 600 FULL, SO / RTJ	8705 _ _ _ 160_7			28.94	28.94	28.94	27.00	20.94	12.84	12.83	17.00	3.13	1108
16 (400) ASME - 600 FULL, SO / RF	8705 _ _ _ 160C7			28.91	28.91	28.91	27.00	20.94	12.84	12.83	17.50	3.13	1100
18 (400) ASME - 600 FULL, SO / RTJ	8705 _ _ _ 180_7			32.42	32.42	32.42	29.25	23.46	14.10	14.09	19.38	3.13	1415
18 (450) ASME - 600 FULL, SO / RF	8705 _ _ _ 180C7			32.39	32.39	32.39	29.25	23.46	14.10	14.09	20.00	3.13	1405
20 (450) ASME - 600 FULL, SO / RTJ	8705 _ _ _ 200_7			36.55	36.55	36.55	32.00	25.48	15.11	15.10	21.00	3.13	1839
20 (500) ASME - 600 FULL, SO / RF	8705 _ _ _ 200C7			36.52	36.52	36.52	32.00	25.48	15.11	15.10	22.00	3.13	1822
24 (500) ASME - 600 FULL, SO / RTJ	8705 _ _ _ 240_7			41.05	41.05	41.05	37.00	30.03	17.39	17.38	25.00	3.13	2724
24 (600) ASME - 600 FULL, SO / RF	8705 _ _ _ 240C7			41.02	41.02	41.02	37.00	30.03	17.39	17.38	26.00	3.13	2692

Таблица 115. Фланцевый датчик 8705-М, приварной фланец DN 15–600 мм, для работы под высоким давлением (P ≤ класс 900) — миллиметры

SIZE, DESCRIPTION	MODEL NUMBER 	OVERALL LENGTH					FLANGE Ø DIM "B"	BODY Ø DIM "C"	DIM "D" CL to TA		LINER Ø ON FACE DIM "J"	LIFT RING HEIGHT DIM "K"	FLOW TUBE WEIGHT (kg)
		DIM "A" PTFE	DIM "A" ETFE	DIM "A" NEOPRENE	DIM "A" LINATEX	DIM "A" POLY			STYLE A	STYLE B			
0.5 (15) ASME - 600 DERAT., SO / RF	8705 _ _ _ 005C6	213	213	213	215	213	95	114	112	117	35		5
0.5 (15) ASME - 600 FULL, SO / RF	8705 _ _ _ 005C7		213	209	209	209	95	114	112	117	35		5
1 (25) ASME - 900 , SO / RTJ	8705 _ _ _ 010_9			242	242	242	149	114	112	117	38	43	11
1 (25) ASME - 600 FULL, SO / RF	8705 _ _ _ 010C7			217	217	217	124	114	112	117	41		7
1 (25) ASME - 900 , SO / RF	8705 _ _ _ 010C9			241	241	241	149	114	112	117	41	43	11
1.5 (40) ASME - 600 FULL, SO / RF	8705 _ _ _ 015C7			214	214	214	155	132	122	126	64		11
1.5 (40) ASME - 900 , SO / RF	8705 _ _ _ 015C9			241	241	241	178	132	122	126	64	43	16
2 (50) ASME - 600 FULL, SO / RF	8705 _ _ _ 020C7			218	218	218	165	132	122	126	83		12
2 (50) ASME - 900 , SO / RF	8705 _ _ _ 020C9			260	260	260	216	132	122	126	83	43	26
2.5 (65) ASME - 600 FULL, SO / RF	8705 _ _ _ 025C7			219			191	160	136	140	95		19
2.5 (65) ASME - 900 , SO / RF	8705 _ _ _ 025C9			260			244	160	136	140	95	43	37
3 (65) ASME - 600 FULL, SO / RTJ	8705 _ _ _ 030_7			310	310	310	210	183	148	152	102		24
3 (65) ASME - 900 , SO / RTJ	8705 _ _ _ 030_9			326	326	326	241	183	148	152	100		34
3 (80) ASME - 600 FULL, SO / RF	8705 _ _ _ 030C7			309	309	309	210	183	148	152	118	43	24
3 (80) ASME - 900 , SO / RF	8705 _ _ _ 030C9			325	325	325	241	183	148	152	118	43	34
4 (80) ASME - 600 FULL, SO / RTJ	8705 _ _ _ 040_7			320	320	320	273	201	157	160	125	43	42
4 (80) ASME - 900 , SO / RTJ	8705 _ _ _ 040_9			353	353	353	292	201	157	160	125	51	56
4 (100) ASME - 600 FULL, SO / RF	8705 _ _ _ 040C7			319	319	319	273	201	157	160	148	43	42
4 (100) ASME - 900 , SO / RF	8705 _ _ _ 040C9			352	352	352	292	201	157	160	148	51	56
5 (125) ASME - 600 FULL, SO / RF	8705 _ _ _ 050C7			325			330	244	178	182	176	43	71
5 (125) ASME - 900 , SO / RF	8705 _ _ _ 050C9			352			349	244	178	182	176	43	91
6 (125) ASME - 600 FULL, SO / RTJ	8705 _ _ _ 060_7			396	396	396	356	253	185	187	181	43	87
6 (200) ASME - 900 , SO / RTJ	8705 _ _ _ 060_9			447	447	447	381	253	185	187	181	51	115
6 (150) ASME - 600 FULL, SO / RF	8705 _ _ _ 060C7			353	353	353	356	253	185	187	203	43	86
6 (150) ASME - 900 , SO / RF	8705 _ _ _ 060C9			446	446	446	381	253	185	187	203	51	115
8 (150) ASME - 600 FULL, SO / RTJ	8705 _ _ _ 080_7			447	447	447	419	303	210	211	238	43	135
8 (150) ASME - 900 , SO / RTJ	8705 _ _ _ 080_9			523	523	523	470	303	210	211	232	80	202
8 (200) ASME - 600 FULL, SO / RF	8705 _ _ _ 080C7			417	417	417	419	303	210	211	254	43	132
8 (200) ASME - 900 , SO / RF	8705 _ _ _ 080C9			523	523	523	470	303	210	211	254	80	202
10 (200) ASME - 600 FULL, SO / RTJ	8705 _ _ _ 100_7			485	485	485	508	372	246	246	292	51	218
10 (200) ASME - 900 , SO / RTJ	8705 _ _ _ 100_9			548	548	548	546	372	246	246	286	80	297
10 (250) ASME - 600 FULL, SO / RF	8705 _ _ _ 100C7			484	484	484	508	372	246	246	305	51	216
10 (250) ASME - 900 , SO / RF	8705 _ _ _ 100C9			547	547	547	546	372	246	246	305	80	295
12 (250) ASME - 600 FULL, SO / RTJ	8705 _ _ _ 120_7			553	553	553	559	427	274	273	349	51	288
12 (250) ASME - 900 , SO / RTJ	8705 _ _ _ 120_9			640	640	640	610	427	274	273	343	80	415
12 (300) ASME - 600 FULL, SO / RF	8705 _ _ _ 120C7			552	552	552	559	427	274	273	356	51	281
12 (300) ASME - 900 , SO / RF	8705 _ _ _ 120C9			639	639	639	610	427	274	273	356	80	412
14 (300) ASME - 600 FULL, SO / RTJ	8705 _ _ _ 140_7			646	646	646	603	481	300	300	381	51	354
14 (350) ASME - 600 FULL, SO / RF	8705 _ _ _ 140C7			645	645	645	603	481	300	300	387	51	350
16 (350) ASME - 600 FULL, SO / RTJ	8705 _ _ _ 160_7			735	735	735	686	532	326	326	432	80	503
16 (400) ASME - 600 FULL, SO / RF	8705 _ _ _ 160C7			734	734	734	686	532	326	326	445	80	499
18 (400) ASME - 600 FULL, SO / RTJ	8705 _ _ _ 180_7			823	823	823	743	596	358	358	492	80	642
18 (450) ASME - 600 FULL, SO / RF	8705 _ _ _ 180C7			823	823	823	743	596	358	358	508	80	637
20 (450) ASME - 600 FULL, SO / RTJ	8705 _ _ _ 200_7			928	928	928	813	647	384	384	533	80	834
20 (500) ASME - 600 FULL, SO / RF	8705 _ _ _ 200C7			928	928	928	813	647	384	384	559	80	826
24 (500) ASME - 600 FULL, SO / RTJ	8705 _ _ _ 240_7			1043	1043	1043	940	763	442	441	635	80	1236
24 (600) ASME - 600 FULL, SO / RF	8705 _ _ _ 240C7			1042	1042	1042	940	763	442	441	660	80	1221

Рисунок 15. Фланцевый датчик 8705-М, типоразмер от 1 дюйма до 24 дюймов (DN 25–600 мм), воротниковый фланец, (P ≤ класс 2500)



Таблица 116. Фланцевый датчик 8705-М, типоразмер от 1 дюйма до 5 дюймов воротниковый фланец, для работы под высоким давлением (P ≤ класс 2500) — дюймы

SIZE, DESCRIPTION	MODEL NUMBER 				FLANGE Ø DIM "B"	BODY Ø DIM "C"	DIM "D" CL to TA		LINER Ø ON FACE DIM "J"	LIFT RING HEIGHT DIM "K"	FLOW TUBE WEIGHT (lbs.)
		DIM "A" NEOPRENE	DIM "A" LINATEX	DIM "A" POLY			STYLE A	STYLE B			
1 (25) ASME - 600 FULL, WN / RF	8705 _ _ _ 010D7	11.54	11.54	11.54	4.88	4.50	4.41	4.61	2.00		17
1 (25) ASME - 900 , WN / RF	8705 _ _ _ 010D9	12.51	12.51	12.51	5.88	4.50	4.41	4.61	2.00	1.70	25
1 (25) ASME -1500 , WN / RF	8705 _ _ _ 010DM	12.87	12.87	12.87	5.88	4.50	4.41	4.61	1.63	1.70	25
1 (25) ASME -2500 , WN / RF	8705 _ _ _ 010DN	14.29	14.29	14.29	6.25	4.50	4.41	4.61	1.63	1.70	34
1 (25) ASME - 600 FULL, WN / RTJ	8705 _ _ _ 010J7	11.57	11.57	11.57	4.88	4.50	4.41	4.61	1.31		17
1 (25) ASME - 900 , WN / RTJ	8705 _ _ _ 010J9	12.54	12.54	12.54	5.88	4.50	4.41	4.61	1.31	1.70	26
1 (25) ASME -1500 , WN / RTJ	8705 _ _ _ 010JM	12.90	12.90	12.90	5.88	4.50	4.41	4.61	1.26	1.70	26
1.5 (40) ASME - 600 FULL, WN / RF	8705 _ _ _ 015D7	11.56	11.56	11.56	6.12	5.21	4.82	4.97	2.50		26
1.5 (40) ASME - 900 , WN / RF	8705 _ _ _ 015D9	12.65	12.65	12.65	7.00	5.21	4.82	4.97	2.50	1.70	38
1.5 (40) ASME -1500 , WN / RF	8705 _ _ _ 015DM	13.09	13.09	13.09	7.00	5.21	4.82	4.97	2.50	1.70	39
1.5 (40) ASME -2500 , WN / RF	8705 _ _ _ 015DN	15.51	15.51	15.51	8.00	5.21	4.82	4.97	2.38	1.70	66
1.5 (40) ASME - 600 FULL, WN / RTJ	8705 _ _ _ 015J7	11.59	11.59	11.59	6.12	5.21	4.82	4.97	2.00		27
1.5 (40) ASME - 900 , WN / RTJ	8705 _ _ _ 015J9	12.68	12.68	12.68	7.00	5.21	4.82	4.97	2.00	1.70	38
1.5 (40) ASME -1500 , WN / RTJ	8705 _ _ _ 015JM	13.12	13.12	13.12	7.00	5.21	4.82	4.97	1.92	1.70	39
1.5 (40) ASME -2500 , WN / RTJ	8705 _ _ _ 015JN	15.66	15.66	15.66	8.00	5.21	4.82	4.97	1.84	1.70	68
2 (50) ASME - 600 FULL, WN / RF	8705 _ _ _ 020D7	11.83	11.83	11.83	6.50	5.21	4.82	4.97	3.25		32
2 (50) ASME - 900 , WN / RF	8705 _ _ _ 020D9	14.26	14.26	14.26	8.50	5.21	4.82	4.97	3.25	1.70	66
2 (50) ASME -1500 , WN / RF	8705 _ _ _ 020DM	14.82	14.82	14.82	8.50	5.21	4.82	4.97	3.25	1.70	69
2 (50) ASME -2500 , WN / RF	8705 _ _ _ 020DN	16.86	16.86	16.86	9.25	5.21	4.82	4.97	3.12	1.70	96
2 (50) ASME - 600 FULL, WN / RTJ	8705 _ _ _ 020J7	11.99	11.99	11.99	6.50	5.21	4.82	4.97	2.31		32
2 (50) ASME - 900 , WN / RTJ	8705 _ _ _ 020J9	14.42	14.42	14.42	8.50	5.21	4.82	4.97	2.62	1.70	67
2 (50) ASME -1500 , WN / RTJ	8705 _ _ _ 020JM	14.92	14.92	14.92	8.50	5.21	4.82	4.97	2.34	1.70	70
2 (50) ASME -2500 , WN / RTJ	8705 _ _ _ 020JN	17.01	17.01	17.01	9.25	5.21	4.82	4.97	2.59	1.70	98
2.5 (60) ASME -1500 , WN / RF	8705 _ _ _ 025DM	16.80	16.80	16.80	9.62	6.31	5.37	5.52	3.70	1.70	93
2.5 (60) ASME -2500 , WN / RF	8705 _ _ _ 025DN	19.70	19.70	19.70	10.50	6.31	5.37	5.52	3.50	1.70	136
2.5 (60) ASME -1500 , WN / RTJ	8705 _ _ _ 025JM	16.91	16.91	16.91	9.62	6.31	5.37	5.52	3.10	1.70	88
2.5 (60) ASME -2500 , WN / RTJ	8705 _ _ _ 025JN	19.94	19.94	19.94	10.50	6.31	5.37	5.52	2.80	1.70	132
3 (80) ASME - 600 FULL, WN / RF	8705 _ _ _ 030D7	12.78	12.78	12.78	8.25	7.21	5.82	5.97	4.63	1.70	59
3 (80) ASME - 900 , WN / RF	8705 _ _ _ 030D9	14.38	14.38	14.38	9.50	7.21	5.82	5.97	4.63	1.70	85
3 (80) ASME -1500 , WN / RF	8705 _ _ _ 030DM	16.27	16.27	16.27	10.50	7.21	5.82	5.97	4.33	1.70	125
3 (80) ASME -2500 , WN / RF	8705 _ _ _ 030DN	20.42	20.42	20.42	12.00	7.21	5.82	5.97	4.15	1.70	211
3 (80) ASME - 600 FULL, WN / RTJ	8705 _ _ _ 030J7	12.94	12.94	12.94	8.25	7.21	5.82	5.97	4.00	1.70	60
3 (80) ASME - 900 , WN / RTJ	8705 _ _ _ 030J9	14.54	14.54	14.54	9.50	7.21	5.82	5.97	3.94	1.70	86
3 (80) ASME -1500 , WN / RTJ	8705 _ _ _ 030JM	16.42	16.42	16.42	10.50	7.21	5.82	5.97	3.97	1.70	127
3 (80) ASME -2500 , WN / RTJ	8705 _ _ _ 030JN	20.70	20.70	20.70	12.00	7.21	5.82	5.97	3.41	1.70	214
4 (100) ASME - 600 FULL, WN / RF	8705 _ _ _ 040D7	15.57	15.57	15.57	10.75	7.91	6.17	6.32	5.81	1.70	108
4 (100) ASME - 900 , WN / RF	8705 _ _ _ 040D9	16.81	16.81	16.81	11.50	7.91	6.17	6.32	5.81	2.00	140
4 (100) ASME -1500 , WN / RF	8705 _ _ _ 040DM	18.18	18.18	18.18	12.25	7.91	6.17	6.32	5.71	2.00	188
4 (100) ASME -2500 , WN / RF	8705 _ _ _ 040DN	23.71	23.71	23.71	14.00	7.91	6.17	6.32	5.54	2.00	331
4 (100) ASME - 600 FULL, WN / RTJ	8705 _ _ _ 040J7	15.73	15.73	15.73	10.75	7.91	6.17	6.32	4.94	1.70	109
4 (100) ASME - 900 , WN / RTJ	8705 _ _ _ 040J9	16.97	16.97	16.97	11.50	7.91	6.17	6.32	4.94	2.00	141
4 (100) ASME -1500 , WN / RTJ	8705 _ _ _ 040JM	18.33	18.33	18.33	12.25	7.91	6.17	6.32	5.54	2.00	191
4 (100) ASME -2500 , WN / RTJ	8705 _ _ _ 040JN	24.12	24.12	24.12	14.00	7.91	6.17	6.32	4.38	2.00	337
5 (120) ASME -1500 , WN / RF	8705 _ _ _ 050DM	22.79	22.79	22.79	14.75	9.61	7.02	7.17	6.35	2.00	331
5 (120) ASME -2500 , WN / RF	8705 _ _ _ 050DN	28.45	28.45	28.45	16.50	9.61	7.02	7.17	6.40	2.00	509
5 (120) ASME -1500 , WN / RTJ	8705 _ _ _ 050JM	22.94	22.94	22.94	14.75	9.61	7.02	7.17	6.20	2.00	325
5 (120) ASME -2500 , WN / RTJ	8705 _ _ _ 050JN	28.98	28.98	28.98	16.50	9.61	7.02	7.17	5.30	2.00	502

Таблица 117. Фланцевый датчик 8705-М, типоразмер от 6 дюймов до 24 дюймов воротниковый фланец, для работы под высоким давлением (P ≤ класс 2500) — дюймы

SIZE, DESCRIPTION	MODEL NUMBER 				FLANGE Ø DIM "B"	BODY Ø DIM "C"	DIM "D" CL to TA		LINER Ø ON FACE DIM "J"	LIFT RING HEIGHT DIM "K"	FLOW TUBE WEIGHT (lbs.)
		DIM "A" NEOPRENE	DIM "A" LINATEX	DIM "A" POLY			STYLE A	STYLE B			
6 (150) ASME - 600 FULL, WN / RF	8705 _ _ _ 060D7	18.73	18.73	18.73	14.00	9.98	7.30	7.35	8.00	1.70	230
6 (150) ASME - 900 , WN / RF	8705 _ _ _ 060D9	20.58	20.58	20.58	15.00	9.98	7.30	7.35	8.00	2.00	296
6 (150) ASME -1500 , WN / RF	8705 _ _ _ 060DM	23.84	23.84	23.84	15.50	9.98	7.30	7.35	7.70	2.00	428
6 (150) ASME -2500 , WN / RF	8705 _ _ _ 060DN	31.79	31.79	31.79	19.00	9.98	7.30	7.35	7.30	2.00	848
6 (150) ASME - 600 FULL, WN / RTJ	8705 _ _ _ 060J7	18.89	18.89	18.89	14.00	9.98	7.30	7.35	7.12	1.70	232
6 (150) ASME - 900 , WN / RTJ	8705 _ _ _ 060J9	20.74	20.74	20.74	15.00	9.98	7.30	7.35	7.12	2.00	299
6 (150) ASME -1500 , WN / RTJ	8705 _ _ _ 060JM	24.12	24.12	24.12	15.50	9.98	7.30	7.35	6.73	2.00	433
6 (150) ASME -2500 , WN / RTJ	8705 _ _ _ 060JN	32.32	32.32	32.32	19.00	9.98	7.30	7.35	6.66	2.00	863
8 (200) ASME - 600 FULL, WN / RF	8705 _ _ _ 080D7	21.59	21.59	21.59	16.50	11.92	8.27	8.32	10.00	1.70	355
8 (200) ASME - 900 , WN / RF	8705 _ _ _ 080D9	24.09	24.09	24.09	18.50	11.92	8.27	8.32	10.00	3.13	521
8 (200) ASME -1500 , WN / RF	8705 _ _ _ 080DM	28.70	28.70	28.70	19.00	11.92	8.27	8.32	9.76	3.13	755
8 (200) ASME -2500 , WN / RF	8705 _ _ _ 080DN	36.88	36.88	36.88	21.75	11.92	8.27	8.32	9.20	3.13	1352
8 (200) ASME - 600 FULL, WN / RTJ	8705 _ _ _ 080J7	21.75	21.75	21.75	16.50	11.92	8.27	8.32	9.37	1.70	359
8 (200) ASME - 900 , WN / RTJ	8705 _ _ _ 080J9	24.25	24.25	24.25	18.50	11.92	8.27	8.32	9.13	3.13	525
8 (200) ASME -1500 , WN / RTJ	8705 _ _ _ 080JM	29.11	29.11	29.11	19.00	11.92	8.27	8.32	8.66	3.13	767
8 (200) ASME -2500 , WN / RTJ	8705 _ _ _ 080JN	37.53	37.53	37.53	21.75	11.92	8.27	8.32	8.28	3.13	1377
10 (250) ASME - 600 FULL, WN / RF	8705 _ _ _ 100D7	23.34	23.34	23.34	20.00	14.64	9.69	9.68	12.00	2.00	580
10 (250) ASME - 900 , WN / RF	8705 _ _ _ 100D9	26.12	26.12	26.12	21.50	14.64	9.69	9.68	12.00	3.13	797
10 (250) ASME -1500 , WN / RF	8705 _ _ _ 100DM	32.03	32.03	32.03	23.00	14.64	9.69	9.68	11.50	3.13	1317
10 (250) ASME -2500 , WN / RF	8705 _ _ _ 100DN	44.95	44.95	44.95	26.50	14.64	9.69	9.68	10.65	3.13	2542
10 (250) ASME - 600 FULL, WN / RTJ	8705 _ _ _ 100J7	23.50	23.50	23.50	20.00	14.64	9.69	9.68	11.50	2.00	585
10 (250) ASME - 900 , WN / RTJ	8705 _ _ _ 100J9	26.28	26.28	26.28	21.50	14.64	9.69	9.68	11.25	3.13	803
10 (250) ASME -1500 , WN / RTJ	8705 _ _ _ 100JM	32.44	32.44	32.44	23.00	14.64	9.69	9.68	10.78	3.13	1333
10 (250) ASME -2500 , WN / RTJ	8705 _ _ _ 100JN	45.86	45.86	45.86	26.50	14.64	9.69	9.68	9.94	3.13	2597
12 (300) ASME - 600 FULL, WN / RF	8705 _ _ _ 120D7	26.59	26.59	26.59	22.00	16.50	10.77	10.61	14.00	2.00	759
12 (300) ASME - 900 , WN / RF	8705 _ _ _ 120D9	30.33	30.33	30.33	24.00	16.50	10.77	10.61	14.00	3.13	1112
12 (300) ASME -1500 , WN / RF	8705 _ _ _ 120DM	37.11	37.11	37.11	26.50	16.50	10.77	10.61	13.18	3.13	2032
12 (300) ASME -2500 , WN / RF	8705 _ _ _ 120DN	51.50	51.50	51.50	30.00	16.50	10.77	10.61	12.20	3.13	3860
12 (300) ASME - 600 FULL, WN / RTJ	8705 _ _ _ 120J7	26.75	26.75	26.75	22.00	16.50	10.77	10.61	13.75	2.00	767
12 (300) ASME - 900 , WN / RTJ	8705 _ _ _ 120J9	30.49	30.49	30.49	24.00	16.50	10.77	10.61	13.50	3.13	1120
12 (300) ASME -1500 , WN / RTJ	8705 _ _ _ 120JM	37.76	37.76	37.76	26.50	16.50	10.77	10.61	12.28	3.13	2065
12 (300) ASME -2500 , WN / RTJ	8705 _ _ _ 120JN	52.41	52.41	52.41	30.00	16.50	10.77	10.61	12.06	3.13	3938
14 (350) ASME - 600 FULL, WN / RF	8705 _ _ _ 140D7	29.95	29.95	29.95	23.75	18.92	11.83	11.82	15.25	2.00	940
14 (350) ASME -1500 , WN / RF	8705 _ _ _ 140DM	40.82	40.82	40.82	29.50	18.92	11.83	11.82	14.06	3.13	2662
14 (350) ASME - 600 FULL, WN / RTJ	8705 _ _ _ 140J7	30.11	30.11	30.11	23.75	18.92	11.83	11.82	15.00	2.00	951
16 (400) ASME - 600 FULL, WN / RF	8705 _ _ _ 160D7	33.23	33.23	33.23	27.00	20.94	12.84	12.83	17.50	3.13	1277
16 (400) ASME -1500 , WN / RF	8705 _ _ _ 160DM	43.96	43.96	43.96	32.50	20.94	12.84	12.83	18.50	3.13	3485
16 (400) ASME - 600 FULL, WN / RTJ	8705 _ _ _ 160J7	33.39	33.39	33.39	27.00	20.94	12.84	12.83	17.00	3.13	1287
18 (450) ASME - 600 FULL, WN / RF	8705 _ _ _ 180D7	34.89	34.89	34.89	29.25	23.46	14.10	14.09	20.00	3.13	1534
18 (450) ASME -1500 , WN / RF	8705 _ _ _ 180DM	46.23	46.23	46.23	36.00	23.46	14.10	14.09	21.00	3.38	4416
18 (450) ASME - 600 FULL, WN / RTJ	8705 _ _ _ 180J7	35.05	35.05	35.05	29.25	23.46	14.10	14.09	19.38	3.13	1545
20 (500) ASME - 600 FULL, WN / RF	8705 _ _ _ 200D7	37.93	37.93	37.93	32.00	25.48	15.11	15.10	22.00	3.13	1895
20 (500) ASME -1500 , WN / RF	8705 _ _ _ 200DM	50.81	50.81	50.81	38.75	25.48	15.11	15.10	21.10	3.38	5479
20 (500) ASME - 600 FULL, WN / RTJ	8705 _ _ _ 200J7	38.21	38.21	38.21	32.00	25.48	15.11	15.10	21.00	3.13	1917
24 (600) ASME - 600 FULL, WN / RF	8705 _ _ _ 240D7	41.99	41.99	41.99	37.00	30.03	17.39	17.38	26.00	3.13	2848
24 (600) ASME -1500 , WN / RF	8705 _ _ _ 240DM	57.94	57.94	57.94	46.00	30.03	17.39	17.38	25.50	3.38	8822
24 (600) ASME - 600 FULL, WN / RTJ	8705 _ _ _ 240J7	42.40	42.40	42.40	37.00	30.03	17.39	17.38	25.00	3.13	2890

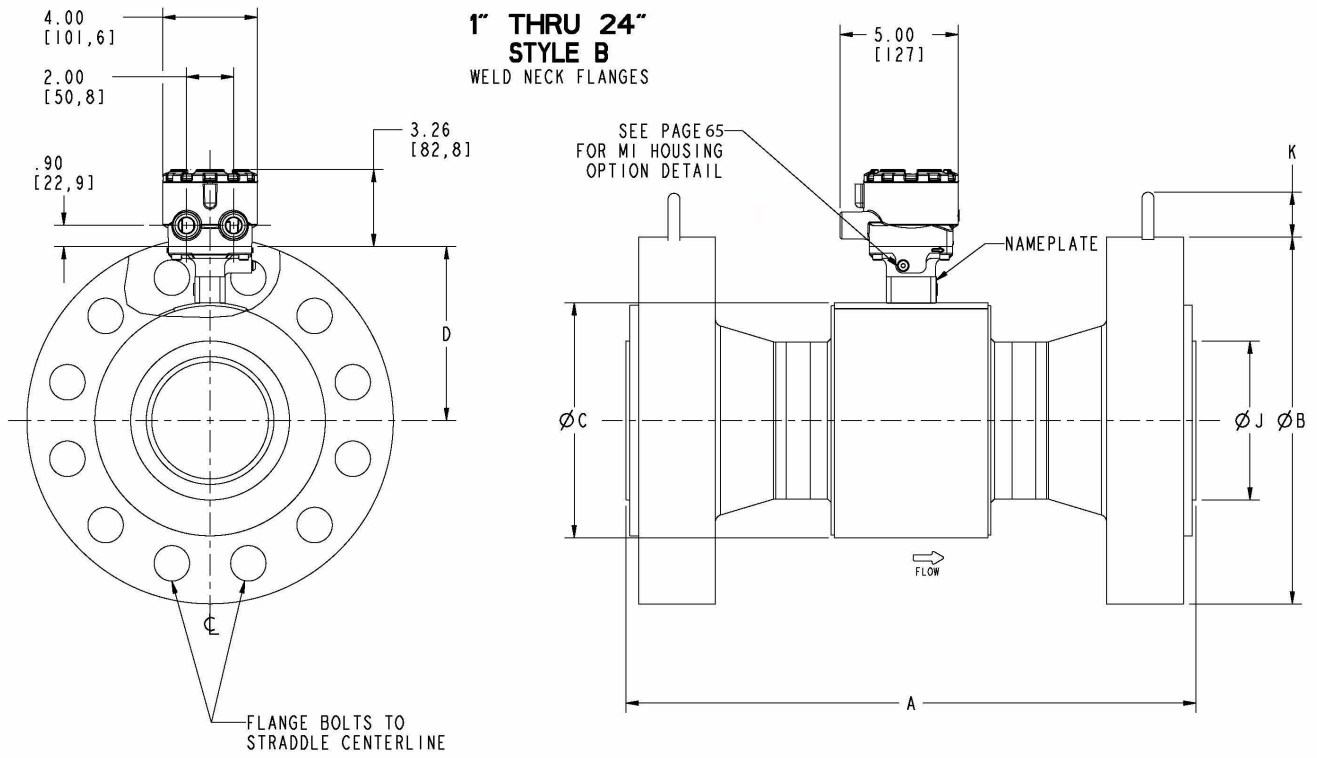
Таблица 118. Фланцевый датчик 8705-М, воротниковый фланец DN 25–120 мм, для работы под высоким давлением (P ≤ класс 2500) — миллиметры

SIZE, DESCRIPTION	MODEL NUMBER 				FLANGE Ø DIM "B"	BODY Ø DIM "C"	DIM "D" CL to TA		LINER Ø ON FACE DIM "J"	LIFT RING HEIGHT DIM "K"	FLOW TUBE WEIGHT (kg)
		DIM "A" NEOPRENE	DIM "A" LINATEX	DIM "A" POLY			STYLE A	STYLE B			
1 (25) ASME - 600 FULL, WN / RF	8705 _ _ _ 010D7	293	293	293	124	114	112	117	51		8
1 (25) ASME - 900 , WN / RF	8705 _ _ _ 010D9	318	318	318	149	114	112	117	51	43	12
1 (25) ASME -1500 , WN / RF	8705 _ _ _ 010DM	327	327	327	149	114	112	117	41	43	11
1 (25) ASME -2500 , WN / RF	8705 _ _ _ 010DN	363	363	363	159	114	112	117	41	43	15
1 (25) ASME - 600 FULL, WN / RTJ	8705 _ _ _ 010J7	294	294	294	124	114	112	117	33		8
1 (25) ASME - 900 , WN / RTJ	8705 _ _ _ 010J9	319	319	319	149	114	112	117	33	43	12
1 (25) ASME -1500 , WN / RTJ	8705 _ _ _ 010JM	328	328	328	149	114	112	117	32	43	12
1.5 (40) ASME - 600 FULL, WN / RF	8705 _ _ _ 015D7	294	294	294	155	132	122	126	64		12
1.5 (40) ASME - 900 , WN / RF	8705 _ _ _ 015D9	321	321	321	178	132	122	126	64	43	17
1.5 (40) ASME -1500 , WN / RF	8705 _ _ _ 015DM	332	332	332	178	132	122	126	64	43	18
1.5 (40) ASME -2500 , WN / RF	8705 _ _ _ 015DN	394	394	394	203	132	122	126	60	43	30
1.5 (40) ASME - 600 FULL, WN / RTJ	8705 _ _ _ 015J7	294	294	294	155	132	122	126	51		12
1.5 (40) ASME - 900 , WN / RTJ	8705 _ _ _ 015J9	322	322	322	178	132	122	126	51	43	17
1.5 (40) ASME -1500 , WN / RTJ	8705 _ _ _ 015JM	333	333	333	178	132	122	126	49	43	18
1.5 (40) ASME -2500 , WN / RTJ	8705 _ _ _ 015JN	398	398	398	203	132	122	126	47	43	31
2 (50) ASME - 600 FULL, WN / RF	8705 _ _ _ 020D7	301	301	301	165	132	122	126	83		14
2 (50) ASME - 900 , WN / RF	8705 _ _ _ 020D9	362	362	362	216	132	122	126	83	43	30
2 (50) ASME -1500 , WN / RF	8705 _ _ _ 020DM	376	376	376	216	132	122	126	83	43	31
2 (50) ASME -2500 , WN / RF	8705 _ _ _ 020DN	428	428	428	235	132	122	126	79	43	43
2 (50) ASME - 600 FULL, WN / RTJ	8705 _ _ _ 020J7	305	305	305	165	132	122	126	59		15
2 (50) ASME - 900 , WN / RTJ	8705 _ _ _ 020J9	366	366	366	216	132	122	126	67	43	30
2 (50) ASME -1500 , WN / RTJ	8705 _ _ _ 020JM	379	379	379	216	132	122	126	60	43	32
2 (50) ASME -2500 , WN / RTJ	8705 _ _ _ 020JN	432	432	432	235	132	122	126	66	43	44
2.5 (60) ASME -1500 , WN / RF	8705 _ _ _ 025DM	427	427	427	244	160	136	140	94	43	42
2.5 (60) ASME -2500 , WN / RF	8705 _ _ _ 025DN	500	500	500	267	160	136	140	89	43	62
2.5 (60) ASME -1500 , WN / RTJ	8705 _ _ _ 025JM	430	430	430	244	160	136	140	79	43	40
2.5 (60) ASME -2500 , WN / RTJ	8705 _ _ _ 025JN	506	506	506	267	160	136	140	71	43	60
3 (80) ASME - 600 FULL, WN / RF	8705 _ _ _ 030D7	325	325	325	210	183	148	152	117	43	27
3 (80) ASME - 900 , WN / RF	8705 _ _ _ 030D9	365	365	365	241	183	148	152	117	43	38
3 (80) ASME -1500 , WN / RF	8705 _ _ _ 030DM	413	413	413	267	183	148	152	110	43	57
3 (80) ASME -2500 , WN / RF	8705 _ _ _ 030DN	519	519	519	305	183	148	152	105	43	96
3 (80) ASME - 600 FULL, WN / RTJ	8705 _ _ _ 030J7	329	329	329	210	183	148	152	102	43	27
3 (80) ASME - 900 , WN / RTJ	8705 _ _ _ 030J9	369	369	369	241	183	148	152	100	43	39
3 (80) ASME -1500 , WN / RTJ	8705 _ _ _ 030JM	417	417	417	267	183	148	152	101	43	58
3 (80) ASME -2500 , WN / RTJ	8705 _ _ _ 030JN	526	526	526	305	183	148	152	87	43	97
4 (100) ASME - 600 FULL, WN / RF	8705 _ _ _ 040D7	396	396	396	273	201	157	160	148	43	49
4 (100) ASME - 900 , WN / RF	8705 _ _ _ 040D9	427	427	427	292	201	157	160	148	51	64
4 (100) ASME -1500 , WN / RF	8705 _ _ _ 040DM	462	462	462	311	201	157	160	145	51	85
4 (100) ASME -2500 , WN / RF	8705 _ _ _ 040DN	602	602	602	356	201	157	160	141	51	150
4 (100) ASME - 600 FULL, WN / RTJ	8705 _ _ _ 040J7	400	400	400	273	201	157	160	125	43	49
4 (100) ASME - 900 , WN / RTJ	8705 _ _ _ 040J9	431	431	431	292	201	157	160	125	51	64.1
4 (100) ASME -1500 , WN / RTJ	8705 _ _ _ 040JM	466	466	466	311	201	157	160	141	51	86.7
4 (100) ASME -2500 , WN / RTJ	8705 _ _ _ 040JN	613	613	613	356	201	157	160	111	51	153.1
5 (120) ASME -1500 , WN / RF	8705 _ _ _ 050DM	579	579	579	375	244	178	182	161	51	150.2
5 (120) ASME -2500 , WN / RF	8705 _ _ _ 050DN	723	723	723	419	244	178	182	163	51	231.0
5 (120) ASME -1500 , WN / RTJ	8705 _ _ _ 050JM	583	583	583	375	244	178	182	157	51	147.4
5 (120) ASME -2500 , WN / RTJ	8705 _ _ _ 050JN	736	736	736	419	244	178	182	135	51	227.6

Таблица 119. Фланцевый датчик 8705-М, воротниковый фланец DN 150–600 мм, для работы под высоким давлением (P ≤ класс 2500) — миллиметры

SIZE, DESCRIPTION	MODEL NUMBER 				FLANGE Ø DIM "B"	BODY Ø DIM "C"	DIM "D" CL to TA		LINER Ø ON FACE DIM "J"	LIFT RING HEIGHT DIM "K"	FLOW TUBE WEIGHT (kg)
		DIM "A" NEOPRENE	DIM "A" LINATEX	DIM "A" POLY			STYLE A	STYLE B			
6 (150) ASME - 600 FULL, WN / RF	8705 _ _ _ 060D7	476	476	476	356	253	185	187	203	43	104
6 (150) ASME - 900 , WN / RF	8705 _ _ _ 060D9	523	523	523	381	253	185	187	203	51	134
6 (150) ASME -1500 , WN / RF	8705 _ _ _ 060DM	605	605	605	394	253	185	187	196	51	194
6 (150) ASME -2500 , WN / RF	8705 _ _ _ 060DN	807	807	807	483	253	185	187	185	51	384
6 (150) ASME - 600 FULL, WN / RTJ	8705 _ _ _ 060J7	480	480	480	356	253	185	187	181	43	105
6 (150) ASME - 900 , WN / RTJ	8705 _ _ _ 060J9	527	527	527	381	253	185	187	181	51	135
6 (150) ASME -1500 , WN / RTJ	8705 _ _ _ 060JM	613	613	613	394	253	185	187	171	51	196
6 (150) ASME -2500 , WN / RTJ	8705 _ _ _ 060JN	821	821	821	483	253	185	187	169	51	392
8 (200) ASME - 600 FULL, WN / RF	8705 _ _ _ 080D7	548	548	548	419	303	210	211	254	43	161
8 (200) ASME - 900 , WN / RF	8705 _ _ _ 080D9	612	612	612	470	303	210	211	254	80	236
8 (200) ASME -1500 , WN / RF	8705 _ _ _ 080DM	729	729	729	483	303	210	211	248	80	342
8 (200) ASME -2500 , WN / RF	8705 _ _ _ 080DN	937	937	937	552	303	210	211	234	80	613
8 (200) ASME - 600 FULL, WN / RTJ	8705 _ _ _ 080J7	552	552	552	419	303	210	211	238	43	163
8 (200) ASME - 900 , WN / RTJ	8705 _ _ _ 080J9	616	616	616	470	303	210	211	232	80	238
8 (200) ASME -1500 , WN / RTJ	8705 _ _ _ 080JM	739	739	739	483	303	210	211	220	80	348
8 (200) ASME -2500 , WN / RTJ	8705 _ _ _ 080JN	953	953	953	552	303	210	211	210	80	625
10 (250) ASME - 600 FULL, WN / RF	8705 _ _ _ 100D7	593	593	593	508	372	246	246	305	51	263
10 (250) ASME - 900 , WN / RF	8705 _ _ _ 100D9	663	663	663	546	372	246	246	305	80	362
10 (250) ASME -1500 , WN / RF	8705 _ _ _ 100DM	813	813	813	584	372	246	246	292	80	597
10 (250) ASME -2500 , WN / RF	8705 _ _ _ 100DN	1142	1142	1142	673	372	246	246	271	80	1153
10 (250) ASME - 600 FULL, WN / RTJ	8705 _ _ _ 100J7	597	597	597	508	372	246	246	292	51	265
10 (250) ASME - 900 , WN / RTJ	8705 _ _ _ 100J9	668	668	668	546	372	246	246	286	80	364
10 (250) ASME -1500 , WN / RTJ	8705 _ _ _ 100JM	824	824	824	584	372	246	246	274	80	605
10 (250) ASME -2500 , WN / RTJ	8705 _ _ _ 100JN	1165	1165	1165	673	372	246	246	252	80	1178
12 (300) ASME - 600 FULL, WN / RF	8705 _ _ _ 120D7	675	675	675	559	419	274	269	356	51	344
12 (300) ASME - 900 , WN / RF	8705 _ _ _ 120D9	770	770	770	610	419	274	269	356	80	505
12 (300) ASME -1500 , WN / RF	8705 _ _ _ 120DM	942	942	942	673	419	274	269	335	80	922
12 (300) ASME -2500 , WN / RF	8705 _ _ _ 120DN	1308	1308	1308	762	419	274	269	310	80	1751
12 (300) ASME - 600 FULL, WN / RTJ	8705 _ _ _ 120J7	679	679	679	559	419	274	269	349	51	348
12 (300) ASME - 900 , WN / RTJ	8705 _ _ _ 120J9	774	774	774	610	419	274	269	343	80	508
12 (300) ASME -1500 , WN / RTJ	8705 _ _ _ 120JM	959	959	959	673	419	274	269	312	80	937
12 (300) ASME -2500 , WN / RTJ	8705 _ _ _ 120JN	1331	1331	1331	762	419	274	269	306	80	1786
14 (350) ASME - 600 FULL, WN / RF	8705 _ _ _ 140D7	761	761	761	603	481	300	300	387	51	426
14 (350) ASME -1500 , WN / RF	8705 _ _ _ 140DM	1037	1037	1037	749	481	300	300	357	80	1208
14 (350) ASME - 600 FULL, WN / RTJ	8705 _ _ _ 140J7	765	765	765	603	481	300	300	381	51	431
16 (400) ASME - 600 FULL, WN / RF	8705 _ _ _ 160D7	844	844	844	686	532	326	326	445	80	579
16 (400) ASME -1500 , WN / RF	8705 _ _ _ 160DM	1116	1116	1116	826	532	326	326	470	80	1581
16 (400) ASME - 600 FULL, WN / RTJ	8705 _ _ _ 160J7	848	848	848	686	532	326	326	432	80	584
18 (450) ASME - 600 FULL, WN / RF	8705 _ _ _ 180D7	886	886	886	743	596	358	358	508	80	696
18 (450) ASME -1500 , WN / RF	8705 _ _ _ 180DM	1174	1174	1174	914	596	358	358	533	86	2003
18 (450) ASME - 600 FULL, WN / RTJ	8705 _ _ _ 180J7	890	890	890	743	596	358	358	492	80	701
20 (500) ASME - 600 FULL, WN / RF	8705 _ _ _ 200D7	963	963	963	813	647	384	384	559	80	860
20 (500) ASME -1500 , WN / RF	8705 _ _ _ 200DM	1290	1290	1290	984	647	384	384	536	86	2485
20 (500) ASME - 600 FULL, WN / RTJ	8705 _ _ _ 200J7	971	971	971	813	647	384	384	533	80	870
24 (600) ASME - 600 FULL, WN / RF	8705 _ _ _ 240D7	1067	1067	1067	940	763	442	441	660	80	1292
24 (600) ASME -1500 , WN / RF	8705 _ _ _ 240DM	1472	1472	1472	1168	763	442	441	648	86	4002
24 (600) ASME - 600 FULL, WN / RTJ	8705 _ _ _ 240J7	1077	1077	1077	940	763	442	441	635	80	1311

Рисунок 16. Фланцевый датчик 8705-М, типоразмер от 1/2 дюйма до 36 дюймов (DN 15–900 мм), корпус катушки M2/M4, (P ≤ класс 2500)





Таблица 120. Фланцевый датчик 8705-M, типоразмер от 1/2 дюйма до 36 дюймов (DN 15–900 мм), корпус катушки M2/M4, (P ≤ класс 2500)

TABLE 120 BODY WIDTH WITH ELECTRODE ACCESS (M2)		
SIZE - IN (mm) ALL FLANGES	BODY WIDTH W/ M2 DIM "E" (INCH)	BOD WIDTH W/ M2 DIM "E" (mm)
4 (100)	8.65	220
5 (125)	9.71	247
6 (150)	10.62	270
8 (200)	12.62	321
10 (250)	15.53	394
12 (300)	17.53	445
14 (350)	20.68	525
16 (400)	22.68	576
18 (450)	24.68	627
20 (500)	26.68	678
24 (600)	30.68	779
30 (750)	36.68	932
36 (900)	44.18	1122

 5.2 WHEN VENTING THE ELECTRODE COMPARTMENT, THE VENT AND RECOVERY PIPING DIAMETER MUST NOT BE SMALLER THAN THE M6 COVER THREADING TO AVOID BUILDING PRESSURE INSIDE THE ELECTRODE COMPARTMENT.

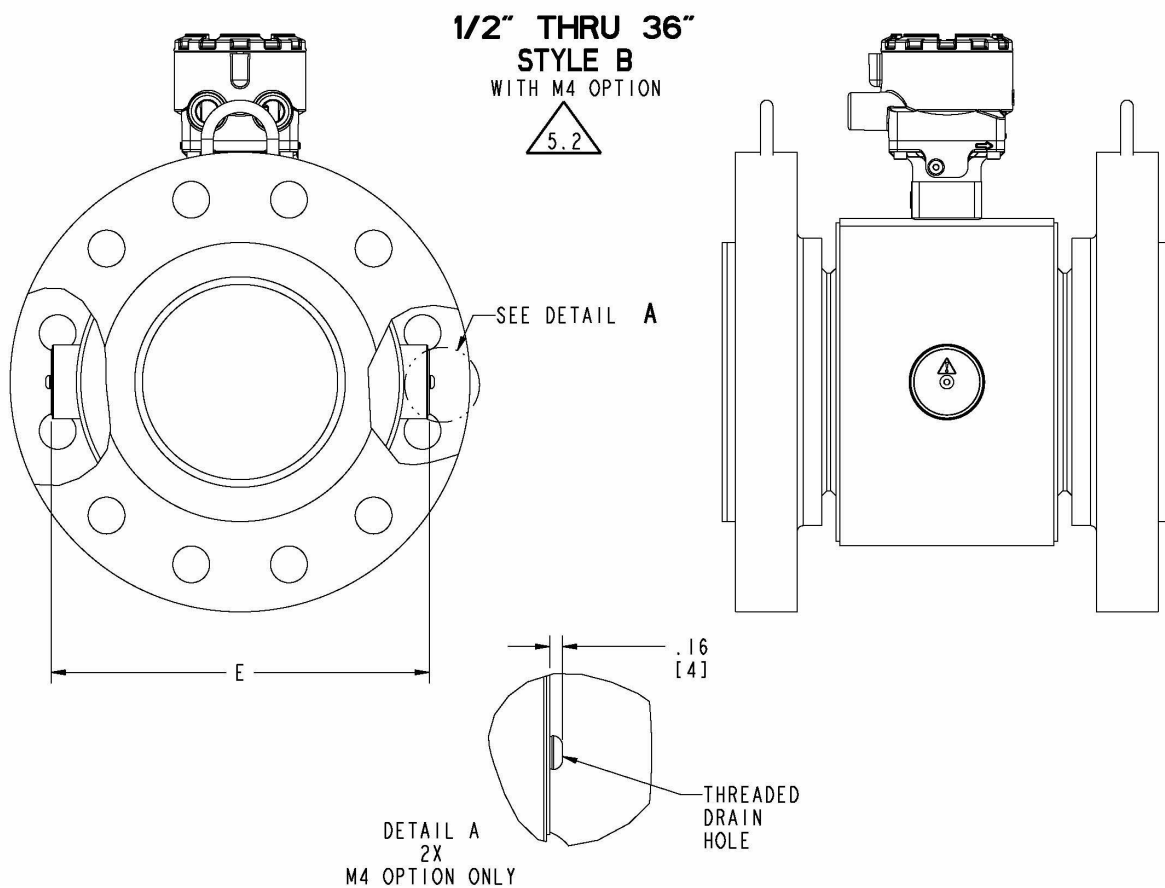
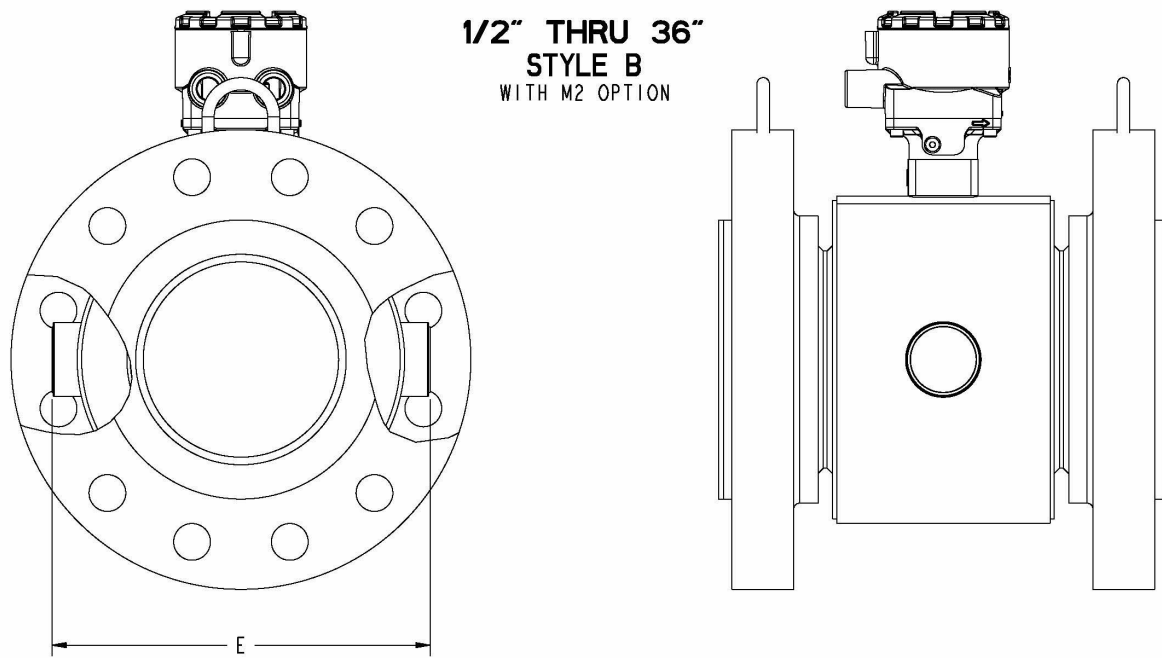
 5.1 WHEN M4 OPTION IS SELECTED ADD .320 (8mm) TO M2 DIM "E" (BODY WIDTH DIMENSION)

Рисунок 17. Фланцевый датчик 8705-М, типоразмер от 1/2 дюйма до 36 дюймов (DN 15–900 мм), протекторы футеровки (P ≤ класс 900)

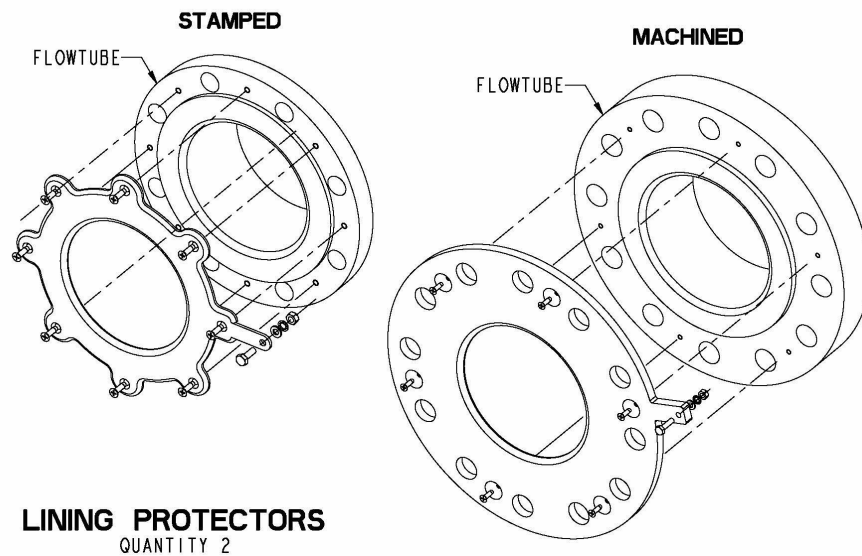

LINING PROTECTOR THICKNESS 9.1				
Line Size in (mm)	THICKNESS (QTY 1) ADD VALUE TO "DIM A" (OVERALL LENGTH)		THICKNESS (QTY 2) ADD VALUE TO "DIM A" (OVERALL LENGTH)	
	MIN	MAX	MIN	MAX
0.5 (15)	0.087	0.134	0.174	0.268
1 (25)	0.084	0.130	0.168	0.260
1.5 (40)	0.105	0.190	0.210	0.380
2 (50)	0.105	0.190	0.210	0.380
2.5 (60)	0.105	0.190	0.210	0.380
3 (80)	0.105	0.190	0.210	0.380
4 (100)	0.105	0.190	0.210	0.380
5 (125)	0.128	0.190	0.256	0.380
6 (150)	0.100	0.190	0.200	0.380
8 (200)	0.090	0.190	0.180	0.380
10 (250)	0.110	0.185	0.220	0.370
12 (300)	0.110	0.185	0.220	0.370
14 (350)	0.150	0.185	0.300	0.370
16 (400)	0.150	0.185	0.300	0.370
18 (450)	0.150	0.162	0.300	0.324
20 (500)	0.150	0.162	0.300	0.324
24 (600)	0.150	0.162	0.300	0.324
30 (750)	0.285	0.285	0.570	0.570
36 (900)	0.410	0.410	0.820	0.820

9.2 ADDITIONAL LENGTH DOES NOT INCLUDE CUSTOMER SUPPLIED GASKET.

9.1 ACTUAL VALUE DEPENDENT UPON FLANGE RATING AND MATERIAL OF CONSTRUCTION; CONSULT FACTORY FOR EXACT DIMENSIONS.

Рисунок 18. Фланцевый датчик 8705-М, типоразмер от 1/2 дюйма до 36 дюймов (DN 15–900 мм), кольца заземления (P ≤ класс 900)

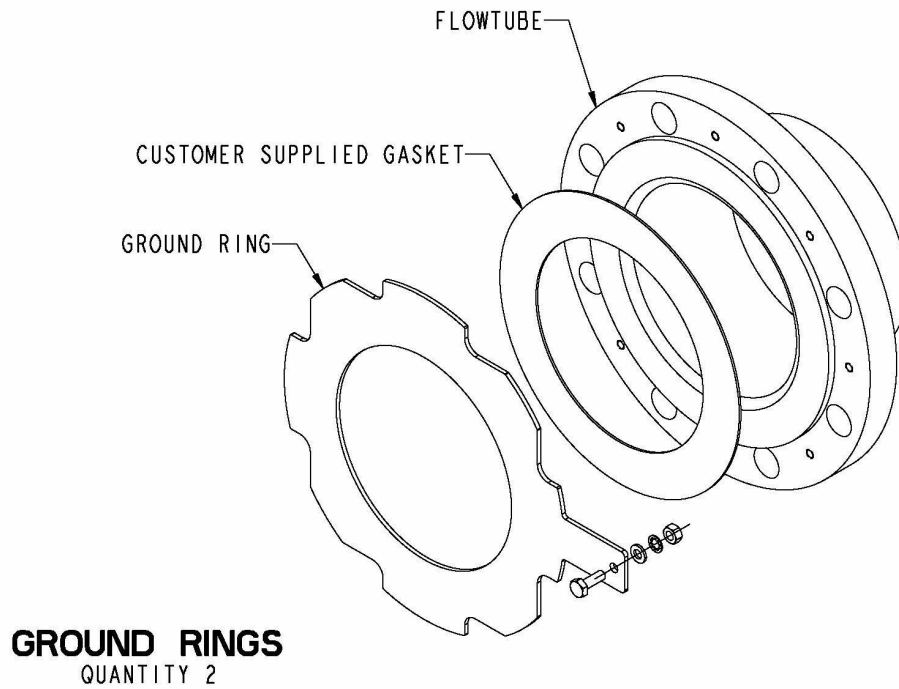

GROUND RING THICKNESS				
Line Size in (mm)	THICKNESS (QTY 1) ADD VALUE TO "DIM A" (OVERALL LENGTH)		THICKNESS (QTY 2) ADD VALUE TO "DIM A" (OVERALL LENGTH)	
	MIN	MAX	MIN	MAX
	0.5 (15)	0.045	0.120	0.090
1 (25)	0.045	0.120	0.090	0.240
1.5 (40)	0.045	0.120	0.090	0.240
2 (50)	0.045	0.120	0.090	0.240
2.5 (60)	0.059	0.120	0.118	0.240
3 (80)	0.045	0.120	0.090	0.240
4 (100)	0.045	0.120	0.090	0.240
5 (125)	0.059	0.120	0.118	0.240
6 (150)	0.045	0.120	0.090	0.240
8 (200)	0.045	0.120	0.090	0.240
10 (250)	0.045	0.120	0.090	0.240
12 (300)	0.045	0.120	0.090	0.240
14 (350)	0.045	0.250	0.090	0.500
16 (400)	0.045	0.250	0.090	0.500
18 (450)	0.120	0.250	0.240	0.500
20 (500)	0.120	0.250	0.240	0.500
24 (600)	0.187	0.250	0.374	0.500
30 (750)	0.187	0.250	0.374	0.500
36 (900)	0.187	0.250	0.374	0.500

Размеры 8711-M/L

Рисунок 19. Беспланцевый датчик 8711-M/L, типоразмер от 1 1/2 дюйма до 8 дюймов (DN 40–200 мм), бесфланцевый (P ≤ класс 300)

I.S. WAFER MAGMETER 15" TO 8" STYLE B



Таблица 121. Бесфланцевый датчик 8711-M/L, типоразмер от 1 1/2 дюйма до 8 дюймов (DN 40–200 мм), бесфланцевый (P ≤ класс 300)

Inches									
SIZE, DESCRIPTION	MODEL NUMBER	OVERALL LENGTH			BODY Ø DIM "C"	DIM "D" CL TO TUBE ADAPTER		LINER Ø ON FACE DIM "J"	FLOW TUBE WEIGHT (lbs.)
		DIM "A" PTFE	DIM "A" ETFE	DIM "A" PFA		STYLE A	STYLE B		
0.15 (4) WAFER UP TO ANSI - 150# / DIN PN16	8711_ _ _ 15F			2.17	3.56	3.25		1.37	4
0.3 (8) WAFER UP TO ANSI - 150# / DIN PN16	8711_ _ _ 30F			2.17	3.56	3.25		1.37	4
0.5 (15) WAFER UP TO ANSI - 300# / DIN PN40	8711_ _ _ 005	2.21	2.16		3.56	3.25		1.38	4
1 (25) WAFER UP TO ANSI - 300# / DIN PN40	8711_ _ _ 010	2.26	2.13		4.50	3.56		1.94	5
1.5 (40) WAFER UP TO ANSI - 300# / DIN PN40	8711_ _ _ 015	2.88	2.73		3.29	3.67	4.00	2.42	5
2 (50) WAFER UP TO ANSI - 300# / DIN PN40	8711_ _ _ 020	3.32	3.26		3.92	3.89	4.32	3.05	7
3 (80) WAFER UP TO ANSI - 300# / DIN PN40	8711_ _ _ 030	4.82	4.62		5.17	4.51	4.95	4.41	13
4 (100) WAFER UP TO ANSI - 300# / DIN PN40	8711_ _ _ 040	6.03	5.83		6.39	5.12	5.56	5.80	22
6 (150) WAFER UP TO ANSI - 300# / DIN PN40	8711_ _ _ 060	7.08	6.87		8.57	6.22	6.65	7.86	35
8 (200) WAFER UP TO ANSI - 300# / DIN PN40	8711_ _ _ 080	9.06	8.86		10.63	7.25	7.68	9.86	60

Millimeters									
SIZE, DESCRIPTION	MODEL NUMBER	OVERALL LENGTH			BODY Ø DIM "C"	DIM "D" CL TO TUBE ADAPTER		LINER Ø ON FACE DIM "J"	FLOW TUBE WEIGHT (kg)
		DIM "A" PTFE	DIM "A" ETFE	DIM "A" PFA		STYLE A	STYLE B		
0.15 (4) WAFER UP TO ANSI - 150# / DIN PN16	8711_ _ _ 15F			55	90	83		35	2
0.3 (8) WAFER UP TO ANSI - 150# / DIN PN16	8711_ _ _ 30F			55	90	83		35	2
0.5 (15) WAFER UP TO ANSI - 300# / DIN PN40	8711_ _ _ 005	56	55		90	83		35	2
1 (25) WAFER UP TO ANSI - 300# / DIN PN40	8711_ _ _ 010	57	54		114	90		49	2
1.5 (40) WAFER UP TO ANSI - 300# / DIN PN40	8711_ _ _ 015	73	69		84	93	102	61	2
2 (50) WAFER UP TO ANSI - 300# / DIN PN40	8711_ _ _ 020	84	83		100	99	110	77	3
3 (80) WAFER UP TO ANSI - 300# / DIN PN40	8711_ _ _ 030	122	117		131	115	126	112	6
4 (100) WAFER UP TO ANSI - 300# / DIN PN40	8711_ _ _ 040	153	148		162	130	141	147	10
6 (150) WAFER UP TO ANSI - 300# / DIN PN40	8711_ _ _ 060	180	174		218	158	169	200	16
8 (200) WAFER UP TO ANSI - 300# / DIN PN40	8711_ _ _ 080	230	225		270	184	195	250	27

Размеры 8721

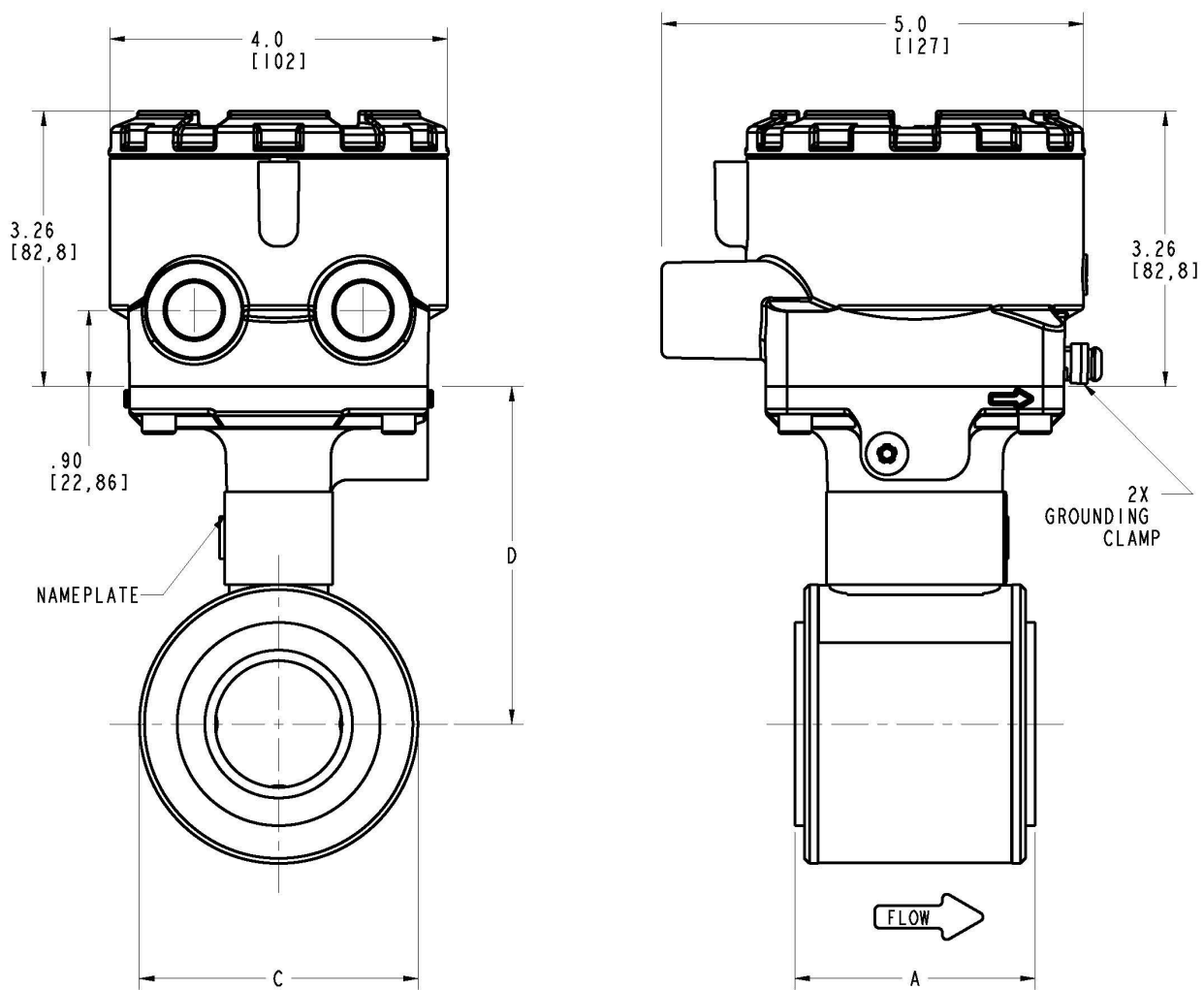
Рисунок 20. Датчик гигиенического (санитарного) исполнения 8721, типоразмер от 1/2 дюйма до 4 дюймов (15–100 мм)



Таблица 122. Датчик гигиенического (санитарного) исполнения 8721, типоразмер от 1/2 дюйма до 4 дюймов (15–100 мм)

Типоразмер	Размеры датчика А	Диаметр корпуса В	Высота датчика С	Длина корпуса D	IDF, длина E
	Рисунок 20	Рисунок 20	Рисунок 20	Рисунок 20	Рисунок 20
1/2 (15)	0,62 (15,8)	2,87 (73,0)	5,51 (140,0)	2,13 (54,0)	3,66 (93,0)
1 (25)	0,87 (22,2)	2,87 (73,0)	5,51 (140,0)	2,13 (54,0)	3,66 (93,0)
1 1/2 (40)	1,37 (34,9)	3,50 (88,9)	6,14 (155,9)	2,40 (61,0)	3,96 (100,5)
2 (50)	1,87 (47,6)	4,00 (101,5)	6,63 (168,5)	2,83 (72,0)	4,41 (112,0)
2 1/2 (65)	2,38 (60,3)	4,53 (115,0)	7,17 (182,0)	3,58 (91,0)	5,23 (133,0)
3 (80)	2,87 (73,0)	5,57 (141,5)	8,21 (208,5)	4,41 (112,0)	5,98 (152,0)
4 (100)	3,84 (97,6)	6,98 (177,0)	9,61 (244,0)	5,20 (132,0)	6,77 (172,0)

Рисунок 21. Приварной патрубок и триклампное соединение сенсора 8721 гигиенического (санитарного) исполнения

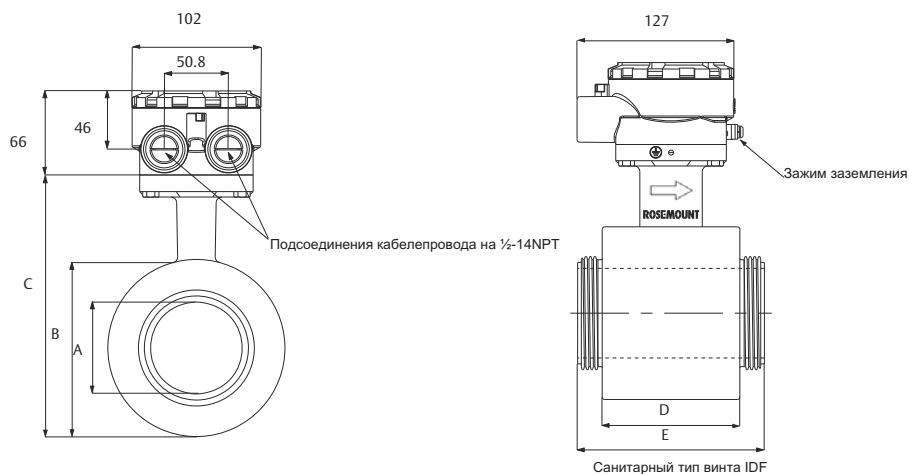
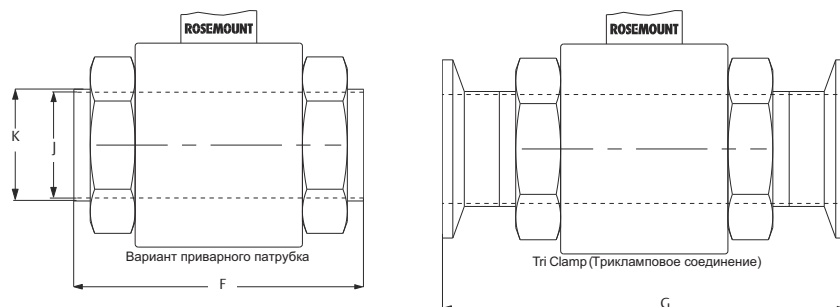

Примечание.
Размеры указаны в дюймах (миллиметрах).

Таблица 123. Датчик гигиенического (санитарного) исполнения 8721, типоразмер от 1/2 дюйма до 4 дюймов (15–100 мм)

Типоразмер	Приварной патрубок, длина F	Приварной патрубок, внутренний диаметр сенсора J	Приварной патрубок, наружный диаметр сенсора K	Соединение Tri Clamp, длина G	Опция HP, длина G	DIN 11851 (британская и метрическая система), длина G	DIN 11851 (британская система), внутренний диаметр J	DIN 11851 (метрическая система), внутренний диаметр J
	Рисунок 21	Рисунок 21	Рисунок 21	Рисунок 21	Рисунок 21	Рисунок 22 и Рисунок 23	Рисунок 22	Рисунок 23
1/2 (15)	5,61 (142)	0,62 (15,75)	0,75 (19,05)	8,31 (211)	Нет	8,33 (211)	0,62 (15,75)	0,79 (19,99)
1 (25)	5,61 (142)	0,87 (22,2)	1,00 (25,65)	7,85 (199)	9,85 (250)	7,89 (200)	0,85 (21,52)	1,02 (26,01)
1 1/2 (40)	5,92 (150)	1,37 (34,9)	1,51 (38,3)	8,17 (207)	9,91 (252)	8,53 (217)	1,37 (34,85)	1,50 (38,00)
2 (50)	6,35 (161)	1,87 (47,6)	2,01 (51,05)	8,60 (218)	9,91 (252)	9,10 (231)	1,87 (47,60)	1,97 (50,01)
2 1/2 (65)	7,18 (182)	2,37 (60,3)	2,51 (63,75)	9,43 (239)	9,91 (252)	10,33 (262)	2,37 (60,30)	2,60 (65,99)
3 (80)	7,93 (201)	2,87 (73,0)	3,01 (76,45)	10,18 (258)	9,91 (252)	11,48 (291)	2,87 (72,97)	3,19 (81,03)
4 (100)	9,46 (240)	3,84 (97,6)	4,01 (101,85)	11,70 (297)	Нет	13,72 (349)	3,84 (97,61)	3,94 (100,00)

Типоразмер дюймы (мм)	DIN 11864-1, длина G дюймы (мм)	DIN 11864-2, длина G дюймы (мм)	SMS 1145, длина G дюймы (мм)	Cherry-Burrell I-Line, длина G дюймы (мм)
	Рисунок 24	Рисунок 25	Рисунок 26	Рисунок 27
1/2 (15)	Нет	Нет	Нет	Нет
1 (25)	8,98 (228,0)	8,86 (225,0)	6,87 (174)	7,17 (182)
1 1/2 (40)	9,72 (247,0)	9,57 (243,0)	7,50 (190)	7,80 (198)
2 (50)	10,16 (258,0)	10,00 (254,0)	7,93 (201)	8,42 (214)
2 1/2 (65)	11,89 (302,0)	11,54 (293,0)	9,07 (230)	9,49 (241)
3 (80)	12,95 (329,0)	12,44 (316,0)	9,82 (249)	10,37 (263)
4 (100)	14,57 (370,0)	14,21 (361,0)	11,67 (296)	12,15 (309)

Рисунок 22. Датчик гигиенического (санитарного) исполнения 8721, DIN 11851 (британская система)



Рисунок 23. Датчик гигиенического исполнения 8721, DIN 11851 (метрическая система)



Рисунок 24. Датчик гигиенического (санитарного) исполнения 8721, DIN 11864-1

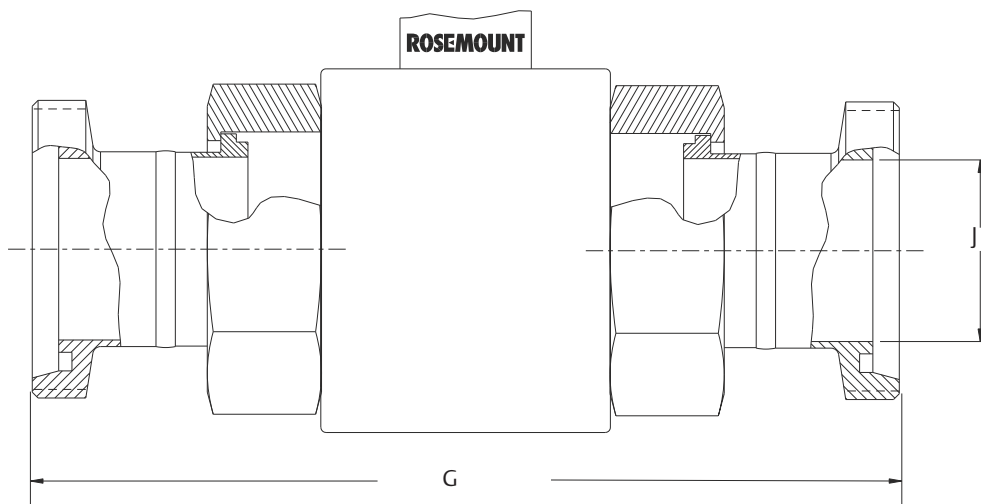

Рисунок 25. Датчик гигиенического (санитарного) исполнения 8721, DIN 11864-2

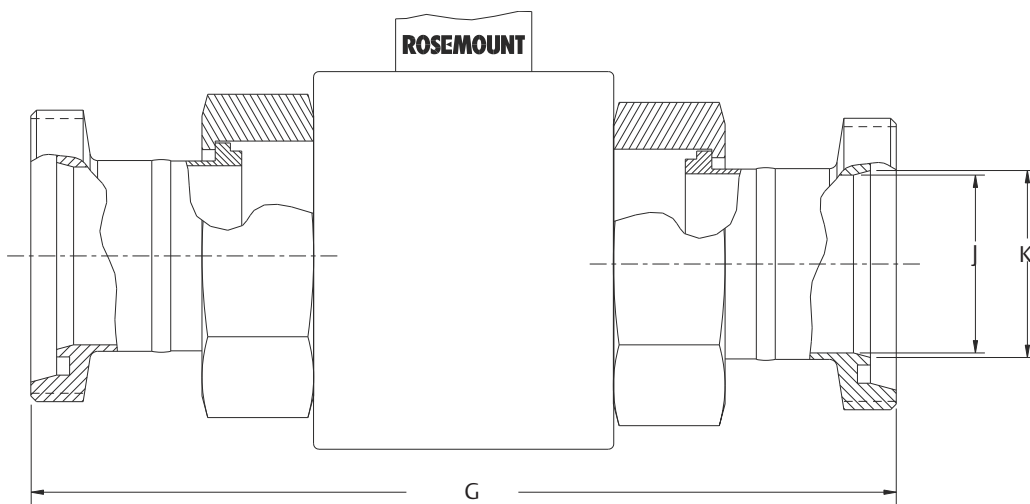

Рисунок 26. Датчик гигиенического (санитарного) исполнения 8721, SMS1145

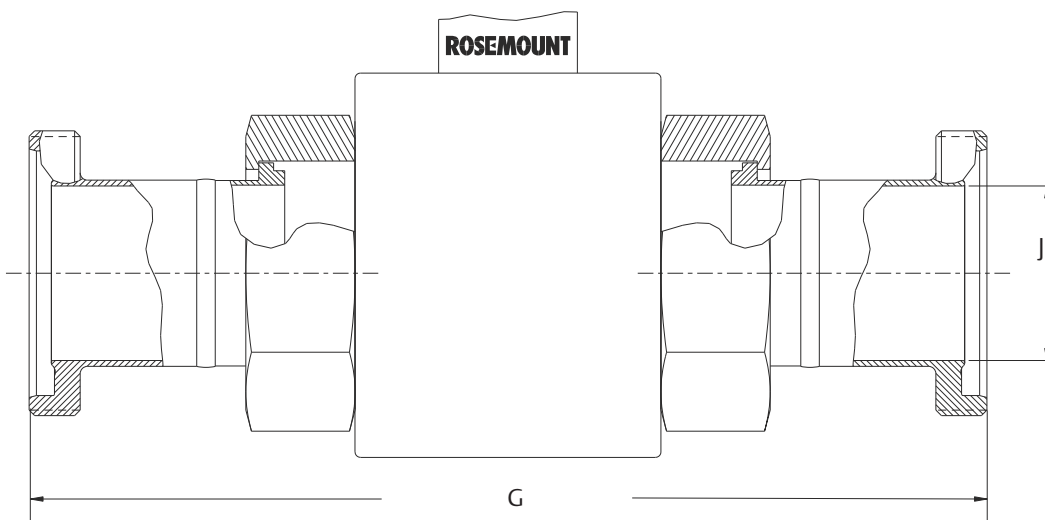

Рисунок 27. Датчик гигиенического (санитарного) исполнения 8721, фитинг Cherry Burrell I-Line

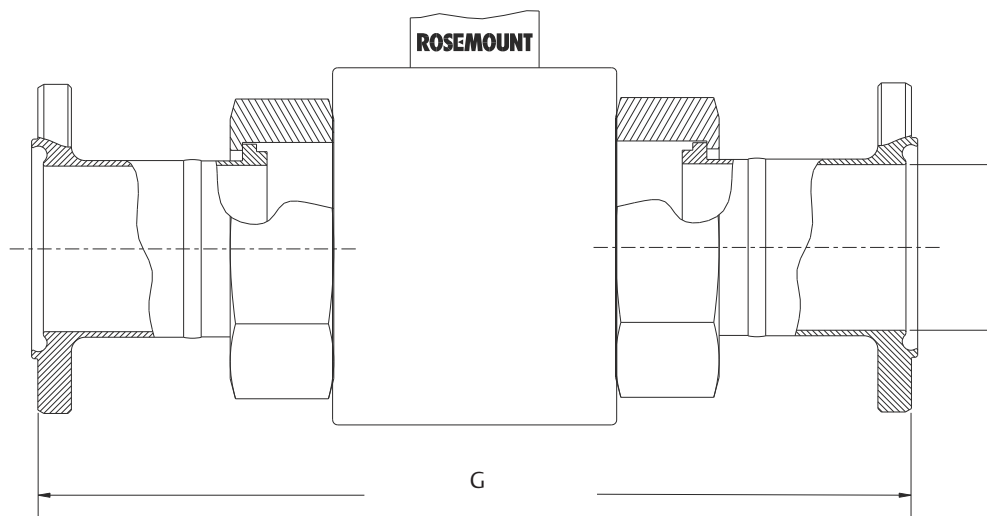

Размеры 8714

Рисунок 28. Имитатор электромагнитного расходомера Rosemount 8714D — стандартный калибровочный

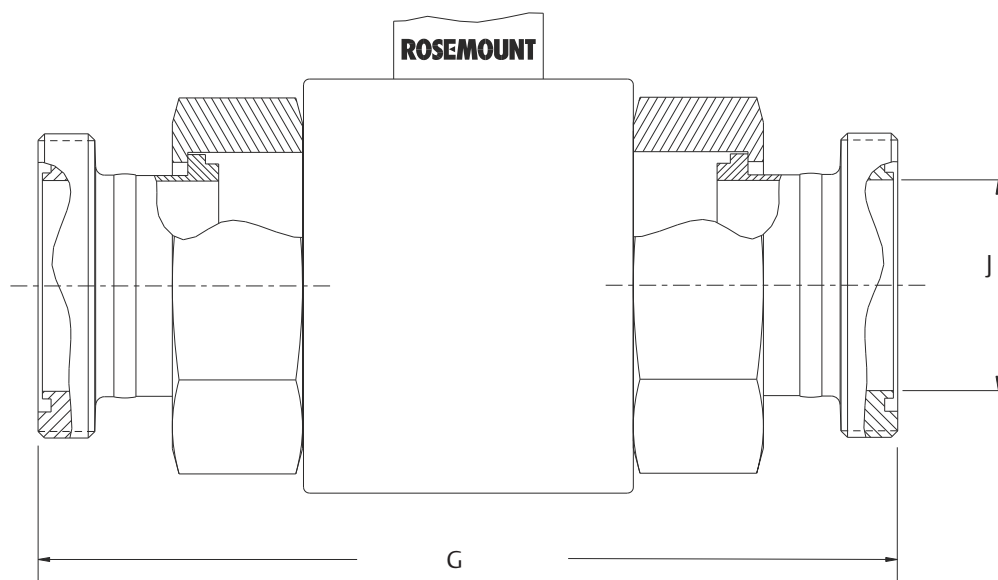
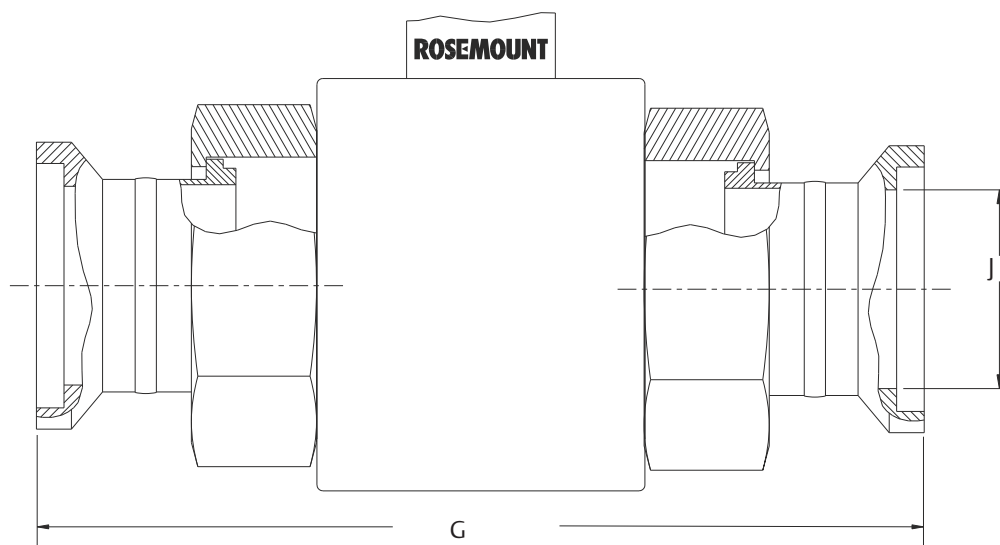
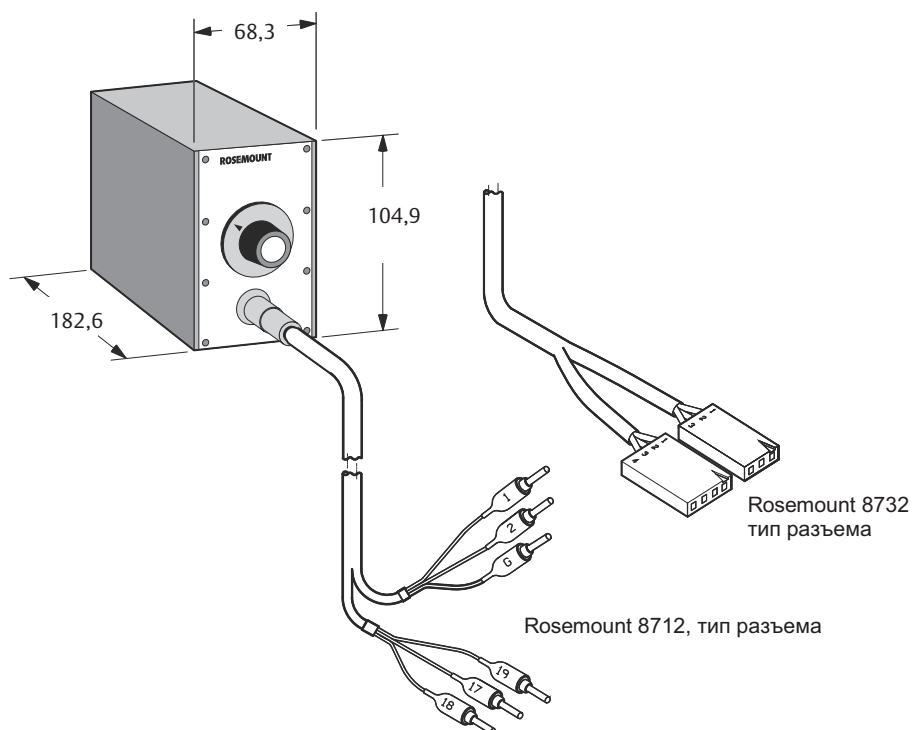

Прим.

Rosemount 8714D поставляется с обоими типами разъемов 8712 и 8732.

Emerson

Россия, 115054, г. Москва,
ул. Дубининская, 53, стр. 5
Телефон: +7 (495) 995-95-59
Факс: +7 (495) 424-88-50
Info.Ru@Emerson.com
www.emersonprocess.ru

Азербайджан, AZ-1025, г. Баку

Проспект Ходжалы, 37
Demirchi Tower
Телефон: +994 (12) 498-2448
Факс: +994 (12) 498-2449
e-mail: Info.Az@Emerson.com

Казахстан, 050012, г. Алматы

ул. Толе Би, 101, корпус Д, Е, этаж 8
Телефон: +7 (727) 356-12-00
Факс: +7 (727) 356-12-05
e-mail: Info.Kz@Emerson.com

Промышленная группа “Метран”

Россия, 454003, г. Челябинск,
Новоградский проспект, 15
Телефон: +7 (351) 799-51-52
Факс: +7 (351) 799-55-90
Info.Metran@Emerson.com
www.metran.ru

**Технические консультации по выбору и
применению**

продукции осуществляет Центр поддержки
Заказчиков
Телефон: +7 (351) 799-51-51
Факс: +7 (351) 799-55-88
Актуальную информацию о наших
контактах смотрите на сайте
www.emersonprocess.ru

©Rosemount, Inc., 2019 г. Все права защищены.

Логотип Emerson является торговым и сервисным знаком компании Emerson Electric Co. Rosemount, 8600, 8700, 8800 являются товарными знаками группы компаний Emerson Automation Solutions. Все остальные знаки являются собственностью соответствующих владельцев.