

Piattaforma del misuratore magnetico Rosemount™ 8700M





- Prestazioni leader del settore:
 - precisione di riferimento standard pari allo 0,25% della portata;
 - precisione di riferimento elevata pari allo 0,15% della portata (opzionale).
- Trasmittitore Rosemount 8732: design a montaggio integrale e remoto, display retroilluminato e custodia a prova di esplosione
- Trasmittitore Rosemount 8712: design a montaggio a parete, display retroilluminato, tastierino tattile a 15 pulsanti
- Disponibile in 4-20 mA con uscite HART®, FOUNDATION™ Fieldbus, Modbus® RS-485, a sicurezza intrinseca (I.S.), diagnostica di processo e SMART™ Meter Verification per migliorare l'affidabilità e le prestazioni
- Sensore flangiato Rosemount 8705: sensore completamente saldato per la massima protezione
- Sensore wafer Rosemount 8711: sensore economico, compatto e leggero, completamente saldato e fornito con distanziali di allineamento per agevolare l'installazione
- Sensore per uso sanitario Rosemount 8721: progettato appositamente per applicazioni nei settori alimentare e biotecnologico

Guida alla selezione dei prodotti

Il piattaforma del misuratore magnetico 8700M Rosemount è disponibile in numerosi tipi e configurazioni del sensore per garantire la compatibilità con praticamente tutte le applicazioni e le installazioni.

Potrebbero essere disponibili altri materiali del rivestimento e degli elettrodi non presenti negli elenchi. Rivolgersi al rappresentante di zona. Per ulteriori informazioni sulla selezione dei materiali consultare la guida alla selezione dei materiali per il misuratore magnetico disponibile sul sito Rosemount.com (bollettino tecnico numero 00816-0100-3033). Per ulteriori informazioni sull'offerta di prodotti fare riferimento ai dati d'ordine, dalla [Tabella 6](#) alla [Tabella 18](#).

Selezione del trasmettitore

Trasmettitore	Caratteristiche generali
8732 	<ul style="list-style-type: none"> ■ Disponibili configurazioni integrale e remota ■ Disponibilità di uscite HART/analogiche e impulsive ■ Disponibilità di uscita FOUNDATION™ Fieldbus e impulsiva ■ Disponibilità di uscita Modbus RS-485 e impulsiva ■ Disponibile diagnostica avanzata ■ Display LCD, opzionalmente (con interfaccia operatore locale opzionale a interruttore ottico)⁽¹⁾ ■ Due canali discreti (opzionali)
8712 	<ul style="list-style-type: none"> ■ Configurazione per il montaggio a parete ■ Disponibilità di uscite HART/analogiche e impulsive ■ Disponibilità di uscita Modbus RS-485 e impulsiva ■ Disponibilità di uscita FOUNDATION™ Fieldbus e impulsiva ■ Disponibile diagnostica avanzata ■ Display LCD locale, opzionale (con tastierino tattile opzionale a 15 tasti ⁽¹⁾) ■ Due canali discreti, opzionali



(1) solo protocollo HART o Modbus.

Sommario

Guida alla selezione dei prodotti.....	2
Diagnostica del misuratore magnetico.....	4
Dimensionamento del misuratore di portata magnetico.....	6
Informazioni per l'ordine.....	10
Specifiche del prodotto.....	43
Certificazioni del prodotto.....	72
Disegni dimensionali.....	73

Selezione del sensore

Tabella 1: Selezione del sensore

Sensore	Caratteristiche generali
8705 	<ul style="list-style-type: none"> ▪ Sensore di processo standard ▪ Connessioni di processo flangiate ▪ Custodia della bobina saldata e sigillata ▪ 15 mm (½") - 900 mm (36") ▪ Sono disponibili elettrodi standard, di riferimento, a ogiva e a testa piatta
8711 	<ul style="list-style-type: none"> ▪ Alternativa economica, compatta e leggera ai sensori flangiati ▪ Tipo wafer (senza flangia) ▪ Custodia della bobina saldata e sigillata ▪ 40 mm (1½") - 200 mm (8") ▪ Disponibili elettrodi standard, di riferimento e a ogiva
8721 	<ul style="list-style-type: none"> ▪ Sensore per uso sanitario ▪ Progettato per applicazioni alimentari e farmaceutiche ▪ Ampia gamma di connessioni al processo standard del settore ▪ 15 mm (½") - 100 mm (4") ▪ Certificazione 3-A ▪ Idoneo per CIP/SIP

Diagnostica del misuratore magnetico

La diagnostica Rosemount permette di ridurre i costi e migliorare l'output grazie a nuove procedure

I misuratori di portata magnetici Rosemount forniscono funzionalità di diagnostica delle apparecchiature per rilevare e segnalare situazioni anomale nel corso della vita utile del misuratore: dall'installazione alla manutenzione al Meter Verification. L'utilizzo della diagnostica del misuratore di portata magnetico Rosemount consente di aumentare la disponibilità e la potenzialità produttiva dell'impianto e di ridurre i costi grazie alla semplificazione delle fasi di installazione, manutenzione e risoluzione dei problemi.

Tabella 2: Diagnostica del misuratore di portata magnetico

Funzione diagnostica	Categoria diagnostica	Capacità del prodotto
Diagnostica di base		
Guasto di messa a terra e cablaggio	Installazione	Standard
Tubo vuoto regolabile	Processo	Standard
Temperatura dell'elettronica	Stato del misuratore	Standard
Guasto della bobina	Stato del misuratore	Standard
Guasto del trasmettitore	Stato del misuratore	Standard
Flusso di ritorno	Processo	Standard
Corrente della bobina	Manutenzione	Standard
Saturazione dell'elettrodo	Processo/manutenzione	Standard
Diagnostica avanzata		
Rumore di processo elevato	Processo	Suite 1 (DA1)
Rilevamento elettrodo incrostato	Limiti temperatura	Suite 1 (DA1)
Smart Meter Verification a richiesta	Stato del misuratore	Suite 2 (DA2)
Smart Meter Verification continua	Stato del misuratore	Suite 2 (DA2)
Verifica del circuito 4-20 mA ⁽¹⁾	Installazione	Suite 2 (DA2)

(1) Disponibile solo con uscita HART.

Opzioni di accesso alla diagnostica

La diagnostica del misuratore magnetico Rosemount è accessibile attraverso l'interfaccia operatore locale (LOI), ProLink® III v3.1, un comunicatore da campo HART⁽¹⁾, e AMS® Suite: Intelligent Device Manager⁽¹⁾. Per attivare le funzioni di diagnostica o per informazioni sulla disponibilità di tali funzioni su trasmettitori già installati, rivolgersi al rappresentante Rosemount locale.

Accesso alla diagnostica tramite l'interfaccia operatore locale per una più rapida installazione, manutenzione e Meter Verification

L'accesso alle funzioni di diagnostica del misuratore di portata magnetico Rosemount tramite LOI consente di semplificare la manutenzione.

Accedere alla diagnostica attraverso ProLink III v. 3.0 (HART)/ProLink III v. 3.1 (HART, Modbus)

Semplificare le procedure di manutenzione e risoluzione dei problemi utilizzando ProLink III v3.0/v3.1 per accedere alle informazioni di diagnostica e risoluzione dei problemi, ai dati variabili di registro, eseguire SMART Meter Verification e stampare i report di verifica.

(1) Disponibile solo con uscita HART.

Accedere alla diagnostica attraverso AMS Intelligent Device Manager⁽¹⁾ per prestazioni eccellenti

Le prestazioni della diagnostica aumentano in modo significativo utilizzando AMS Intelligent Device Manager. AMS Intelligent Device Manager mette a disposizione dell'utente su schermo flussi e procedure semplificati per rispondere ai messaggi di diagnostica.

Dimensionamento del misuratore di portata magnetico

Quando si sta considerando un misuratore di portata magnetico, è fondamentale selezionare la giusta dimensione del sensore. Occorre prendere in considerazione tanto le proprietà fisiche quanto la velocità del fluido di processo. Può essere necessario selezionare un sensore di portata di dimensioni maggiori o minori della tubazione adiacente per garantire che la velocità del fluido rientri nel campo di portata consigliato per l'applicazione.

Tabella 3: Linee guida di dimensionamento

Applicazione	Campo di velocità (ft/s)	Campo di velocità (m/s)
Campo completo	Da 0 a 39	Da 0 a 12
Servizio consigliato	Da 2 a 20	Da 0,6 a 6,1
Fanghi abrasivi	Da 3 a 10	Da 0,9 a 3,1
Fanghi non abrasivi	Da 5 a 15	Da 1,5 a 4,6

Nota

L'utilizzo in condizioni diverse da quanto indicato può offrire prestazioni altrettanto accettabili.

Per la conversione della portata istantanea in velocità, usare il fattore adeguato riportato nella [Tabella 4](#) e la seguente equazione:

$$\text{Velocità} = \frac{\text{Portata}}{\text{Fattore}}$$

Esempio: unità inglesi	Esempio: unità metriche
Dimensioni misuratore magnetico: 4" (fattore da Tabella 4 = 39,679) Portata normale: 300 GPM $\text{Velocità} = \frac{300 \text{ (gpm)}}{39,679}$ <p style="text-align: center;">Velocità = 7,56 ft/s</p>	Dimensioni misuratore magnetico: 100 mm (fattore da Tabella 4 = 492,78) Portata normale: 800 l/min $\text{Velocità} = \frac{800 \text{ (L/min)}}{492,78}$ <p style="text-align: center;">Velocità = 1,62 m/s</p>

Tabella 4: Diametro del tubo e fattore di conversione

Diametro nominale del tubo in mm (pollici)	Fattore galloni al minuto	Fattore litri al minuto
15 (½)	0,947	11,762
25 (1)	2,694	33,455
40 (1½)	6,345	78,806
50 (2)	10,459	129,89
65 (2 ½)	14,923	185,33
80 (3)	23,042	286,17
100 (4)	39,679	492,78
125 (5)	62,356	774,42
150 (6)	90,048	1.118,3
200 (8)	155,93	1.936,5
250 (10)	245,78	3.052,4
300 (12)	352,51	4.378,0
350 (14)	421,70	5.237,3
400 (16)	550,80	6.840,6
450 (18)	697,19	8.658,6
500 (20)	866,51	10.761
600 (24)	1.253,2	15.564
750 (30)	2006,0	24.913
900 (36)	2.935,0	36.451

Tabella 5: Diametro del tubo e velocità/portata

Diametro nominale del tubo in mm (pollici)	Portata minima/massima							
	gal/min				l/min			
	A 0,04 ft/s (cutoff di bassa portata)	A 1 ft/s (impostazione campo minimo)	A 3 ft/s	A 39,37 ft/s (impostazione campo massimo)	A 0,012 m/s (cutoff di bassa portata)	A 0,3 m/s (impostazione campo minimo)	A 1 m/s	A 12 m/s (impostazione campo massimo)
15 (½)	0,038	0,947	2,841	37,287	0,141	3,529	11,76	141,15
25 (1)	0,108	2,694	8,081	106,05	0,401	10,04	33,45	401,46
40 (1½)	0,254	6,345	19,04	249,82	0,946	23,64	78,81	945,67
50 (2)	0,418	10,459	31,38	411,77	1,559	38,97	129,89	1.558,7
65 (2½)	0,597	14,923	44,77	587,51	2,224	55,60	185,33	2.224,0
80 (3)	0,922	23,042	69,13	907,17	3,434	85,85	286,17	3.434,0
100 (4)	1,587	39,679	119,04	1.562,2	5,913	147,84	492,78	5.913,4
125 (5)	2,494	62,356	187,07	2.454,9	9,293	232,33	774,42	9.293,0
150 (6)	3,602	90,048	270,14	3.545,2	13,42	335,50	1.118,3	13.420
200 (8)	6,237	155,93	467,79	6.138,9	23,24	580,96	1.936,5	23.238
250 (10)	9,831	245,78	737,34	9.676,3	36,63	915,73	3.052,4	36.629
300 (12)	14,10	352,51	1.057,5	13.878	52,54	1.313,4	4.378,0	52.535
350 (14)	16,87	421,71	1.265,1	16.603	62,85	1.571,2	5.237,3	62.848
400 (16)	22,03	550,80	1.652,4	21.685	82,09	2.052,2	6.840,6	82.087
450 (18)	27,89	697,19	2.091,6	27.448	103,90	2.597,6	8.658,6	103.903
500 (20)	34,66	866,51	2.599,5	34.114	129,14	3.228,4	10.761	129.137
600 (24)	50,13	1.253,2	3.759,6	49.339	186,77	4.669,2	15.564	186.769
750 (30)	80,24	2.006,0	6.018,0	78.976	298,96	7.474,0	24.913	298.959
900 (36)	117,40	2.935,0	8.805,1	115.553	437,42	10.935	36.451	437.416

Tubazioni a monte e a valle

Per garantire l'accuratezza specificata su un'ampia gamma di condizioni di processo, si consiglia di installare il sensore con un minimo di cinque diametri di tubo dritto a monte e due diametri di tubo dritto a valle dalla superficie dell'elettrodo.

Figura 1: Diametri di tubo dritto a monte e a valle

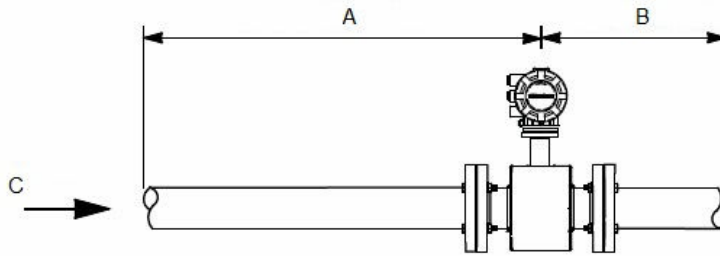

- A. Cinque diametri di tubo (a monte)
- B. Due diametri di tubo (a valle)
- C. Direzione del flusso

Sono possibili installazioni con tratti rettilinei a monte e a valle ridotti. Nelle installazioni con tratti rettilinei ridotti, il misuratore potrebbe non soddisfare le specifiche di accuratezza assolute. Le portate misurate rimarranno tuttavia altamente ripetibili.

Messa a terra di riferimento di processo del sensore

Oltre alla messa a terra richiesta dagli standard o dai codici di sicurezza/elettrici applicabili, è necessario un affidabile percorso di messa a terra di riferimento di processo tra il sensore e il fluido di processo. Con il sensore sono disponibili anelli di messa a terra, elettrodi di riferimento di processo e rivestimenti di protezione opzionali per assicurare una corretta messa a terra di riferimento di processo. Vedere [Tabella 25](#) e [Tabella 26](#).

Informazioni per l'ordine

trasmettitore 8712EM Rosemount



Il trasmettitore 8712EM Rosemount offre le migliori prestazioni della categoria e, grazie alla diagnostica avanzata, mette a disposizione funzionalità di gestione del processo impareggiabili. È disponibile un visualizzatore/interfaccia operatore locale retroilluminato opzionale di 2 righe per 16 caratteri. Il trasmettitore può essere configurato su utilizzando il tastierino tattile a 15 pulsanti.

Nota

Le opzioni contrassegnate da una stella (★) sono le più comuni e consentono di usufruire di modalità di consegna più vantaggiose.

Struttura del codice del modello

Figura 2: Guida alla struttura del codice del modello

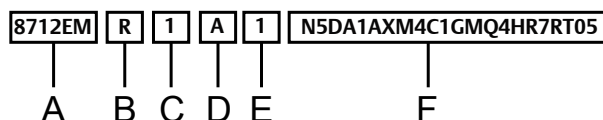

- A. Modello di base
- B. Tipo di montaggio
- C. Alimentazione
- D. Uscite
- E. Entrata conduit
- F. Opzioni (Tabella 7)

Esempio di codice del modello con una selezione per ogni categoria:

8712EM R 1 A 1 N5 DA1 AX M4 C1 GM Q4 HR7 RT05

Tabella 6: Requisiti 8712EM - selezionarne uno da ogni scelta disponibile

Codice	Descrizione	
Modello di base		
8712EM	Trasmettitore del misuratore magnetico - Montaggio a parete	
Tipo di montaggio		
R ⁽¹⁾	Montaggio a parete	★

Tabella 6: Requisiti 8712EM - selezionarne uno da ogni scelta disponibile (continua)

Codice	Descrizione	
Alimentazione		
1	Alimentazione c.a. (90-250 V c.a., 50/60 Hz)	★
2	Alimentazione c.c. (12-42 V c.c.)	★
Uscite		
A	Uscita 4-20 mA con protocollo HART digitale e uscita impulsiva scalabile	★
B ⁽²⁾	Uscita 4-20 mA a sicurezza intrinseca con protocollo HART digitale e uscita impulsiva scalabile a sicurezza intrinseca	★
F	Uscita FOUNDATION Fieldbus e uscita impulsiva scalabile	★
M	Modbus RS-485 e uscita impulsiva scalabile	★
Entrata conduit		
1	½-14 NPT	★
2	Adattatori M20-1.5	★

(1) Gruppo bullone a U in acciaio al carbonio zincato

(2) Le uscite a sicurezza intrinseca devono essere alimentate esternamente.

Opzioni

Nota

Non sono obbligatori, ma devono essere inclusi nel numero di modello, se lo si desidera.

Tabella 7: Opzioni 8712EM - selezionare solo se necessario

Codice	Descrizione	
Certificazioni per aree pericolose		
-(1)	Aree sicure - (nessun codice richiesto)	★
N5	Approvazioni USA, Classe I Div 2, a prova di accensione e antipolvere	★
N6	Approvazioni canadesi, Classe I Div 2, a prova di accensione e a prova di polvere	★
ND	ATEX, a prova di ignizione da polveri	★
N1 ⁽²⁾	ATEX a prova di scintille, ATEX a prova di polvere	★
NF	IECEX, a prova di polvere	★
N7 ⁽²⁾	IECEX a prova di scintille, IECEX a prova di polvere	★
N2 ⁽²⁾	INMETRO a prova di scintille, INMETRO a prova di polvere	★
N3 ⁽²⁾	NEPSI a prova di scintille, NEPSI a prova di polvere	★
NW ⁽²⁾	PESO a prova di scintille	★
Diagnostica avanzata		
DA1	Diagnostica di processo, rilevamento di rumore di processo elevato, rilevamento di errori di messa a terra/cablaggio e incrostazioni degli elettrodi	★
DA2	Smart Meter Verification	★
Ingresso/uscita discreti		
AX ⁽³⁾	Due canali discreti (DI/DO 1, DO 2)	★

Tabella 7: Opzioni 8712EM - selezionare solo se necessario (continua)

Codice	Descrizione	
Visualizzatore		
M4 ⁽⁴⁾	LCD con interfaccia operatore locale	★
M5	Solo visualizzatore LCD	★
Varie		
C1	Configurazione personalizzata (allegare un foglio dati configurazione all'ordine)	
D1 ⁽⁵⁾	Calibrazione ad alta accuratezza	
B6	Staffa di montaggio in acciaio inossidabile 316 con kit staffa a U per montaggio su palina 2 poll.	
Connettori elettrici conduit⁽⁶⁾		
GE ⁽⁷⁾	M12, a 4 pin, connettore maschio (eurofast [®])	
GM ⁽⁷⁾	Connettore maschio, dimensione A mini, a 4 pin (minifast [®])	
GT ⁽⁸⁾	Connettore maschio mini tipo A a 5 pin con capocorda a forcella (minifast)	
Certificato di qualità		
Q4	Dati di calibrazione, secondo ISO 10474 3.1/EN 10204 3.1	★
Approvazione NTEP		
WM	Certificazione NTEP USA	★
Configurazione della revisione		
HR7	HART revisione 7	★
Kit di cavi remoti⁽⁹⁾		
RTxx	Cavi individuali per temperature standard (da -20 °C a 75 °C) Per xx: 01 = 10 piedi, 02 = 20 piedi, 03 = 30 piedi, 04 = 40 piedi, 05 = 50 piedi, 10 = 100 piedi, 15 = 150 piedi, 20 = 200 piedi, 25 = 250 piedi, 30 = 300 piedi, 35 = 350 piedi, 40 = 400 piedi, 45 = 450 piedi, 50 = 500 piedi	★
RHxx	Cavi individuali per temperature estese (da -50 °C a 125 °C) Per xx: 01 = 10 piedi, 02 = 20 piedi, 03 = 30 piedi, 04 = 40 piedi, 05 = 50 piedi, 10 = 100 piedi, 15 = 150 piedi, 20 = 200 piedi, 25 = 250 piedi, 30 = 300 piedi, 35 = 350 piedi, 40 = 400 piedi, 45 = 450 piedi, 50 = 500 piedi	★
RCxx ⁽¹⁰⁾	Cavo combinato per bobina ed elettrodi (da -20 °C a 75 °C) Per xx: 01 = 10 piedi, 02 = 20 piedi, 03 = 30 piedi, 04 = 40 piedi, 05 = 50 piedi, 10 = 100 piedi, 15 = 150 piedi, 20 = 200 piedi, 25 = 250 piedi, 30 = 300 piedi	★
RSxx ⁽¹⁰⁾	Cavo combinato sommersibile per bobina ed elettrodi (da -20 °C a 75 °C/secco, 60 °C/immerso); è disponibile solo per luoghi ordinari. Per xx: 01 = 10 piedi, 02 = 20 piedi, 03 = 30 piedi, 04 = 40 piedi, 05 = 50 piedi, 10 = 100 piedi, 15 = 150 piedi, 20 = 200 piedi, 25 = 250 piedi, 30 = 300 piedi	★
Lingua della Guida rapida		
YF	Francese	
YG	Tedesco	
YI	Italiano	

Tabella 7: Opzioni 8712EM - selezionare solo se necessario (continua)

Codice	Descrizione	
YM	Cinese-mandarino	
YP	Portoghese-Brasile	
YR	Russo	
YS	Spagnolo	

- (1) Etichettato con CSA (C/US), CE, C-Tick ed EAC.
- (2) Solo alimentazione CC.
- (3) Non disponibile con FOUNDATION Fieldbus (codice uscita F).
- (4) Non disponibile con FOUNDATION Fieldbus (codice uscita F).
- (5) La calibrazione ad alta accuratezza richiede un sensore abbinato. È disponibile solo se ordinato con un sensore. Gli ordini di ricambio o di sostituzione non sono disponibili con l'opzione D1.
- (6) Solo entrate conduit NPT ½"
- (7) Solo comunicazione.
- (8) Alimentazione e comunicazione.
- (9) I kit di cavi remoti sono inviati con il trasmettitore e non sono collegati ai terminali.
- (10) Disponibile solo per aree sicure.

trasmettitore 8732EM Rosemount



Il trasmettitore 8732EM Rosemount offre le migliori prestazioni della categoria e, grazie alla diagnostica avanzata, mette a disposizione funzionalità di gestione del processo impareggiabili. È disponibile un visualizzatore/interfaccia operatore locale retroilluminato opzionale di 2 righe per 16 caratteri E il trasmettitore può essere configurato per mezzo di interruttori ottici per semplificare le regolazioni in ambienti pericolosi senza rimuovere il coperchio.

Nota

Le opzioni contrassegnate da una stella (★) sono le più comuni e consentono di usufruire di modalità di consegna più vantaggiose.

Struttura del codice del modello

Figura 3: Guida alla struttura del codice del modello

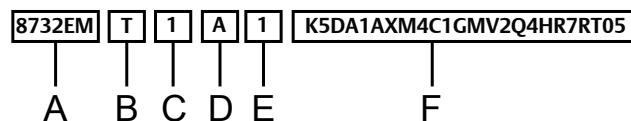

- A. Modello di base
- B. Tipo di montaggio
- C. Alimentazione
- D. Uscite
- E. Entrata conduit
- F. Opzioni (Tabella 9)

Esempio di codice del modello con una selezione per ogni categoria:

8732EM T 1 A 1 K5 DA1 AX M4 C1 GM V2 Q4 HR7 RT05

Requisiti

Tabella 8: Requisiti 8732EM - selezionarne uno da ogni scelta disponibile

Codice	Descrizione	
Modello di base		
8732EM	Trasmettitore del misuratore magnetico - Montaggio sul campo	★
Tipo di montaggio		
T	Montaggio integrale sul campo	★
R ⁽¹⁾	Montaggio remoto sul campo	★

Tabella 8: Requisiti 8732EM - selezionarne uno da ogni scelta disponibile (continua)

Codice	Descrizione	
Alimentazione		
1	Alimentazione c.a. (90-250 V c.a., 50/60 Hz)	★
2	Alimentazione c.c. (12-42 V c.c.)	★
3 ⁽²⁾	Alimentazione a bassa potenza CC (12-30 V c.c.)	★
Uscite		
A	Uscita 4-20 mA con protocollo HART digitale e uscita impulsiva scalabile	★
B ⁽³⁾	Uscita 4-20 mA a sicurezza intrinseca con protocollo HART digitale e uscita impulsiva scalabile a sicurezza intrinseca	★
F	Uscita FOUNDATION Fieldbus (FISCO, concetto di sicurezza intrinseca fieldbus) e uscita impulsiva scalabile	★
M	Modbus RS-485 e uscita impulsiva scalabile	★
Entrata conduit		
1	½-14 NPT - Montaggio integrale qtà (2), montaggio remoto qtà (4)	★
2	M20-1,5 - Montaggio integrale: qtà (2), montaggio remoto: qtà (4)	★
4	½-14 NPT, ingresso aggiuntivo - Montaggio integrale qtà (3), montaggio remoto qtà (5)	★
5	M20-1.5, ingresso aggiuntivo - Montaggio integrale qtà (3), montaggio remoto qtà (5)	★

(1) Bulloni di fissaggio in acciaio al carbonio zincato e staffa in 304L.

(2) Bassa potenza disponibile solo per trasmettitori a montaggio integrale con uscita B o M.

(3) Le uscite a sicurezza intrinseca devono essere alimentate esternamente.

Opzioni

Nota

Non sono obbligatori, ma devono essere inclusi nel numero di modello, se lo si desidera.

Tabella 9: Opzioni 8732EM - selezionare solo se necessario

Codice di esempio	Categoria	
Certificazioni per aree pericolose		
-(1)	Aree sicure - (nessun codice richiesto)	★
N5	Approvazioni USA, Classe I Div 2, a prova di accensione e antipolvere	★
K5	Approvazioni USA, Classe I Div 1, a prova di esplosione e antipolvere	★
N6	Approvazioni canadesi, Classe I Div 2, a prova di accensione e a prova di polvere	★
K6	Approvazioni USA/canadese, a prova di fiamma con sicurezza aumentata e polvere	★
KU(2)	Approvazioni USA, Classe I Div 1, a prova di esplosione e antipolvere	★
ND	ATEX, a prova di ignizione da polveri	★
N1(3)	ATEX a prova di scintille, ATEX a prova di polvere	★
K1	ATEX a prova di fiamma con sicurezza aumentata; ATEX a prova di polvere	★
NF	IECEX, a prova di polvere	★
N7(3)	IECEX a prova di scintille, IECEX a prova di polvere	★
K7	IECEX a prova di fiamma con sicurezza aumentata; IECEX a prova di polvere	★
N8(3)	EAC a prova di scintille; EAC a prova di polvere	★
K8	EAC a prova di fiamma con sicurezza aumentata; EAC a prova di polvere	★
N2(3)	INMETRO a prova di scintille, INMETRO a prova di polvere	★
K2	INMETRO a prova di fiamma con sicurezza aumentata; INMETRO a prova di polvere	★
N3(3)	NEPSI a prova di scintille; NEPSI a prova di polvere	★
K3	NEPSI a prova di fiamma con sicurezza aumentata; NEPSI a prova di polvere	★
K9	KTL a prova di fiamma con sicurezza aumentata, KTL a prova di polvere	★
NW(3)	PESO a prova di scintille	★
KW	PESO a prova di fiamma con sicurezza aumentata	★
Diagnostica avanzata		
DA1	Diagnostica di processo, rilevamento di rumore di processo elevato, rilevamento di errori di messa a terra/cablaggio e incrostazioni degli elettrodi	★
DA2	Smart Meter Verification	★
Ingresso/uscita discreti		
AX(4)(5)	Due canali discreti (DI/DO 1, DO 2)	★
Visualizzatore		
M4(6)	Interfaccia operatore locale	★
M5	Solo visualizzatore LCD	★
M6(6)(7)	Interfaccia operatore locale (lente in policarbonato)	
M7(7)	Solo display LCD (lente in policarbonato)	

Tabella 9: Opzioni 8732EM - selezionare solo se necessario (continua)

Codice di esempio	Categoria	
Varie		
C1	Configurazione personalizzata (allegare un foglio dati configurazione all'ordine)	
D1 ⁽⁸⁾	Calibrazione ad alta accuratezza	
SH ⁽⁹⁾	Custodia dell'elettronica in acciaio inossidabile 316 e staffa in acciaio inossidabile 316 (solo montaggio remoto)	
B6	Staffa di montaggio in acciaio inossidabile 316 con kit 4 bulloni per montaggio su palina 2 poll.	
Connettori elettrici conduit ⁽¹⁰⁾		
GE ⁽¹¹⁾	M12, a 4 pin, connettore maschio (eurofast [®])	
GM ⁽¹¹⁾	Connettore maschio, dimensione A mini, a 4 pin (minifast [®])	
GT ⁽¹²⁾	Connettore maschio mini tipo A a 5 pin con capocorda a forcella (minifast)	
Verniciatura		
V2	Vernice marina per alto mare/sotto costa (resina epossidica a 3 mani)	
Certificato di qualità		
Q4	Dati di calibrazione, secondo ISO 10474 3.1/EN 10204 3.1	★
Approvazione NTEP		
WM	Certificazione NTEP USA	★
Configurazione della revisione		
HR7	HART revisione 7	★
Kit di cavi remoti⁽¹³⁾		
RTxx	Cavi individuali per temperature standard (da -20 °C a 75 °C) Per xx: 01 = 10 piedi, 02 = 20 piedi, 03 = 30 piedi, 04 = 40 piedi, 05 = 50 piedi, 10 = 100 piedi, 15 = 150 piedi, 20 = 200 piedi, 25 = 250 piedi, 30 = 300 piedi, 35 = 350 piedi, 40 = 400 piedi, 45 = 450 piedi, 50 = 500 piedi	★
RHxx	Cavi individuali per temperature estese (da -50 °C a 125 °C) Per xx: 01 = 10 piedi, 02 = 20 piedi, 03 = 30 piedi, 04 = 40 piedi, 05 = 50 piedi, 10 = 100 piedi, 15 = 150 piedi, 20 = 200 piedi, 25 = 250 piedi, 30 = 300 piedi, 35 = 350 piedi, 40 = 400 piedi, 45 = 450 piedi, 50 = 500 piedi	★
RCxx ⁽¹⁴⁾	Cavo combinato per bobina ed elettrodi (da -20 °C a 75 °C) Per xx: 01 = 10 piedi, 02 = 20 piedi, 03 = 30 piedi, 04 = 40 piedi, 05 = 50 piedi, 10 = 100 piedi, 15 = 150 piedi, 20 = 200 piedi, 25 = 250 piedi, 30 = 300 piedi	★
RSxx ⁽¹⁴⁾	Cavo combinato sommergibile per bobina ed elettrodi (da -20 °C a 75 °C/secco, 60 °C/immerso); è disponibile solo per luoghi ordinari. Per xx: 01 = 10 piedi, 02 = 20 piedi, 03 = 30 piedi, 04 = 40 piedi, 05 = 50 piedi, 10 = 100 piedi, 15 = 150 piedi, 20 = 200 piedi, 25 = 250 piedi, 30 = 300 piedi	★

Tabella 9: Opzioni 8732EM - selezionare solo se necessario (continua)

Codice di esempio	Categoria
Lingua della Guida rapida	
YF	Francese
YG	Tedesco
YI	Italiano
YM	Cinese-mandarino
YP	Portoghese-Brasile
YR	Russo
YS	Spagnolo

(1) Etichettato con CSA (C/US), CE, C-Tick ed EAC.

(2) Solo Modbus.

(3) Solo alimentazione CC.

(4) Disponibile solo con entrata conduit codice 4 o 5.

(5) Non disponibile con FOUNDATION Fieldbus (codice uscita F).

(6) Non disponibile con FOUNDATION Fieldbus (codice uscita F).

(7) Solo luoghi ordinari.

(8) La calibrazione ad alta accuratezza richiede un sensore abbinato. È disponibile solo se ordinato con un sensore. Gli ordini di ricambio o di sostituzione non sono disponibili con l'opzione D1.

(9) Non disponibile con le approvazioni USA/canadese N5, K5, N6 o KU.

(10) Solo entrate conduit NPT ½".

(11) Solo comunicazione.

(12) Alimentazione e comunicazione.

(13) I kit di cavi remoti sono inviati con il trasmettitore e non sono collegati ai terminali.

(14) Disponibile solo per aree sicure.

Sensore flangiato 8705-M Rosemount



Tutti i sensori flangiato sono realizzati in acciaio inossidabile e acciaio al carbonio e saldati, per offrire una tenuta ermetica in grado di proteggere contro l'umidità e altre impurità. Le dimensioni vanno da ½ poll. (15 mm) a 36 poll. (900 mm). La custodia sigillata protegge tutti i componenti interni e il cablaggio contro gli ambienti più ostili, garantendo la massima affidabilità del sensore.

Nota

Le opzioni contrassegnate da una stella (★) sono le più comuni e consentono di usufruire di modalità di consegna più vantaggiose.

Struttura del codice del modello

Figura 4: Guida alla struttura del codice del modello

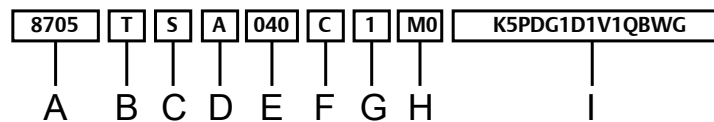

- A. Modello di base
- B. Materiale di rivestimento
- C. Materiale degli elettrodi
- D. Tipo di elettrodo
- E. Diametro del tubo
- F. Tipo di flangia e materiale
- G. Rating delle flange
- H. Configurazione della custodia della bobina
- I. Opzioni (Tabella 11)

Esempio di codice del modello con una selezione per ogni categoria:

8705 T S A 040 C 1 M0 K5 PD G1 D1 V1 Q8 WG

Requisiti

Tabella 10: Requisiti del sensore flangiato 8705-M - selezionarne uno da ogni scelta disponibile

Codice	Descrizione
Modello di base	
8705	Sensore del misuratore di portata flangiato magnetico

Tabella 10: Requisiti del sensore flangiato 8705-M - selezionarne uno da ogni scelta disponibile (continua)

Codice	Descrizione	
Materiale di rivestimento - Disponibilità in base al diametro del tubo e alla classificazione/al tipo di flangia. Vedere Tabella 12 (slip on) e Tabella 13 (collarino)		
T	PTFE. Disponibile con diametri del tubo: <ul style="list-style-type: none"> ■ da ½ poll. a 24 poll. (da 15 mm a 600 mm): ASME Classe 150, Classe 300, Classe 600 (riclassificata) e EN 1092-1 ■ 30 poll. e 36 poll. (750 mm e 900 mm): AWWA Classe D, ASME Classe 150 e MSS SP44 Classe 150 	★
P	Poliuretano. Disponibile con diametri del tubo: <ul style="list-style-type: none"> ■ Da 1 poll. a 24 poll. (da 25 mm a 600 mm): ASME Classe 150, Classe 300, Classe 600 (completamente classificato) e EN 1092-1 ■ 30 poll. e 36 poll. (750 mm e 900 mm): AWWA Classe D e MSS SP44 Classe 150 ■ Da 1 poll. a 16 poll. (da 25 mm a 400 mm): ASME Classe 900 ■ Da 1½ poll. a 12 poll. (da 40 mm a 300 mm): ASME Classe 1500 Consultare il supporto tecnico per la Classe ASME 2500.	★
N	Neoprene. Disponibile con diametri del tubo: <ul style="list-style-type: none"> ■ Da 1 poll. a 24 poll. (da 25 mm a 600 mm): ASME Classe 150, Classe 300, Classe 600 (completamente classificato) e EN 1092-1 ■ 30 poll. e 36 poll. (750 mm e 900 mm): AWWA Classe D, ASME Classe 150 e MSS SP44 Classe 150 ■ Da 1 poll. a 12 poll. (da 25 mm a 300 mm): ASME Classe 900 Da 1½ poll. a 12 poll. (da 40 mm a 300 mm): ASME Classe 1500 ■ Da 1½ poll. a 8 poll. (da 40 mm a 200 mm): ASME Classe 2500 	★
L	Linatex - Gomma naturale. Disponibile con diametri del tubo: <ul style="list-style-type: none"> ■ Da 1 poll. a 24 poll. (da 25 mm a 600 mm): ASME Classe 150, Classe 300, Classe 600 (completamente classificato) e EN 1092-1 ■ 30 poll. e 36 poll. (750 mm e 900 mm): AWWA Classe D, ASME Classe 150 e MSS SP44 Classe 150 ■ Da 1 poll. a 12 poll. (da 25 mm a 300 mm): ASME Classe 900 Da 1½ poll. a 12 poll. (da 40 mm a 300 mm): ASME Classe 1500 ■ Da 1½ poll. a 8 poll. (da 40 mm a 200 mm): ASME Classe 2500 	
A ⁽¹⁾	PFA. Disponibile con diametri del tubo: <ul style="list-style-type: none"> ■ Flange da ½ poll. a 12 poll. (da 15 mm a 300 mm): ASME Classe 150, Classe 300 e EN 1092-1 ■ 14 poll. (350 mm): ASME Classe 150 	
F	ETFE. Disponibile con diametri del tubo: <ul style="list-style-type: none"> ■ Da ½ poll. a 14 poll. (da 15 mm a 350 mm): ASME Classe 150, Classe 300 e EN 1092-1 ■ 16 poll. (400 mm): solo ASME Classe 150 ■ da 1 poll. a 10 poll. (da 25 mm a 250 mm) ASME Classe 600 (declassificate) 	
D	Adiprene. Consultare il supporto tecnico per i diametri del tubo disponibili.	
K	PFA+. Flange disponibili in diametri del tubo da ½ poll. a 14 poll. (da 15 mm a 350 mm): ASME Classe 150, Classe 300 e EN 1092-1.	

Tabella 10: Requisiti del sensore flangiato 8705-M - selezionarne uno da ogni scelta disponibile (continua)

Codice	Descrizione	
Materiale degli elettrodi		
S	Acciaio inossidabile 316L	★
H	Lega di nichel 276 (UNS N10276)	★
T	Tantalio	★
P	80% platino - 20% iridio	★
N	Titanio	★
W	316L con rivestimento in carburo di tungsteno	
Y	Lega di nichel 276 con rivestimento in carburo di tungsteno	
Tipo di elettrodo		
A	2 elettrodi di misura - Standard	★
E ⁽²⁾	2 elettrodi di misurazione più 1 elettrodo di riferimento - Standard	★
B ⁽³⁾	2 elettrodi di misura - A ogiva	
F ⁽²⁾⁽³⁾	2 elettrodi di misurazione più 1 elettrodo di riferimento - A ogiva	
T	2 elettrodi di misura - A testa piatta	
U ⁽²⁾	2 elettrodi di misurazione e 1 elettrodo di riferimento - A testa piatta	

Tabella 10: Requisiti del sensore flangiato 8705-M - selezionarne uno da ogni scelta disponibile (*continua*)

Codice	Descrizione Diametro del tubo	Disponibilità del rivestimento						
		In questa sezione, le offerte con l'asterisco (★) rappresentano i rivestimenti disponibili in base al diametro del tubo. Consultare la fabbrica per disponibilità di sensori di ulteriori classificazioni/tipi di flangia						
		PTFE codice T	Poliuretano codice P	Neo./Riv. codici N/L	PFA codice A	ETFE codice F	Adiprene codice D	PFA+ codice K
005	½ poll. (15 mm)	★			★	★		★
010	1 poll. (25 mm)	★	★	★	★	★		★
015	1½ poll. (40 mm)	★	★	★	★	★		★
020	2 poll. (50 mm)	★	★	★	★	★	★	★
025	2½ poll. (65 mm)	★		★	★	★		★
030	3 poll. (80 mm)	★	★	★	★	★	★	★
040	4 poll. (100 mm)	★	★	★	★	★	★	★
050	5 poll. (125 mm)	★		★	★	★		★
060	6 poll. (150 mm)	★	★	★	★	★	★	★
080	8 poll. (200 mm)	★	★	★	★	★	★	★
100	10 poll. (250 mm)	★	★	★	★	★	★	★
120	12 poll. (300 mm)	★	★	★	★	★	★	★
140	14 poll. (350 mm)	★	★	★	★	★		★
160	16 poll. (400 mm)	★	★	★		★		
180	18 poll. (450 mm)	★	★	★				
200	20 poll. (500 mm)	★	★	★				
240	24 poll. (600 mm)	★	★	★				
300	30 poll. (750 mm)	★	★	★				
360	36 poll. (900 mm)	★	★	★				

Tabella 10: Requisiti del sensore flangiato 8705-M - selezionarne uno da ogni scelta disponibile (continua)

Codice	Descrizione	
Tipo di flangia e materiale		
C	A sovrapposizione, RF, in acciaio al carbonio	Per la disponibilità del tipo a sovrapposizione fare riferimento alla Tabella 12
S	A sovrapposizione, RF, in acciaio inossidabile 304/304L	
P	A sovrapposizione, RF, in acciaio inossidabile 316/316L	
F	A sovrapposizione, FF, in acciaio al carbonio	
G	A sovrapposizione, FF, in acciaio inossidabile 304/304L	
H	A sovrapposizione, FF, in acciaio inossidabile 316/316L	
D	A colletto a saldare, RF, in acciaio al carbonio	Per la disponibilità del tipo a colletto a saldare fare riferimento alla Tabella 13
T	A colletto a saldare, RF, acciaio inossidabile 304/304L	
R	A colletto a saldare, RF, in acciaio inossidabile 316/316L	
J	A colletto a saldare, RTJ, in acciaio al carbonio	
K	A colletto a saldare, RTJ, in acciaio inossidabile 304/304L	
L	A colletto a saldare, RTJ, acciaio inossidabile 316/316L	
Rating delle flange		
1	ASME B16.5, Classe 150 (da ½ poll. a 24 poll.): AWWA Classe D (30 e 36 poll.)	
2	Classe 150 solo per diametro del tubo di 30 e 36 poll.; (MSS SP44 flangia a scorrimento o B16.47 Serie A con flangia weld-neck)	
3	ASME B16.5, Classe 300 (da ½ poll. a 24 poll.); (ASME B16.47 Classe 300 solo per flange weld-neck da 30 e 36 poll.)	
6	ASME B16.5, Classe 600 (pressione di esercizio massima: declassificata a 1000 psig)	
7	ASME B16.5, Classe 600	
9 ⁽⁴⁾	ASME B16.5, Classe 900	
M ⁽⁴⁾	ASME B16.5, Classe 1500	
N ⁽⁴⁾	ASME B16.5, Classe 2500	
D	EN 1092-1, PN10	
E	EN 1092-1, PN16	
F	EN 1092-1, PN25	
H	EN 1092-1, PN40	
K ⁽⁵⁾	AS2129, Tabella D	
L ⁽⁵⁾	AS2129, Tabella E	
P ⁽⁶⁾	JIS B 2220, 10K	
R ⁽⁶⁾	JIS B 2220, 20K	
T ⁽⁷⁾	JIS B 2220, 40K	
⁽⁸⁾	AS4087, PN16	
W ⁽⁸⁾	AS4087, PN21	
Y ⁽⁸⁾	AS4087, PN35	

Tabella 10: Requisiti del sensore flangiato 8705-M - selezionarne uno da ogni scelta disponibile (continua)

Codice	Descrizione	
Configurazione della custodia		
W0 ⁽⁹⁾⁽¹⁰⁾	Custodia sigillata e saldata con morsettiera precedente	★
M0 ⁽¹¹⁾	Sigillato, custodia saldata	★
M1 ⁽¹¹⁾⁽¹²⁾	Sigillato; custodia saldata con bocca di scarico di pressione	
M2 ⁽¹¹⁾	Custodia sigillata e saldata con scomparti per elettrodi sigillati	
M4 ⁽¹¹⁾	Custodia sigillata e saldata con scomparti per elettrodi sigillati con tappo e bocca	

- (1) *Il materiale con rivestimento in PFA non è disponibile con i codici di custodia della bobina M2 o M4.*
- (2) *Elettrodo di riferimento non disponibile nei diametri del tubo da ½ poll. a 6 poll. con custodia della bobina M2/M4.*
- (3) *Non disponibile in tantalio - tutti i diametri del tubo;
non disponibile in ½ poll. - tutti i materiali;
non disponibile in 1 poll. con flange #600 e superiori*
- (4) *Non disponibile con rivestimenti di protezione.*
- (5) *Non disponibile con rivestimento in PFA (A); non disponibile con rivestimenti di protezione.*
- (6) *Disponibili diametri del tubo da ½ poll. a 24 poll. (da 15 mm a 600 mm); non disponibile con rivestimenti di protezione.*
- (7) *Disponibili diametri del tubo da ½ poll. a 16 poll. (da 15 mm a 400 mm); non disponibile con rivestimenti di protezione.*
- (8) *Disponibile in diametri del tubo da 2 poll. a 4 poll. (da 50 mm a 100 mm) e da 6 poll. a 24 poll. (da 150 mm a 600 mm); non disponibile con rivestimenti di protezione.*
- (9) *Disponibile solo per località ordinarie o "EN" NEPSI nazionali cinesi.*
- (10) *Consultare il bollettino tecnico del prodotto 00813-0100-4727 per i dettagli tecnici.*
- (11) *Consultare il supporto tecnico per l'uso di luoghi ordinari.*
- (12) *Per mantenere le certificazioni del misuratore, la valvola di sicurezza deve essere installata correttamente. Il diametro della tubazione di recupero non deve essere inferiore a M6, per evitare un accumulo di pressione dopo la valvola.*

Opzioni

Nota

Non sono obbligatori, ma devono essere inclusi nel numero di modello, se lo si desidera.

Tabella 11: 8705-M Opzioni del sensore flangiato - selezionare solo se necessario

Codice	Descrizione	
Certificazioni per aree pericolose		
-(1)	Aree sicure - (nessun codice richiesto)	★
N5	Approvazioni USA, Classe I Div 2, a prova di accensione con I.S. ; e a prova di polvere	★
K5(2)	Approvazioni USA, Classe I Div 1, a prova di esplosione con I.S. ; e a prova di polvere	★
N6	Approvazioni canadesi, Classe I Div 2, a prova di accensione con elettrodi I.S. ; e a prova di polvere	★
K6	Approvazioni statunitensi e canadesi, sicurezza aumentata con I.S. ; e a prova di polvere	★
KU(2)	Approvazioni USA, Classe I Div 1, a prova di esplosione con I.S. ; e a prova di polvere	★
ND	ATEX, a prova di ignizione da polveri	★
N1	ATEX a prova di scintille con elettrodi I.S. ; ATEX a prova di polvere	★
K1	ATEX Sicurezza aumentata con elettrodi I.S. ; ATEX a prova di polvere	★
NF	IECEx, a prova di polvere	★
N7	IECEx a prova di scintille con elettrodi I.S. ; IECEx a prova di polvere	★
K7	IECEx Sicurezza aumentata con elettrodi I.S. ; IECEx a prova di polvere	★
N8	EAC a prova di scintille con elettrodi I.S. ; EAC a prova di polvere	★
K8	EAC Sicurezza aumentata con elettrodi I.S. ; EAC a prova di polvere	★
N2	INMETRO a prova di scintille con elettrodi I.S. ; INMETRO a prova di polvere	★
K2	INMETRO Sicurezza aumentata con elettrodi I.S. ; INMETRO a prova di polvere	★
N3	NEPSI a prova di scintille con elettrodi I.S. ; NEPSI a prova di polvere	★
K3	NEPSI Sicurezza aumentata con elettrodi I.S. ; NEPSI a prova di polvere	★
K9	KTL a prova di fiamma con sicurezza aumentata, KTL a prova di polvere	★
NW	PESO a prova di scintille con elettrodi a sicurezza intrinseca	★
KW	PESO a sicurezza aumentata con elettrodi a sicurezza intrinseca	★
Certificazioni		
CR	Certificazione CRN (Canadian Registration Number)	
PD(3)	Certificazione secondo la Direttiva Apparecchiature a Pressione (PED)	
DW(4)	Certificazione NSF acqua potabile	

Tabella 11: 8705-M Opzioni del sensore flangiato - selezionare solo se necessario (*continua*)

Codice	Descrizione	
Anelli di messa a terra⁽⁵⁾		
G1	(2) anelli di messa a terra in acciaio inossidabile 316L	
G2	(2) anelli di messa a terra in lega di nichel 276 (UNS N10276)	
G3	(2) anelli di messa a terra in titanio	
G4	(2) anelli di messa a terra in tantalio	
G5	(1) anello di messa a terra in acciaio inossidabile 316L	
G6	(1) anello di messa a terra in lega di nichel 276 (UNS N10276)	
G7	(1) anello di messa a terra in titanio	
G8	(1) anello di messa a terra in tantalio	
Rivestimenti di protezione⁽⁶⁾		
L1	(2) rivestimenti di protezione in acciaio inossidabile 316L	
L2	(2) rivestimenti di protezione in lega di nichel 276 (UNS N10276)	
L3	(2) rivestimenti di protezione in titanio	
L5	(1) rivestimento di protezione in acciaio inossidabile 316L	
L6	(1) rivestimento di protezione in lega di nichel 276 (UNS N10276)	
L7	(1) rivestimento di protezione in titanio	
Varie		
B3	Montaggio integrale con trasmettitore 8732EM	
D1 ⁽⁷⁾	Taratura ad alta accuratezza (0,15% della portata per sensore e trasmettitori accoppiati).	
D3	Calibrazione a bassa potenza	
H1 ⁽⁸⁾	Lunghezza di posatura corrispondente al modello 8701 con uso di tronchetto/distanziatore	
H2 ⁽⁹⁾	Lunghezza di posatura corrispondente al modello 8701	
J1 ⁽¹⁰⁾	M20-1.5 Entrate conduit	
P05 ⁽¹¹⁾	Verifica della taratura in 5 punti	
P10 ⁽¹²⁾	Verifica della taratura in 10 punti	
SH ⁽¹³⁾	Custodia della bobina in acciaio inossidabile 316 e scatola di giunzione remota	
SJ ⁽¹³⁾	Scatola di giunzione remota in acciaio inossidabile 316	
Verniciatura		
V1	Vernice al catrame minerale	
V2	Vernice marina per alto mare/sotto costa (resina epossidica a 3 mani)	

Tabella 11: 8705-M Opzioni del sensore flangiato - selezionare solo se necessario (continua)

Codice	Descrizione
Certificati di qualità	
Q4	Certificazione di calibrazione in conformità a ISO 10474 3.1/EN 10204 3.1
Q5	Certificato di test idrostatico
Q8	Tracciabilità dei materiali in conformità a ISO 10474 3.1/EN 10204 3.1
Q25	Certificato di conformità a NACE MR0175 e MR0103
Q66	Pacchetto procedura di saldatura (mappa saldature, specifiche processo di saldatura, registrazione qualifica processo di saldatura, qualifica prestazioni saldatore)
Q70	Certificato di ispezione di verifica saldature NDE, ISO 10474 3.1
Q71 ⁽¹⁴⁾	Certificato di ispezione di verifica saldature NDE, ISO 10474 3.1 con immagini
Q76	Identificazione positiva dei materiali (PMI) su flange e tubazione, a norma ASTM E1476-97
Approvazione NTEP	
WM	Certificazione NTEP USA
Ispezione dei testimoni	
WG	Ispezione dei testimoni
Lingua della Guida rapida	
YF	Francese
YG	Tedesco
YI	Italiano
YM	Cinese-mandarino
YP	Portoghese-Brasile
YR	Russo
YS	Spagnolo

(1) Etichettato con CSA (C/US), CE, C-Tick ed EAC.

(2) Disponibile con diametri del tubo da ½ poll. a 20 poll. (da 15 mm a 500 mm), **esclusi** diametri del tubo da 2½ poll. (65 mm) e 5 poll. (125 mm).

(3) Le flange in acciaio al carbonio per PED hanno un limite della temperatura di processo minimo di 0 °C.

(4) Disponibili rivestimenti in PTFE (T) per tutti i diametri del tubo o in poliuretano (P) per diametri del tubo da 4 poll. o superiori; materiali degli elettrodi: acciaio inossidabile 316L (S) o lega di nichel 276 (H).

(5) Gli anelli di messa a terra e i rivestimenti di protezione svolgono la stessa funzione di riferimento del processo.

(6) Gli anelli di messa a terra e i rivestimenti di protezione svolgono la stessa funzione di riferimento del processo.

(7) La calibrazione ad alta accuratezza richiede un trasmettitore abbinato. È disponibile solo se ordinato con un trasmettitore. Gli ordini di ricambio o di sostituzione non sono disponibili con l'opzione D1.

(8) Disponibili diametri del tubo da ½ poll. a 12 poll. (da 15 mm a 300 mm).

(9) Disponibile in diametri del tubo del sensore da ½ poll. a 16 poll. (da 15 mm a 400 mm).

(10) Gli adattatori del conduit M20 sono forniti per luoghi ordinari e approvazioni statunitensi/canadesi N5, N6, K5 e KU.

(11) Disponibile per: Da ½ poll. a 24 poll. (da 15 mm a 600 mm), velocità di 1, 3, 5, 7, 10 piedi/s; 30 poll. (700 mm), velocità 1, 3, 5, 7, 8 piedi/s; 36 poll. (900 mm), velocità 1, 2, 3, 5, 6 piedi/s.

(12) Disponibile per: Da ½ poll. a 24 poll. (da 15 mm a 600 mm) Velocità 1, 2, 3, 4, 5, 6, 7, 8, 9, 10 piedi/s; da 30 poll. a 36 poll. (da 700 mm a 900 mm) non disponibile.

(13) Non disponibile con le approvazioni statunitense/canadese N5, K5, N6 o KU.

(14) Solo weld-neck.

Flange a sovrapposizione

Tabella 12: Opzioni di flangia a sovrapposizione per dimensioni del diametro

Codice dimensione	Codice e rating della flangia																	
	1	2	3	6	7	9	D	E	F	H	K	L	P	R	T	U	W	Y
	ASME Class 150	MSS-SP44 Class 150 (30", 36")	ASME Class 300	ASME Class 600 Derated	ASME Class 600 Full Rated	ASME Class 900	EN PN10	EN PN16	EN PN25	EN PN40	AS2129 Table D	AS2129 Table E	JIS 10K	JIS 20K	JIS 40K	AS4087 PN16	AS4087 PN21	AS4087 PN35
005	★		★	★	★					★	★	★	★	★	★			
010	★		★	★	★	★				★	★	★	★	★	★			
015	★		★	★	★	★				★	★	★	★	★	★			
020	★		★	★	★	★		★		★	★	★	★	★	★	★	★	★
025	★		★	★	★	★		★		★	★	★	★	★	★	★	★	★
030	★		★	★	★	★		★		★	★	★	★	★	★	★	★	★
040	★		★	★	★	★		★		★	★	★	★	★	★	★	★	★
050	★		★	★	★	★		★		★	★	★	★	★	★			
060	★		★	★	★	★		★	★	★	★	★	★	★	★	★	★	★
080	★		★	★	★	★	★	★	★	★	★	★	★	★	★	★	★	★
100	★		★	★	★	★	★	★	★	★	★	★	★	★	★	★	★	★
120	★		★	★	★	★	★	★	★	★	★	★	★	★	★	★	★	★
140	★		★	★	★	★	★	★	★	★	★	★	★	★	★	★	★	★
160	★		★	★	★	★	★	★	★	★	★	★	★	★	★	★	★	★
180	★		★	★	★	★	★	★	★	★	★	★	★	★		★	★	★
200	★		★	★	★	★	★	★	★	★	★	★	★	★		★	★	★
240	★		★	★	★		★	★	★	★	★	★	★	★		★	★	★
300	★ ⁽¹⁾	★	★								★	★				★	★	★
360	★ ⁽¹⁾	★	★				★	★			★	★				★	★	★

(1) AWWA Classe D

Flange weld neck

Tabella 13: Opzioni flangia weld neck per diametro del tubo

	Codice e rating della flangia											
	1	2	3	6	7	9	D	E	F	H	M	N
Codice di-dimensione	ASME Class 150	ASME Class 150 (30", 36")	ASME Class 300	ASME Class 600 Derated	ASME Class 600 Full Rated	ASME Class 900	EN PN10	EN PN16	EN PN25	EN PN40	ASME Class 1500	ASME Class 2500
005	★		★							★		
010	★		★	★	★	★				★	★	
015	★		★	★	★	★				★	★	★
020	★		★	★	★	★				★	★	★
025											★	★
030	★		★	★	★	★				★	★	★
040	★		★	★	★	★		★		★	★	★
050												
060	★		★	★	★	★		★	★	★	★	★
080	★		★	★	★	★	★	★	★	★	★	★
100	★		★	★	★	★	★	★	★	★	★	
120	★		★	★	★	★	★	★	★	★	★	
140	★		★	★	★	★	★	★	★	★		
160	★		★	★	★	★	★	★	★	★		
180	★		★	★	★	★	★	★	★	★		
200	★		★	★	★	★	★	★	★	★		
240	★		★	★	★		★	★	★	★		
300		★ ⁽¹⁾	★ ⁽¹⁾									
360		★ ⁽¹⁾	★ ⁽¹⁾				★	★	★			

(1) ASME B16.47 Serie A.

Sensori wafer Rosemount 8711-M/L



Grazie al design senza flangia, il sensore wafer rappresenta un'alternativa economica, compatta e leggera ai misuratori di portata magnetici a flangia. Con ogni modello 8711-M/L sono forniti distanziali di centraggio che garantiscono il corretto centraggio del sensore nel tubo di processo, semplificandone l'installazione.

Nota

Le opzioni contrassegnate con una stella (★) rappresentano le opzioni più comuni e indicano le migliori modalità di consegna.

Struttura del codice di modello

Figura 5: Guida alla struttura del codice modello

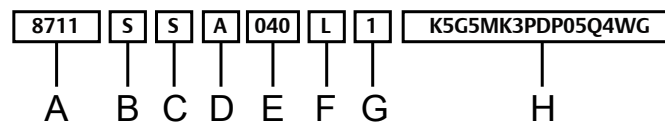

- A. Modello base
- B. Materiale di rivestimento
- C. Materiale degli elettrodi
- D. Tipo di elettrodo
- E. Diametro del tubo
- F. Configurazione di montaggio del trasmettitore
- G. Valore nominale pressione flangia tubazione corrispondente
- H. Opzioni (Tabella 15)

Codice modello di esempio con una selezione per ogni categoria:

8711 S S A 040 L 1 K5 G5 MK3 PD P05 Q4 WG

Requisiti

Tabella 14: Requisiti sensore wafer 8711-M: selezionare una voce per ciascuna scelta disponibile

Codice	Descrizione del prodotto
Modello base	
8711	Sensore wafer Rosemount

Tabella 14: Requisiti sensore wafer 8711-M: selezionare una voce per ciascuna scelta disponibile (continua)

Codice	Descrizione del prodotto	
Materiale di rivestimento del sensore wafer		
A ⁽¹⁾	PFA	
S	PTFE	★
F	ETFE	
Materiale degli elettrodi		
S	Acciaio inossidabile 316L	★
H	Lega di nichel 276 (UNS N10276)	★
T	Tantalio	★
P	80% platino, 20% iridio	★
N	Titanio	★
Tipo di elettrodo		
A	2 elettrodi di misura	★
E	2 elettrodi di misura più 1 elettrodo di riferimento	
B ⁽²⁾	2 elettrodi di misura a ogiva	
F ⁽²⁾	2 elettrodi di misura a ogiva più 1 elettrodo di riferimento a ogiva	
Diametro del tubo 8711-R/U		
15 F	0,15 in. (4 mm) solo materiale di rivestimento PFA	★
30 F	0,30 in. (8 mm) solo materiale di rivestimento PFA	★
005	½" (15 mm)	★
010	1" (25 mm)	★
Diametro del tubo 8711-M/L		
015	1½" (40 mm)	
020	2" (50 mm)	
030	3" (80 mm)	
040	4" (100 mm)	
060	6" (150 mm)	
080	8" (200 mm)	
Configurazione di montaggio del trasmettitore		
R ⁽³⁾ (4)	Montaggio remoto con morsettiera precedente	
U ⁽³⁾ (4)	Gruppo cavi IMS per montaggio integrale per l'utilizzo con un trasmettitore 8732EM	
L	Montaggio remoto con morsettiera riparabile sul campo	
M ⁽⁵⁾	Gruppo Direct Lead/modulo socket per l'utilizzo con un trasmettitore 8732EM	

Tabella 14: Requisiti sensore wafer 8711-M: selezionare una voce per ciascuna scelta disponibile (continua)

Codice	Descrizione del prodotto
Valore nominale di pressione della flangia del tubo compatibile - include tre distanziali di centraggio (se pertinenti)	
1	ASME, Classe 150
3	ASME, Classe 300
D	EN1092-1, PN10
E	EN1092-1, valore nominale della flangia fino a PN16
F	EN1092-1, valore nominale della flangia fino a PN25
Limiti H	EN1092-1, valore nominale della flangia fino a PN40
P	JIS B2220, 10K
R	JIS B2220, 20K
U	AS4087, PN16
W	AS4087, PN21
Y	AS4087, PN35

(1) Disponibile solo per 15F, 30F.

(2) non disponibile con diametro del tubo da 0,15", 0,3", o ½".

(3) Disponibile per aree sicure, solo "EN" NEPSI China Domestic, "KD" ATEX, "N5," CSA (C/US) o "E5" CSA (C/US).

(4) Per le informazioni tecniche consultare il bollettino tecnico 00813-0100-4727.

(5) Consultare il Supporto tecnico per l'utilizzo con aree sicure.

Opzioni

Nota

Non sono obbligatorie, ma devono essere incluse nel numero di modello se desiderate.

Tabella 15: Opzioni per sensore wafer 8711-M - selezionare solo secondo necessità

Codice	Descrizione	
Certificazioni aree pericolose		
-(1)	Aree sicure - (nessun codice richiesto)	★
N5	Approvazioni USA, Classe I Div 2, materiali termosensibili con elettrodi I.S. e a prova di polvere	★
K5	Approvazioni USA, Classe I Div 1, a prova di esplosione con elettrodi I.S. e a prova di polvere	★
N6	Approvazioni Canada, Classe I Div 2, materiali termosensibili con elettrodi I.S. e a prova di polvere	★
K6	Approvazioni USA/Canada, sicurezza migliorata con elettrodi I.S. e a prova di polvere	★
KU	Approvazioni USA, Classe I Div 1, a prova di esplosione con elettrodi I.S. e a prova di polvere	★
ND	ATEX a prova di polvere	★
N1	ATEX non innescante con elettrodi I.S.; ATEX a prova di polvere	★
K1	ATEX sicurezza migliorata con elettrodi I.S.; ATEX a prova di polvere	★
NF	IECEX a prova di polvere	★
K9	KTL a prova di esplosione con sicurezza migliorata, KTL a prova di polvere	★
N7	IECEX non innescante con elettrodi I.S.; IECEX a prova di polvere	★
K7	IECEX sicurezza migliorata con elettrodi I.S.; IECEX a prova di polvere	★
N8	EAC non innescante con elettrodi I.S.; EAC a prova di polvere	★
K8	EAC sicurezza migliorata con elettrodi I.S.; EAC a prova di polvere	★
N2	INMETRO non innescante con elettrodi I.S.; INMETRO a prova di polvere	★
K2	INMETRO sicurezza migliorata con elettrodi I.S.; INMETRO a prova di polvere	★
N3	NEPSI non innescante con elettrodi I.S.; NEPSI a prova di polvere	★
K3	NEPSI sicurezza migliorata con elettrodi I.S.; NEPSI a prova di polvere	★
NW	PESO a prova di scintille, con elettrodi a sicurezza intrinseca	★
KW	PESO a sicurezza aumentata con elettrodi a sicurezza intrinseca	★
Anelli di messa a terra		
G1	(2) anelli di messa a terra in acciaio inossidabile 316L	
G2	(2) anelli di messa a terra in lega di nichel 276 (UNS N10276)	
G3	(2) anelli di messa a terra in titanio	
G4	(2) anelli di messa a terra in tantalio	
G5	(1) anello di messa a terra in acciaio inossidabile 316L	
G6	(1) anello di messa a terra in lega di nichel 276 (UNS N10276)	
G7	(1) anello di messa a terra in titanio	
G8	(1) anello di messa a terra in tantalio	

Tabella 15: Opzioni per sensore wafer 8711-M - selezionare solo secondo necessità (continua)

Codice	Descrizione
Bulloneria di fissaggio	
MK2	Kit di prigionieri e dadi di fissaggio in acciaio al carbonio
MK3	Kit di prigionieri e dadi di fissaggio in acciaio inossidabile 316
Certificazioni	
PD	Certificazione PED (conformità alla direttiva sulle attrezzature a pressione, 97/23/CE)
DW ⁽²⁾	Certificazione NSF per acqua potabile
Altre opzioni	
D1 ⁽³⁾	Taratura ad alta precisione (0,15% della portata per sensore e trasmettitori accoppiati)
J1 ⁽⁴⁾	Entrate conduit M20-1,5
SJ ⁽⁵⁾	Scatola di giunzione remota in acciaio inossidabile 316
P05 ⁽⁶⁾	Verifica della taratura in 5 punti
P10 ⁽⁷⁾	Verifica della taratura in 10 punti
Certificati di qualità	
Q4	Certificato di calibrazione a norma ISO 10474 3.1/EN 10204 3.1
Q5	Certificato test idrostatico
Q8	Tracciabilità dei materiali a norma ISO 10474 3.1/EN 10204 3.1
Q25	Certificato di conformità a NACE MR0175 e MR0103
Q66 ⁽⁸⁾	Pacchetto procedura di saldatura (mappa saldature, specifiche della procedura di saldatura, registrazione della qualifica della procedura di saldatura, qualifica prestazioni del saldatore)
Q70 ⁽⁸⁾	Certificato di ispezione verifica saldature NDE, ISO 10474 3.1
Q76 ⁽⁸⁾	Identificazione positiva materiali (PMI) su tubazione, a norma ASTM E1476-97
Ispezione presenziata	
WG	Ispezione
Lingua della Guida di installazione rapida	
YF	Francese
YG	Tedesco
YI	Italiano
YM	Cinese mandarino
YP	Portoghese brasiliano
YR	Russo
YS	Spagnolo

(1) Con etichette CSA(C/US), CE, C-tick e EAC.

(2) Disponibile rivestimento in PTFE (T) e materiali degli elettrodi: acciaio inossidabile 316L (S) o lega di nichel 276 (H).

(3) La taratura ad alta precisione richiede un trasmettitore accoppiato. Disponibile unicamente se ordinato con un trasmettitore. Gli ordini di parti di ricambio non sono disponibili con l'opzione D1.

(4) Adattatori per conduit M20 sono forniti per aree sicure e approvazioni USA/Canada N5, N6, K5 e KU.

(5) Non disponibile con approvazioni USA/Canada N5, N6, K5 o KU.

(6) Disponibile: 1/2" - 8" (15 mm -200 mm) Velocità 1, 3, 5, 7, 10 ft/s.

(7) Disponibile: 1/2" - 8" (15 mm -200 mm) Velocità 1, 2, 3, 4, 5, 6, 7, 8, 9, 10 ft/s.

(8) *Disponibile solo in 6" - 8".*

Sensore per uso sanitario Rosemount 8721



Il sensore per uso sanitario 8721 è stato appositamente progettato per applicazioni nei settori alimentare e biotecnologico. Il sensore a diametro completo, totalmente saldato e robusto è realizzato con materiali approvati dall'FDA, autorizzato per la visualizzazione del simbolo 3-A (Autorizzazione n. 1222). I diametri sono compresi tra 15 mm e 100 mm (tra ½" e 4") e sono disponibili in un'ampia gamma di connessioni di processo standard del settore.

Nota

Le opzioni contrassegnate con una stella (★) rappresentano le opzioni più comuni e indicano le migliori modalità di consegna.

Struttura del codice di modello

Figura 6: Guida alla struttura del codice modello

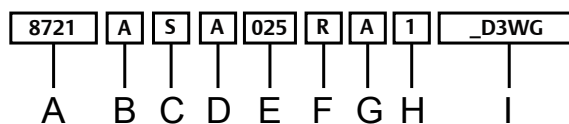

- A. Modello base
- B. Materiale di rivestimento
- C. Materiale degli elettrodi
- D. Tipo di elettrodo
- E. Diametro del tubo
- F. Configurazione di montaggio del trasmettitore
- G. Tipo di connessione di processo
- H. Materiale delle guarnizioni di processo
- I. Opzioni (Tabella 17)

Codice modello di esempio con una selezione per ogni categoria: 8721 A S A 025 R A 1 _ D3 WG

Requisiti

Tabella 16: Requisiti sensore per uso sanitario 8721-M: selezionare una voce per ciascuna scelta disponibile

Modello	Descrizione del prodotto	
Modello base		
8721	Sensore per uso sanitario Rosemount	
Materiale di rivestimento		
A	PFA	★

Tabella 16: Requisiti sensore per uso sanitario 8721-M: selezionare una voce per ciascuna scelta disponibile (continua)

Modello	Descrizione del prodotto	
Materiale degli elettrodi		
S	316L SST	★
H	Lega di nichel 276 (UNS N10276)	★
P	80% platino-20% iridio	
Tipo di elettrodo		
A	2 elettrodi di misura	★
Diametro del tubo		
005	½" (15 mm)	★
010	1" (25 mm)	★
015	1½" (40 mm)	★
020	2" (50 mm)	★
025	2½" (65 mm)	★
030	3" (80 mm)	★
040	4" (100 mm)	★
Configurazione di montaggio del trasmettitore		
R	Montaggio remoto con morsettiera sostituibile	★
U	Montaggio integrale	★
Tipo di connessione di processo		
A ⁽¹⁾	Tri-Clamp	★
B ⁽²⁾	Connessione filettata conforme alle norme sanitarie IDF	★
C ⁽²⁾	Nipplo saldato ANSI	
D	DIN 11851 (anglosassone)	
E	DIN 11851 (metrico)	
F	DIN 11864-1 Form A	
G	DIN 11864-2 Form A	
H	Connessione SMS	
J	Cherry-Burrell "I-line"	
K	Nipplo saldato DIN 11850	
Materiale della guarnizione		
1	Silicone	★
2	EPDM	★
4	Viton®	
8	Limitatore di compressione in EPDM	
9	Limitatore di compressione in Viton	

- (1) Specifica Tri Clamp per BPE.
 (2) Specifiche IDF a norma BS4825 Parte 4.

Opzioni

Nota

Non sono obbligatorie, ma devono essere incluse nel numero di modello se desiderate.

Tabella 17: Opzioni per sensore per uso sanitario 8721 - selezionare solo secondo necessità

Modello	Descrizione del prodotto	
-(1)	Aree sicure - (nessun codice richiesto)	★
Altre opzioni		
AH	Connessione di processo elettrolucidata (Ra ≤ 15µi pollice)	
D1(2)	Taratura ad alta precisione (0,25% della portata per sistema sensore e trasmettitore accoppiati)	
D3	Meter Verification ad alta velocità. Taratura verificata a 0,3, 1, 3 e 6 m/s (1, 3, 10 e 20 ft/s).	
HP	Dati di processo PD340 (Alfa-Laval PD340) lunghezza di posatura 250 mm e connessioni di processo Tri Clamp	
J1	Adattatore del conduit M20-1,5 (solo montaggio remoto)	
Q4	Certificato di calibrazione a norma ISO 10474 3.1/EN 10204 3.1	
Q8	Certificato di tracciabilità dei materiali a norma ISO 10474 3.1/EN 10204 3.1 (superfici di contatto del prodotto)	
SJ	Scatola di giunzione remota in acciaio inossidabile	
Certificazione NTEP		
WM	Certificazione USA NTEP	
Ispezione presenziata		
WG	Ispezione presenziata	
Lingua della Guida di installazione rapida		
YF	Francese	
YG	Tedesco	
YI	Italiano	
YM	Cinese mandarino	
YP	Portoghese brasiliano	
YR	Russo	
YS	Spagnolo	

(1) Con etichette CSA(C/US), CE, C-tick e EAC.

(2) La taratura ad alta precisione richiede un trasmettitore accoppiato. Disponibile unicamente se ordinato con un trasmettitore. Gli ordini di parti di ricambio non sono disponibili con l'opzione D1.

Campione di taratura di riferimento del simulatore del misuratore di portata magnetico Rosemount 8714D



Il simulatore del misuratore di portata magnetico 8714D Rosemount viene connesso alle connessioni del sensore di un trasmettitore 8732EM per garantire la tracciabilità conforme agli standard NIST e la precisione a lungo termine del sistema del misuratore di portata.

Nota

Le opzioni contrassegnate con una stella (★) rappresentano le opzioni più comuni e indicano le migliori modalità di consegna.

Tabella 18: Dati d'ordine - 8714 Rosemount

Modello	Prodotto	
8714	Simulatore del misuratore di portata magnetico - Campione di taratura di riferimento	★
Tipo di taratura		
D	Campione di taratura di riferimento multi-point	★
Certificati di qualità		
Q4	Certificato di taratura della portata	★

Ordine delle apparecchiature del misuratore di portata

Procedura d'ordine

Per effettuare un ordine, selezionare il sensore e/o il trasmettitore di interesse specificando i codici di modello dalla tabella d'ordine.

Per applicazioni con trasmettitore remoto, indicare i requisiti delle specifiche di cablaggio.

I sensori e i trasmettitori devono essere selezionati dal bollettino tecnico 00813-0102-4444, salvo diversa indicazione.

Configurazione standard

Se il foglio dati configurazione non è stato compilato, il trasmettitore verrà spedito come indicato di seguito:

Unità ingegneristiche:	ft/sec
4 mA:	0
20 mA:	30
Dimensioni del sensore:	3".
Tubo vuoto:	Attivo
Numero di taratura del sensore:	1000005010000000

I trasmettitori a montaggio integrale vengono configurati in fabbrica con le dimensioni del sensore abbinato e il numero di calibrazione appropriato.

Configurazione personalizzata (codice opzione C1)

Se viene ordinato il codice opzione C1, al momento dell'ordine è necessario inviare il foglio dati configurazione (CDS).

Targhette standard

Le targhette strumento per il trasmettitore e i sensori sono le seguenti:

- Etichetta incisa tramite laser in acciaio inossidabile 316, applicata in modo permanente
- Etichetta principale - Nome targhetta: 1 riga 21 caratteri
- Disponibile targhetta aggiuntiva 316SST con filo: 5 righe, 17 caratteri per riga (altezza 6 mm)

Cavo di collegamento

Sono necessari cavi di collegamento per collegare un trasmettitore a montaggio remoto al sensore. Quando si ordina un cavo, rivedere i requisiti di approvazione per le aree pericolose e i requisiti del luogo di installazione per il cavo scelto.

- I cavi possono essere ordinati come cavi singoli o come una combinazione di cavo elettrodo e cavo di alimentazione bobina.
- I cavi possono essere ordinati come parte del numero di modello di trasmettitore o come kit parti di ricambio. I trasmettitori a montaggio integrale sono cablati in fabbrica e non richiedono cavi di collegamento aggiuntivi.
- I cavi singoli richiedono pari lunghezze del cavo di alimentazione bobina e del cavo elettrodo e devono essere limitati a 152 m (500 piedi). Consultare un referente Emerson Flow (vedere l'ultima pagina) per lunghezze comprese tra 152 e 300 m (500-1.000 piedi).
- La combinazione di cavo elettrodo e cavo di alimentazione bobina è disponibile solo per aree sicure e la lunghezza è limitata a 100 metri (330 piedi).

Kit di cavi singoli

Temperatura standard (da -20 °C a 75 °C)				
N. kit cavi	Descrizione	Componente	Codice Alpha diretto	Alpha equivalente
08732-0065-0001 (piedi)	Kit, cavi componente, temp. std (include bobina ed elettrodo)	Bobina	518243	2442C
		Elettrodo	518245	2413C
08732-0065-0002 (metri)	Kit, cavi componente, temp. std (include bobina ed elettrodo)	Bobina	Non disponibile	Non disponibile
		Elettrodo	Non disponibile	Non disponibile
08732-0065-0003 (piedi)	Kit, cavi componente, temp. std (include bobina ed elettrodo I.S.)	Bobina	518243	Non disponibile
		Elettrodo a sicurezza intrinseca	518244	Non disponibile
08732-0065-0004 (metri)	Kit, cavi componente, temp. std (include bobina ed elettrodo I.S.)	Bobina	Non disponibile	Non disponibile
		Elettrodo a sicurezza intrinseca	Non disponibile	Non disponibile

Temperatura estesa (da -50 °C a 125 °C)				
N. kit cavi	Descrizione	Componente	Codice Alpha diretto	Alpha equivalente
08732-0065-1001 (piedi)	Kit, cavi componente, temp. est. (include bobina ed elettrodo)	Bobina	840310	Non disponibile
		Elettrodo	518189	Non disponibile
08732-0065-1002 (metri)	Kit, cavi componente, temp. est. (include bobina ed elettrodo)	Bobina	Non disponibile	Non disponibile
		Elettrodo	Non disponibile	Non disponibile
08732-0065-1003 (piedi)	Kit, cavi componente, temp. est. (include bobina ed elettrodo I.S.)	Bobina	840310	Non disponibile
		Elettrodo a sicurezza intrinseca	840309	Non disponibile
08732-0065-1004 (metri)	Kit, cavi componente, temp. est. (include bobina ed elettrodo I.S.)	Bobina	Non disponibile	Non disponibile
		Elettrodo a sicurezza intrinseca	Non disponibile	Non disponibile

Kit cavi combo

Cavo bobina/elettrodo (da -20 °C a 80 °C)	
N. kit cavi ⁽¹⁾	
08732-0065-2001 (piedi)	Kit, cavo combinato, standard
08732-0065-2002 (metri)	
08732-0065-3001 (piedi)	Kit, cavo combinato, sommergibile ⁽²⁾
08732-0065-3002 (metri)	

(1) *Disponibile solo per aree sicure.*

(2) *80 °C asciutto/60 °C bagnato/sommersione 33ft.*

Specifiche del prodotto

Specifiche della piattaforma misuratore di portata Rosemount 8700M

Nelle tabelle che seguono sono riportate alcune delle specifiche operative, fisiche e funzionali di base della piattaforma misuratore di portata magnetico Rosemount 8700M.

Tabella 19: Specifiche del trasmettitore Rosemount 8712EM

	Modello	8712EM
	Precisione di base ⁽¹⁾	0,25% standard 0,15% alta accuratezza opzionale
	Montaggio	Remoto
	Alimentatore	CA o CC globale
	Interfaccia utente	Display LCD con tastierino tattile a 15 pulsanti (solo con i protocolli HART o Modbus) Solo display LCD Nessun display
	Protocollo di comunicazione	HART FOUNDATION™ fieldbus Modbus RS-485
	Diagnostica	Di base, DA1, DA2
	Compatibilità con sensori	Tutti i prodotti Rosemount più altri produttori
	Specifiche dettagliate	Specifiche dei trasmettitori 8712 e 8732
	Informazioni per l'ordine	Informazioni per l'ordine



(1) Per specifiche complete relative all'accuratezza, consultare [Specifiche funzionali del trasmettitore](#).

Tabella 20: Specifiche del trasmettitore Rosemount 8732EM

	Modello	8732EM
	Accuratezza di base ⁽¹⁾	0,25% standard 0,15% alta accuratezza opzionale
	Montaggio	Integrale o remoto
	Alimentatore	CA o CC globale
	Interfaccia utente	Display LCD con interfaccia operatore locale a 4 interruttori ottici (solo con i protocolli HART o Modbus) Solo display LCD Nessun display
	Protocollo di comunicazione	HART FOUNDATION™ fieldbus Modbus RS-485
	Diagnostica	Di base, DA1, DA2
	Compatibilità con sensori	Tutti i prodotti Rosemount più altri produttori
	Specifiche dettagliate	Specifiche dei trasmettitori 8712 e 8732
	Informazioni per l'ordine	Informazioni per l'ordine

(1) Per specifiche complete relative all'accuratezza, consultare [Specifiche funzionali del trasmettitore](#).

Tabella 21: Specifiche del sensore Rosemount

8705 Sensore		
	Stile	Flangiato
	Accuratezza di base ⁽¹⁾	0,25% standard 0,15% alta accuratezza opzionale
	Diametri del tubo	Da ½" a 36" (da 15 mm a 900 mm)
	Caratteristiche di design	Design di processo standard
	Specifiche dettagliate	Specifiche del sensore flangiato 8705-M
	Informazioni per l'ordine	Sensore flangiato 8705-M Rosemount
8711 Sensore		
	Stile	Tipo wafer
	Precisione di base ⁽¹⁾	0,25% standard, 0,15% opzione ad alta precisione
	Diametri del tubo	Da 1½" a 8" (da 40 mm a 200 mm)
	Caratteristiche di design	Compatto, leggero
	Specifiche dettagliate	Specifiche dei sensori wafer 8711-M/L
	Informazioni per l'ordine	Sensori wafer Rosemount 8711-M/L
8721 Sensore		
	Stile	Uso sanitario
	Precisione di base ⁽¹⁾	0,5% standard, 0,25% opzione ad alta precisione
	Diametri del tubo	Da ½" a 4" (da 15 a 100 mm)
	Caratteristiche di design	3-A CIP/SIP
	Specifiche dettagliate	Specifiche del sensore per uso sanitario 8721
	Informazioni per l'ordine	Sensore per uso sanitario Rosemount 8721

(1) Per le specifiche di accuratezza complete, consultare le specifiche dettagliate del sensore.

Tabella 22: Selezione del materiale di rivestimento



Materiale di rivestimento	Caratteristiche generali
PFA, PFA+ 	Migliore resistenza chimica
	Migliore resistenza all'abrasione rispetto al PTFE
	Migliori caratteristiche per alte temperature
	Temperatura di processo: da -50 a 177 °C (da -58 a 350 °F)
PTFE 	Elevata resistenza chimica
	Caratteristiche eccellenti per alte temperature
	Temperatura di processo: da -50 a 177 °C (da -58 a 350 °F)

Tabella 22: Selezione del materiale di rivestimento (continua)

Materiale di rivestimento	Caratteristiche generali
ETFE 	Resistenza chimica eccellente
	Migliore resistenza all'abrasione rispetto al PTFE
	Temperatura di processo: da -50 a 149 °C (da -58 a 300 °F)
Poliuretano 	Resistenza chimica limitata
	Eccellente resistenza all'abrasione per fanghi con particelle piccole e medie
	Temperatura di processo: da -18 a 60 °C (da -0 a 140 °F)
	Applicazione tipica in acqua pulita
Neoprene 	Ottima resistenza all'abrasione per particelle piccole e medie
	Migliore resistenza chimica rispetto al poliuretano
	Applicazione tipica in acqua contenente prodotti chimici e acqua di mare
	Rivestimento preferito per l'alta pressione > ASME B16.5 classe 900
	Temperatura di processo: da -18 a 80 °C (da -0 a 176 °F)
Gomma Linatex 	Resistenza chimica limitata, soprattutto in acidi
	Ottima resistenza all'abrasione per particelle grandi
	Materiale più morbido del poliuretano e del neoprene
	Applicazione tipica in fanghi per uso minerario
	Temperatura di processo: da -18 a 70 °C (da -0 a 158 °F)
Adiprene 	Ideale per applicazioni con flussi residui ad alta salinità e/o contenenti idrocarburi
	Resistenza all'abrasione eccellente
	Applicazioni tipiche: iniezione di acqua, acqua di recupero e fanghi di gassificazione del carbone
	Rivestimento preferito per l'alta pressione > ASME B16.5 classe 900
	Temperatura di processo: da -18 a 93 °C (da -0 a 200 °F)

Tabella 23: Materiale degli elettrodi

Materiale degli elettrodi	Caratteristiche generali
Acciaio inossidabile 316L	Buona resistenza alla corrosione
	Buona resistenza all'abrasione
	Non indicato per l'uso con acido solforico o acido cloridrico
Lega di nichel 276 (UNS N10276)	Migliore resistenza alla corrosione
	Resistenza elevata
	Valido per applicazioni su fanghi
	Efficace in fluidi ossidanti

Tabella 23: Materiale degli elettrodi (continua)

Materiale degli elettrodi	Caratteristiche generali
Tantalo	Resistenza eccellente alla corrosione
	Non indicato per acido fluoridrico, acido fluorosilicico o idrossido di sodio
80% platino 20% iridio	Migliore resistenza chimica
	Materiale costoso
	Non indicato per acquaragia
Titanio	Migliore resistenza chimica
	Migliore resistenza all'abrasione
	Valido per applicazioni su acqua di mare
	Non indicato per l'uso con acido fluoridrico o acido solforico
Rivestimento in carburo di tungsteno	Resistenza chimica limitata
	Migliore resistenza all'abrasione
	Fanghi ad elevata concentrazione
	Elettrodo consigliato per applicazioni di fracking per l'estrazione di petrolio e gas

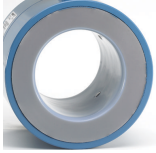
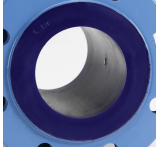
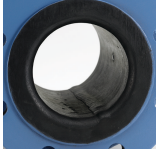
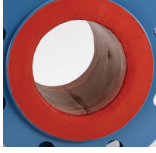
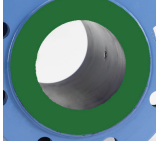
Tabella 24: Tipo di elettrodo

Tipo di elettrodo	Caratteristiche generali
Misura standard	Costo minimo
	Valido per la maggiore parte delle applicazioni
Elettrodo di misura + riferimento (vedere anche Tabella 25 e Tabella 26 per le opzioni di messa a terra e l'installazione)	Messa a terra opzionale a basso costo, in particolare per diametro del tubo grandi
	Se si utilizza un elettrodo di riferimento, il fluido di processo deve avere una conduttività minima di 100 microsiemens/cm
	Non indicato per applicazioni esposte a corrosione elettrolitica o galvanica
A ogiva	La testa estesa sporge nel flusso per la pulizia automatica
	Opzione ottimale per processi con tendenza a stratificare
Testa piatta	Testa a basso profilo
	Opzione ottimale per fanghi abrasivi

Tabella 25: Opzioni di riferimento di processo

Opzioni di messa a terra	Caratteristiche generali
Nessuna opzione di messa a terra (piattine di messa a terra)	Accettabile per tubazione conduttiva senza rivestimento interno
	Piattine di messa a terra fornite senza costi aggiuntivi

Tabella 25: Opzioni di riferimento di processo (continua)

Opzioni di messa a terra	Caratteristiche generali
Elettrodo di riferimento	Stesso materiale degli elettrodi di misura
	Opzione di messa a terra sufficiente quando la conduttività del fluido di processo è superiore a 100 microSiemens/cm
	Non consigliato per applicazioni con elettrolisi, corrosione galvanica o applicazioni in cui gli elettrodi possono incrostarsi o con tubazioni non conduttive.
Anelli di messa a terra	Fluidi di processo a bassa conduttività
	Applicazioni catodiche o elettrolitiche in cui possono essere presenti correnti vaganti nel processo o attorno a esso
	Vari materiali per garantire la compatibilità con il fluido di processo
Rivestimenti di protezione	Proteggono il bordo a monte del sensore contro fluidi abrasivi
	Installati permanentemente sul sensore
	Proteggono il materiale del rivestimento da un serraggio eccessivo dei bulloni della flangia
	Forniscono un percorso di messa a terra ed eliminano la necessità di utilizzare anelli di messa a terra o un elettrodo di riferimento
	Obbligatori in applicazioni in cui sono utilizzate guarnizioni Flexitallic

Tabella 26: Installazione del riferimento di processo

Tipo di tubo	Fascette di messa a terra	Anelli di messa a terra	Elettrodo di riferimento	Rivestimenti di protezione
Tubazione conduttiva senza rivestimento interno	Accettabile	Non richiesto	Non richiesto	Non richiesto
Tubazione conduttiva con rivestimento interno	Non accettabile	Accettabile	Accettabile	Accettabile
Tubazione non conduttiva	Non accettabile	Accettabile	Non consigliato	Accettabile

Specifiche dei trasmettitori 8712 e 8732

Specifiche funzionali del trasmettitore

Compatibilità con sensori

Compatibili con sensori 8705, 8711 e 8721 Rosemount. Compatibili con sensori alimentati in c.a. e c.c. di altri produttori.

Corrente di alimentazione bobina del trasmettitore

500 mA

Campo della portata

Capacità di elaborazione di segnali di fluidi che si spostano a velocità compresa tra 0,04 e 39 piedi/s (da 0,01 a 12 m/s) per il flusso sia in avanti sia indietro nei sensori di tutte le dimensioni. Fondo scala regolabile in continuo tra -39 e 39 piedi/s (tra -12 e 12 m/s).

Limiti di conduttività

Il liquido di processo deve avere una conduttività di 5 microsiemens/cm (5 micromhos/cm) o superiore.

Alimentazione

- 90 - 250 V CA a 50/60 Hz
- 12 - 42VDC
- 12 - 30 V CC (solo con protocollo HART o Modbus)

Fusibili per alimentazione di linea

- Sistemi da 90 a 250 V CA:
 - 2 A, ad azione rapida
 - Bussman AGC2 o equivalente
- Sistemi da 12 a 42 V CC
 - 3 A, ad azione rapida
 - Bussman AGC3 o equivalente
- Sistemi da 12 a 30 V CC
 - 3 A, ad azione rapida
 - Bussman AGC3 o equivalente

Consumo di corrente

- 90 - 250 V CA: 40 VA massimo
- 12 - 42 V c.c.: 15W max
- 12 - 30 V CC: 3 W massimo HART
- 12 - 30 V CC: 4 W massimo Modbus

Corrente di attivazione

- A 250 V CA: Massimo 35,7 A (< 5 ms)
- A 42 V CC: Massimo 42 A (< 5 ms)
- A 30 V CC: Massimo 42 A (< 5 ms)

Requisiti di alimentazione in c.a.

I requisiti di alimentazione di unità alimentate a 90-250 V c.a. sono i seguenti. Il picco di corrente è di 35,7 A con alimentazione a 250 V c.a., per una durata approssimativa di 1 ms. Il picco di corrente per altre tensioni di alimentazione può essere stimato come segue: Picco (A) = Alimentazione (V)/7,0

Figura 7: Requisiti di corrente c.a.

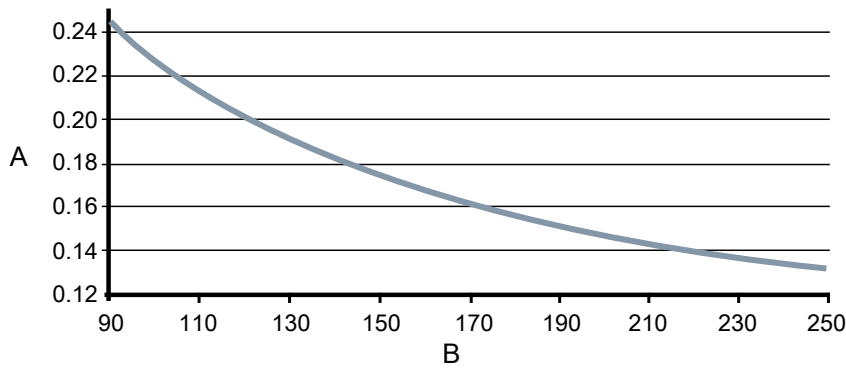

- A. Corrente di alimentazione (A)
- B. Alimentazione (V c.a.)

Figura 8: Potenza apparente

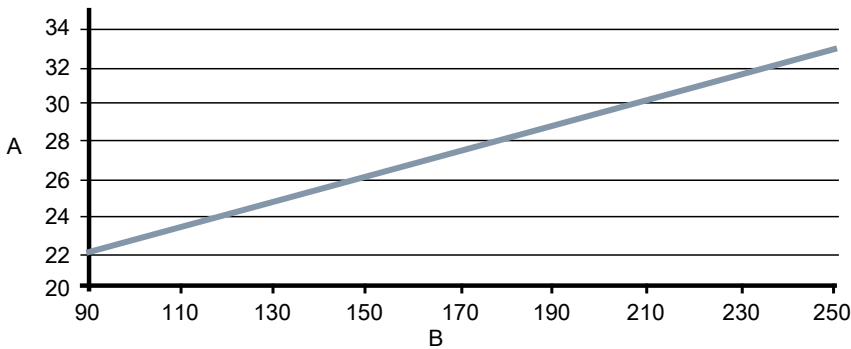

- A. Potenza apparente (VA)
- B. Alimentazione (V c.a.)

Requisiti di alimentazione in c.c.

Standard CC Le unità alimentate a 12 V c.c. possono assorbire fino a 1,2 A di corrente in condizioni di funzionamento a regime. Le unità CC a bassa potenza possono assorbire fino a 0,25 A di corrente a regime. Il picco di corrente è di 42 A con alimentazione di 42 V c.c., per una durata approssimativa di 1 ms. Il picco di corrente per altre tensioni di alimentazione può essere stimato come segue: $\text{Picco (A)} = \text{Alimentazione (V)}/1,0$

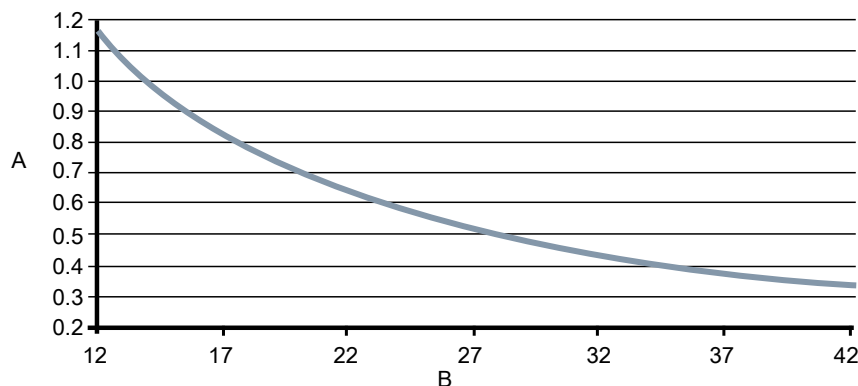
Figura 9: Requisiti di corrente c.c.

- A. Corrente di alimentazione (A)
 B. Alimentazione (V c.c.)

Requisiti di alimentazione in CC a bassa potenza

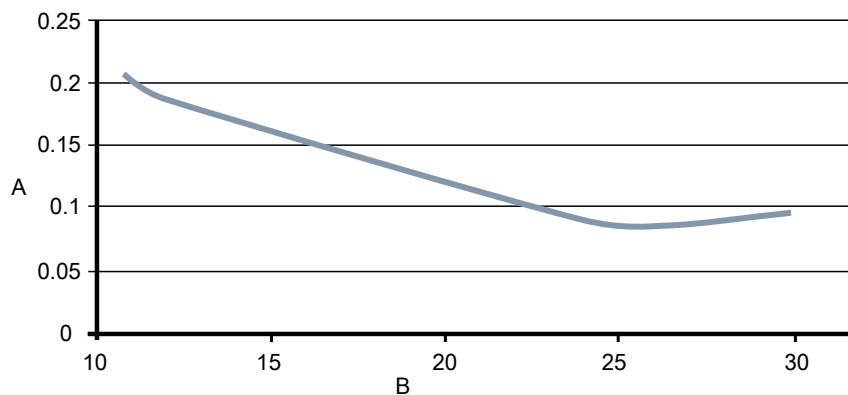
Figura 10: Requisiti di corrente in CC a bassa potenza

- A. Corrente di alimentazione (A)
 B. Alimentazione (V c.c.)

Opzione software a bassa potenza

Questa opzione software riduce la bobina amperometrica da 500 mA a 75 mA per risparmiare energia per applicazioni in luoghi remoti dove l'alimentazione è scarsa. Le bobine sono ancora pilotate in modo continuo, ottimizzando le prestazioni di misura e fornendo l'accesso a tutte le funzionalità diagnostiche. Grazie alla bobina amperometrica ridotta, l'accuratezza della misura della portata è ridotta all'1% della portata per i sistemi a bassa potenza. [Tabella 27](#) mostra il consumo di energia che si può prevedere per varie configurazioni. A causa della bobina amperometrica ridotta, le dimensioni del sensore sono limitate a un diametro massimo del tubo di 10 poll. (250 mm).

L'opzione a bassa potenza è disponibile per il montaggio integrale con la sola alimentazione CC (codice opzione 3) e il codice uscita B (4-20 mA/HART/impulsi) o M (Modbus RS-485/impulsi). Per garantire che il sensore supporti la funzionalità a basso consumo, il codice di opzione D3 per la calibrazione a bassa potenza deve comparire nel numero del modello del sensore. I numeri di modello di esempio per un sistema a bassa potenza sono i seguenti:

8732EMT3M1N6M4DA1DA2

8705DHA020D7M0N6B3D3

Tabella 27: Basso consumo di energia

Codice uscita	Consumo di corrente	Accuratezza della portata	Campo di misura
Codice uscita B Utilizzare solo l'uscita impulsiva	Massimo di 2 W	1% della portata	Da 0,04 fps a 39 fps Da 0,01 m/s a 12 m/s
Codice uscita B Utilizzare l'uscita impulsiva e analogica	Massimo di 3 W	1% della portata	Da 0,04 fps a 39 fps Da 0,01 m/s a 12 m/s
Codice uscita M Utilizzo di Modbus RS-485 e uscita impulsiva	4 W max.	1% della portata	Da 0,04 fps a 39 fps Da 0,01 m/s a 12 m/s

Limiti di temperatura ambiente

- Funzionamento:
 - Da -58 a 140 °F (da -50 a 60 °C) senza LOI/display
 - Da -4 a 140 °F (da -20 a 60 °C) con LOI/display
 - Il LOI/display non sarà visibile a temperature inferiori a -20 °C
- Stoccaggio:
 - Da -58 a 185 °F (da -50 a 85 °C) senza LOI/display
 - Da -22 a 176 °F (da -30 a 80 °C) con LOI/display

Limiti di umidità

0-95% di umidità relativa a 140 °F (60 °C)

Altitudine

2000 metri max.

Classificazione della protezione per sovratensioni

Protezione per sovratensioni incorporata conforme a:

- IEC 61000-4-4 per correnti di burst.
- IEC 61000-4-5 per sovracorrenti momentanee
- IEC 611185-2.2000, Classe 3 protezione fino a 2 kV e fino a 2 kA

Tempo di accensione

- 5 minuti per la accuratezza nominale dall'accensione
- 5 secondi da un'interruzione dell'alimentazione

Tempo di avvio

50 ms da flusso zero

Cut off di bassa portata

Regolazione tra 0,003 e 11,7 m/s (tra 0,01 e 38.37 piedi/s). Al di sotto del valore selezionato, l'uscita è indirizzata al livello di segnale di portata zero.

Capacità di overrange

L'uscita di segnale rimane lineare fino al 110% del valore massimo del campo di lavoro o 44 piedi/s (13 m/s). Al di sopra di tali valori l'uscita di segnale rimane costante. Messaggio di valore fuori campo visualizzato su LOI/display e Field Communicator.

Smorzamento

Regolabile tra 0 e 256 secondi.

Funzionalità di diagnostica avanzata**Di base**

- Autotest
- Guasti del trasmettitore
- Test dell'uscita analogica
- Test dell'uscita impulsiva
- Tubo vuoto regolabile
- Flusso di ritorno
- Guasto del circuito della bobina
- Temperatura dell'elettronica

Diagnostica di processo (DA1)

- Guasto di messa a terra/cablaggio
- Rumore di processo elevato
- Diagnostica di stratificazione degli elettrodi

Smart Meter Verification (DA2)

- Smart Meter Verification (continuo o su richiesta)
- Verifica del circuito 4-20 mA

Segnali di uscita**Regolazione dell'uscita analogica ⁽²⁾**

4-20 mA, alimentazione interna o esterna selezionabile tramite interruttore.

Limiti di carico del circuito analogico

- Alimentazione interna da 24 V c.c. max, resistenza del circuito di 500 ohm max
- Alimentazione esterna da 10,8-30 V c.c. max
- La resistenza del circuito è determinata dal livello di tensione di alimentazione esterna ai terminali del trasmettitore:

(2) Per i trasmettitori con uscite a sicurezza intrinseca (codice opzione B) è necessaria l'alimentazione esterna.

Figura 11: Limiti di carico del circuito analogico

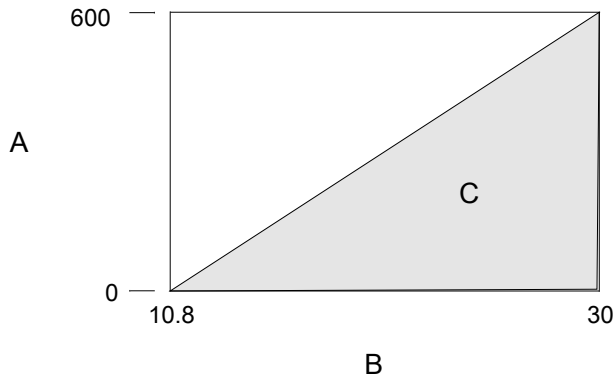

- A. Carico (ohm)
- B. Alimentazione (volt)
- C. Campo di esercizio

- $R_{max} = 31,25 (V_{ps} - 10,8)$
- V_{ps} = tensione di alimentazione (volt)
- R_{max} = resistenza massima del circuito (ohm)

L'uscita analogica è scalata automaticamente per fornire 4 mA al valore minimo del range e 20 mA al valore massimo del range. Fondo scala regolabile in continuo tra -12 e 12 m/s (tra -39 e 39 ft/s), span minimo di 0,3 m/s (1 ft/s).

Le comunicazioni HART sono costituite da un segnale di flusso digitale. Il segnale digitale è sovrapposto al segnale 4-20 mA ed è disponibile per l'interfaccia del sistema di controllo. Per le comunicazioni HART è richiesta una resistenza del circuito minima di 250 ohm.

Modalità allarme analogico

Il segnale di allarme alto o basso è selezionabile dall'utente tramite l'interruttore Alarm situato sulla parte anteriore dell'elettronica. I limiti di allarme conformi NAMUR sono configurabili tramite software e possono essere preimpostati mediante il foglio dati configurazione CDS (C1). Gli allarmi diagnostici individuali sono inoltre configurabili tramite software. Gli allarmi porteranno il segnale analogico ai seguenti valori mA.

Basso	3,75 mA	Richiede CDS (C1)
Alto	22,50 mA	Impostazione di fabbrica
Basso NAMUR	3,5 mA	Richiede CDS (C1)
Alto NAMUR	22,6 mA	Richiede CDS (C1)

Uscita FOUNDATION™ Fieldbus

- Segnale di uscita** Segnale digitale con codifica Manchester conforme a IEC 1158-2 e ISA 50.02
- Informazioni pianificazione** Sette (7)
- Collegamenti** Venti (20)
- Rapporti di comunicazione virtuali (VCR)** Uno (1) predefinito (F6, F7), diciannove (19) configurabili

Blocchi funzione FOUNDATION™ fieldbus**Tabella 28: Tempi di esecuzione del blocco funzione**

Blocco	Tempo di esecuzione (millisecondi)
Risorse (RB)	—
Trasduttore (TB)	—
Ingresso analogico (AI)	15
Proporzionale/Integrale/Derivativo (PID)	20
Integratore (INT)	25
Aritmetico (AR)	25
Uscita digitale (DO)	15

- Blocco trasduttore** Il blocco trasduttore calcola la portata dalla tensione indotta misurata. Il calcolo include informazioni relative al fattore di calibrazione, al diametro del tubo e di diagnostica.
- Blocco risorse** Il blocco risorse contiene le risorse fisiche del trasmettitore, come la memoria disponibile, l'identificazione del produttore, il tipo di dispositivo, l'etichetta del software e l'identificazione univoca.
- Link Active Scheduler (LAS) di backup** Il trasmettitore è classificato come collegamento primario. Un collegamento primario può funzionare come LAS se il dispositivo principale di collegamento corrente si guasta o viene rimosso dal segmento. L'host o altro strumento di configurazione viene usato per scaricare la schedulazione per l'applicazione nel dispositivo principale di collegamento. In assenza di un collegamento primario, il trasmettitore reclama il LAS e offre il controllo permanente per il segmento H1.
- Diagnostica** Il trasmettitore esegue continuamente l'autodiagnostica. L'utilizzatore può condurre test on-line del segnale digitale del trasmettitore. È disponibile una diagnostica di simulazione avanzata, che consente la verifica remota dell'elettronica tramite un generatore di segnale di flusso incorporato nell'elettronica stessa. Il valore dell'intensità del segnale del sensore può essere utilizzato per visualizzare il segnale di flusso di processo e ottenere informazioni sulle impostazioni del filtro.
- Ingresso analogico** Il blocco funzione AI elabora le misure e le rende disponibili per gli altri blocchi funzione. Il blocco funzione AI consente inoltre l'applicazione di filtri, le funzioni di allarme e la modifica delle unità ingegneristiche.
- Blocco aritmetico** Fornisce equazioni predefinite basate sull'applicazione tra cui portata con compensazione di densità parziale, separatori elettronici, misura dei serbatoi idrostatici, controllo dei rapporti e altro ancora.
- Proporzionale/Integrale/Derivativo** Il blocco funzione PID offre un'implementazione avanzata dell'algoritmo universale PID. Il blocco funzione PID fornisce l'ingresso per il controllo in avanti, allarmi della variabile di processo e la deviazione del controllo. Il tipo PID (serie o Instrument Society of America [ISA]) è selezionabile dall'utilizzatore sul filtro derivativo.
- Integratore** Il blocco integratore standard è disponibile per la totalizzazione del flusso.
- Portata inversa** Rileva e segnala la portata inversa
 - Blocco software** Un interruttore di protezione da scrittura e un blocco software sono forniti nel blocco funzioni risorse.
 - Totalizzatore** Totalizzatore non volatile per totali netto, lordo, in avanti e inverso.
- Uscita digitale** Il blocco funzione DO elabora una taratura digitale e la salva in un canale specificato per produrre un segnale di uscita. Il blocco supporta controllo modalità, monitoraggio uscita e simulazione.

Uscita Modbus RS-485

I trasmettitori con uscita Modbus forniscono un segnale RS-485 a un sistema host Modbus; la velocità dei dati può essere configurata da 1200 baud a 115,2 kilobaud.

Regolazione della frequenza impulsi scalabile

- 0-10.000 Hz, alimentazione interna o esterna selezionabile tramite interruttore ⁽³⁾
- Il valore degli impulsi può essere impostato per corrispondere al volume desiderato nelle unità ingegneristiche selezionate
- La durata dell'impulso è regolabile da 0,1 a 650 ms
- Alimentazione interna: uscite fino a 12 V c.c.⁽⁴⁾
- Alimentazione esterna: ingresso 5 - 28 V c.c.

Test dell'uscita

Test dell'uscita analogica ⁽⁴⁾	Il trasmettitore può essere impostato per fornire una corrente specificata tra 3,5 e 23 mA.
Test dell'uscita impulsiva	Il trasmettitore può essere impostato per fornire una frequenza specificata tra 1 e 10.000 Hz. ⁽³⁾

Funzione di uscita digitale opzionale (opzione AX)

Alimentazione esterna da 5-28 V c.c., 240 mA max, contatto chiuso stato solido per indicare:

Flusso di ritorno	Attiva l'uscita di contatto chiuso quando viene rilevato il flusso di ritorno.
Flusso zero	Attiva l'uscita di contatto chiuso quando il flusso raggiunge 0 ft/s o un valore inferiore al cutoff di bassa portata.
Tubo vuoto	Attiva l'uscita di contatto chiuso quando viene rilevata una condizione di tubo vuoto.
Guasti del trasmettitore	Attiva l'uscita di contatto chiuso quando viene rilevato un guasto del trasmettitore.
Limite del flusso 1, Limite del flusso 2	Attiva l'uscita di contatto chiuso quando il trasmettitore misura una portata corrispondente alle condizioni impostate per questo allarme. Sono disponibili due allarmi di limite del flusso indipendenti che possono essere configurati come uscite digitali.
Limite del totalizzatore	Attiva l'uscita di contatto chiuso quando il trasmettitore misura una portata totale corrispondente alle condizioni impostate per questo allarme.
Stato della diagnostica	Attiva l'uscita di contatto chiuso quando il trasmettitore rileva una condizione corrispondente ai criteri configurati di questa uscita.

Funzione di ingresso digitale opzionale (opzione AX)

Alimentazione esterna da 5-28 V c.c., 1,4-20 mA per attivare il contatto chiuso per indicare:

Azzeramento totalizzatore A (o B o C)	Reimposta il valore del totalizzatore A (o B o C) sullo zero.
Azzeramento di tutti i totali	Reimposta i valori di tutti i totalizzatori sullo zero.
Ritorno a zero positivo (PZR)	Le uscite del trasmettitore vengono forzate al flusso zero.

Blocco di sicurezza

L'interruttore del blocco di sicurezza sul pannello dell'elettronica può essere impostato per disattivare tutte le funzioni dell'interfaccia operatore locale (LOI) e del comunicatore basato su HART al fine di proteggere le variabili di configurazione da modifiche inopportune o accidentali.

(3) Per i trasmettitori con uscite a sicurezza intrinseca (codice opzione B), la gamma di frequenza è limitata a 0-5.000 Hz ed è necessaria l'alimentazione esterna.

(4) Per i trasmettitori con uscite a sicurezza intrinseca (codice opzione B) è necessaria l'alimentazione esterna.

Blocco LOI

Il display può essere bloccato manualmente per prevenire modifiche accidentali della configurazione. Il blocco del display può essere attivato tramite un dispositivo di comunicazione HART oppure tenendo premuta la freccia SU per 3 secondi e quindi seguendo le istruzioni a schermo. Quando il blocco del display è attivato, nell'angolo inferiore destro del display è presente un simbolo di blocco. Per disattivare il blocco del display, tenere premuta la freccia SU per 3 secondi e quindi seguire le istruzioni a schermo.

Il blocco automatico del display può essere configurato dall'interfaccia operatore locale (LOI) con le seguenti impostazioni: OFF, 1 minuto o 10 minuti

Compensazione dei sensori

I sensori Rosemount vengono calibrati in fabbrica in un laboratorio per misure di portata e viene assegnato loro un numero di calibrazione. Il numero di calibrazione deve essere immesso nel trasmettitore per consentire l'intercambiabilità dei sensori senza calcoli e senza compromettere l'accuratezza standard.

I trasmettitori e i sensori di altri produttori possono essere calibrati in condizioni di processo note o presso la struttura per portate a tracciabilità NIST Rosemount. Per i trasmettitori calibrati sul campo è richiesta una procedura a due passaggi che consente di raggiungere una portata nota. La procedura è descritta nel manuale operativo.

Specifiche delle prestazioni

Le specifiche di sistema sono indicate usando l'uscita di frequenza e con l'unità alle condizioni di riferimento.

Accuratezza

Incluse gli effetti combinati di linearità, isteresi e ripetibilità.

Sensore 8705-M Rosemount

- Accuratezza standard del sistema:
 - $\pm 0,25\%$ della velocità $\pm 1,0$ mm/s da 0,04 a 6 piedi/s (da 0,01 a 2 m/s)
 - $\pm 0,25\%$ della velocità $\pm 1,5$ mm/s sopra 6 piedi/s (2 m/s)
- Alta accuratezza opzionale:⁽⁵⁾
 - $\pm 0,15\%$ della velocità $\pm 1,0$ mm/s da 0,04 a 13 piedi/s (da 0,01 a 4 m/s)
 - $\pm 0,18\%$ della velocità sopra 13 piedi/s (4 m/s)

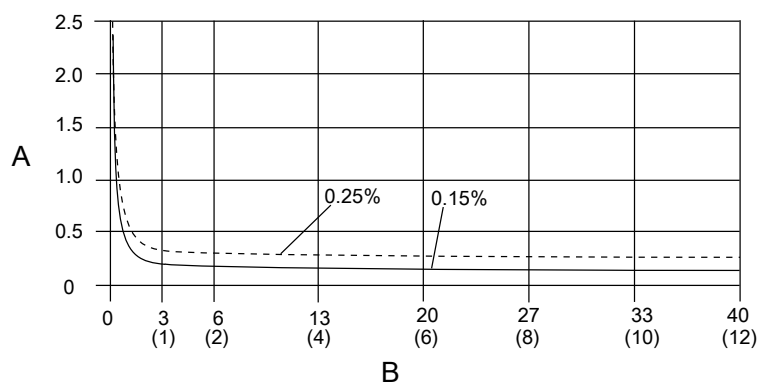

A. Percentuale della velocità

B. Velocità in piedi/s (m/s)

Sensore 8711-M/L Rosemount

- Accuratezza standard del sistema:

(5) per sensori di dimensioni superiori a 12 poll. (300 mm), l'alta accuratezza è pari a $\pm 0,25\%$ della velocità da 3 a 39 piedi/s (da 1 a 12 m/s).

— $\pm 0,25\%$ della velocità $\pm 2,0$ mm/s da 0,04 a 39 piedi/s (da 0,01 a 12 m/s)

■ Alta accuratezza opzionale:

— $\pm 0,15\%$ della velocità $\pm 1,0$ mm/s da 0,04 a 13 piedi/s (da 0,01 a 4 m/s)

— $\pm 0,18\%$ della velocità sopra 13 piedi/s (4 m/s)

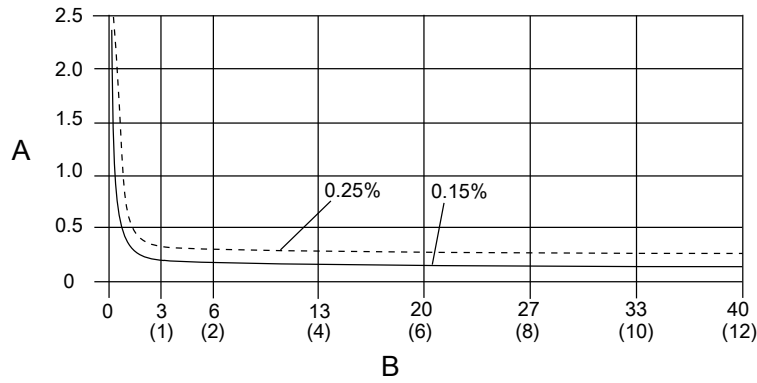

A. Percentuale della velocità
B. Velocità in piedi/s (m/s)

Sensore 8721 Rosemount

■ Accuratezza standard del sistema:

— $\pm 0,5\%$ della velocità $\pm 1,5$ mm/s da 0,04 a 1,0 piede/s (da 0,01 a 0,3 m/s)

— $\pm 0,5\%$ della velocità da 1 a 39 piedi/s (da 0,3 a 12 m/s)

■ Alta accuratezza opzionale:

— $\pm 0,25\%$ della velocità da 3 a 39 piedi/s (da 1 a 12 m/s):

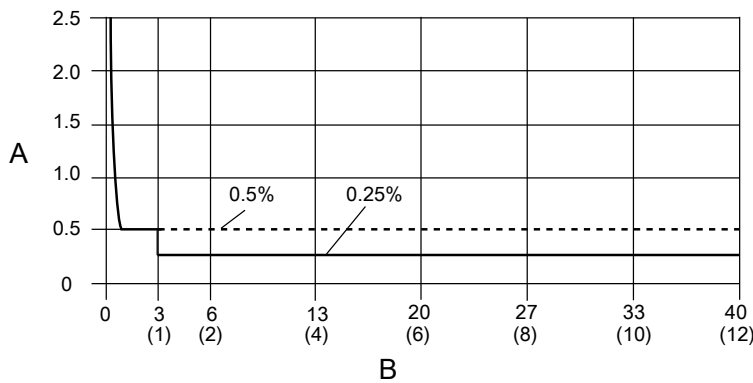

A. Percentuale della velocità
B. Velocità in piedi/s (m/s)

Sensori di altri produttori

■ Se la taratura viene eseguita presso il laboratorio di portata Rosemount, è possibile ottenere un'accuratezza di sistema fino allo 0,5% della portata.

■ Non sono disponibili specifiche dei sensori di altri produttori tarati nella linea di processo.

Effetti dell'uscita analogica

L'uscita analogica ha la stessa accuratezza dell'uscita di frequenza con ulteriori ± 4 μ A a temperatura ambiente.

Ripetibilità	$\pm 0,1\%$ della lettura
--------------	---------------------------

Tempo di risposta (uscita analogica)	Tempo di risposta massimo di 20 ms per variazioni di un'unità in ingresso
Stabilità	±0,1% della portata in un periodo di sei mesi
Effetto della temperatura ambiente	±0,25% di variazione rispetto al campo della temperatura di esercizio

Specifiche fisiche del trasmettitore per montaggio a parete 8712

Materiali di costruzione

Custodia	Alluminio a basso contenuto di rame Tipo 4X e IEC 60529 IP66, IP69
Verniciatura	Rivestimento in poliuretano (spessore da 1,8 a 2,2 millesimi di pollice)
Guarnizioni del coperchio	Silicone

Connessioni elettriche

Entrate del conduit	½-14 NPT o M20-1,5 ⁽¹⁾
Viti della morsettiera	6-32 (n. 6) adatte per fili fino a 14 AWG
Viti della messa a terra di sicurezza	Gruppo esterno in acciaio inossidabile, M5; interne 8-32 (n. 8)

(1) Connessioni M20-1,5 fornite con un adattatore.

Vibrazione nominale

2 G a norma IEC 61298

Dimensioni

Vedere [Figura 12](#).

Peso

Trasmettitore per montaggio a parete	Circa 11 lb. (5 kg)
--------------------------------------	---------------------

Aggiungere 0,5 kg (1 lb) per il display/LOI.

8732 Specifiche fisiche del trasmettitore per montaggio in campo

Materiali di costruzione

Custodia standard	Alluminio a basso contenuto di rame Tipo 4X e IEC 60529 IP66/67/68/69 ⁽¹⁾ .
Verniciatura	Rivestimento in poliuretano (spessore da 1,8 a 2,2 millesimi di poll.)
Custodia opzionale	316/316L non verniciato, codice opzione SH Tipo 4X e IEC 60529 IP66/67/68/69 ⁽¹⁾
Guarnizione coperchio	Custodia in alluminio: Buna-N Custodia in acciaio inossidabile 316: Silicone

(1) Per applicazioni in cui il trasmettitore può essere immerso, anche temporaneamente, contattare il supporto tecnico Emerson Flow per i dettagli

Connessioni elettriche

Entrate conduit	Disponibile con NPT da 1/2 poll. o M20. Per ulteriori dettagli, vedere le note sotto la tabella
Viti della morsettiera	6-32 (n. 6) adatte per fili fino a 14 AWG.
Viti della messa a terra di sicurezza	Gruppo esterno in acciaio inossidabile, M5; interne 8-32 (n. 8)

Vibrazione nominale

Montaggio integrale	2G a norma IEC 61298
Montaggio remoto	5G a norma IEC 61298

Dimensioni

Vedere [Figura 13](#).

Peso

Solo trasmettitore per montaggio in campo	Alluminio	Circa 7 lb. (3,2 kg)
	316 acciaio inossidabile	Circa 23 lb. (10,5 kg)

Aggiungere 1 libbra (0,5 kg) per LOI/display.

Specifiche del sensore flangiato 8705-M**Specifiche funzionali****Servizio**

Liquidi conduttivi e fanghi

Diametri del tubo

Da ½" a 36" (da 15 mm a 900 mm)

Resistenza della bobina del sensore

2 - 20 Ω

Intercambiabilità

I sensori Rosemount 8705-M sono intercambiabili con i trasmettitori 8712EM e 8732EM. L'accuratezza di sistema rimane invariata indipendentemente dal diametro del tubo o dalle caratteristiche opzionali. Sull'etichetta di ogni sensore è riportato un numero di calibrazione a 16 cifre da inserire in un trasmettitore durante la configurazione.

Limite superiore del campo

12 m/s (39,37 ft/s)

Limiti di temperatura ambiente

- Da -29 a 60 °C (da -20 a 140 °F) design standard con alloggiamento in acciaio al carbonio
- Da -50 a 60 °C (da -58 a 140 °F) con design di tutti gli alloggiamenti "SH" in acciaio inossidabile⁽⁶⁾

Limiti di pressioneVedere [Limiti della temperatura di processo](#).**Limiti di vuoto**

Rivestimento in PTFE	Vuoto totale fino a +350 °F (+177 °C) fino a diametri del tubo di 4" (100 mm). Consultare un referente Emerson Flow (vedere l'ultima pagina) per applicazioni in vuoto con diametri del tubo pari o superiori a 6" (150 mm)
Tutti gli altri materiali del rivestimento standard del sensore	Vuoto totale fino ai limiti di temperatura massimi del materiale per tutti i diametri del tubo disponibili.

Protezione da sommersione IP68

Il sensore per montaggio remoto è classificato IP68 per la sommersione fino a una profondità di 10 m (33 ft) per un periodo di 48 ore. La classificazione IP68 richiede che il trasmettitore sia per montaggio remoto. L'installatore deve utilizzare pressacavi, collegamenti del conduit e/o tappi dei conduit conformi a IP68.

Limiti di conduttività

Il liquido di processo deve avere una conduttività di 50 microsiemens/cm o superiore. Per la conduttività inferiore a 50 microsiemens/cm, consultare un referente Emerson Flow (vedere l'ultima pagina).

Limiti della temperatura di processo

Rivestimento in PTFE	Da -50 a +177 °C (da -58 a +350 °F)
Rivestimento in ETFE	Da -50 a +149 °C (da -58 a +300 °F)
Rivestimento PFA e PFA+	Da -50 a +177 °C (da -58 a +350 °F)
Rivestimento in poliuretano	Da -18 a +60 °C (da 0 a +140 °F)
Rivestimento in neoprene	Da -18 a +80 °C (da 0 a +176 °F)
Rivestimento in Linatex	Da -18 a +70 °C (da 0 a +158 °F)
Rivestimento in adiprene	Da -18 a +93 °C (da 0 a +200 °F)

Note

- Le flange in acciaio al carbonio per PED hanno un limite di temperatura di processo minima di 0 °C.
- I sensori ordinati con rating per aree pericolose possono avere limiti di temperatura massima di processo diversi. I sensori devono essere installati e utilizzati come indicato dal numero del disegno di installazione riportato sulla targhetta seriale.

(6) Non disponibile per codici certificazione Classe/Div N5, N6, K5, KU.

Tabella 29: Limiti di temperatura e pressione per flange classe ASME B16.5 ⁽¹⁾

Limiti di temperatura e pressione del sensore per flange classe ASME B16.5 (diametri del tubo fino a 36")⁽²⁾					
Materiale della flangia	Rating della flangia	Pressione			
		A -29 - 38 °C (-20 - 100 °F)	A 93 °C (200 °F)	A 149 °C (300 °F)	A 177 °C (350 °F)
Acciaio al carbonio	Classe 150	285 psi	260 psi	230 psi	215 psi
	Classe 300	740 psi	675 psi	655 psi	645 psi
	Classe 600 ⁽³⁾	1000 psi	800 psi	700 psi	650 psi
	Classe 600 ⁽⁴⁾	1480 psi	1350 psi	1315 psi	1292 psi
	Classe 900	2220 psi	2025 psi	1970 psi	1935 psi
	Classe 1500	3705 psi	3375 psi	3280 psi	3225 psi
	Classe 2500	6170 psi	5625 psi	5470 psi	5375 psi
Acciaio inox 304/304L Acciaio inox 316/316L	Classe 150	275 psi	235 psi	205 psi	190 psi
	Classe 300	720 psi	600 psi	530 psi	500 psi
	Classe 600 ⁽³⁾	1000 psi	800 psi	700 psi	650 psi
	Classe 600 ⁽⁴⁾	1440 psi	1200 psi	1055 psi	997 psi
	Classe 900	2160 psi	1800 psi	1585 psi	1497 psi
	Classe 1500	3600 psi	3000 psi	2640 psi	2495 psi
	Classe 2500	6000 psi	5000 psi	4400 psi	4160 psi

(1) È necessario prendere in considerazione anche i limiti di temperatura del rivestimento.

(2) Da 30" a 36" AWWA C207 Classe D classificati a 150 psi alla temperatura atmosferica.

(3) Rating della flangia codice 6.

(4) Rating della flangia codice 7.

Tabella 30: Limiti di temperatura e pressione per flange AS2129 Tabella D e E ⁽¹⁾

Limiti di temperatura e pressione del sensore per flange AS2129 Tabella D e E (diametri del tubo da 4" a 24")					
Materiale della flangia	Rating della flangia	Pressione			
		A -29 - 50 °C (-20 - 122 °F)	A 100 °C (212 °F)	A 150 °C (302 °F)	A 200 °C (392 °F)
Acciaio al carbonio	D	101,6 psi	101,6 psi	101,6 psi	94,3 psi
	E	203,1 psi	203,1 psi	203,1 psi	188,6 psi

(1) È necessario prendere in considerazione anche i limiti di temperatura del rivestimento.

Tabella 31: Limiti di temperatura e pressione per flange EN 1092-1 ⁽¹⁾

Limiti di temperatura e pressione del sensore per flange EN 1092-1 (diametri del tubo da 15 mm a 600 mm)					
Materiale della flangia	Rating della flangia	Pressione			
		A -29 - 50 °C (-20 - 122 °F)	A 100 °C (212 °F)	A 150 °C (302 °F)	A 175 °C (347 °F)
Acciaio al carbonio	PN 10	10 bar	10 bar	9,7 bar	9,5 bar
	PN 16	16 bar	16 bar	15,6 bar	15,3 bar
	PN 25	25 bar	25 bar	24,4 bar	24,0 bar
	PN 40	40 bar	40 bar	39,1 bar	38,5 bar
Acciaio inox 304/304L Acciaio inox 316/316L	PN 10	9,1 bar	7,5 bar	6,8 bar	6,5 bar
	PN 16	14,7 bar	12,1 bar	11,0 bar	10,6 bar
	PN 25	23 bar	18,9 bar	17,2 bar	16,6 bar
	PN 40	36,8 bar	30,3 bar	27,5 bar	26,5 bar

(1) È necessario prendere in considerazione anche i limiti di temperatura del rivestimento.

Caratteristiche fisiche

I misuratori di portata magnetici Emerson Rosemount sono progettati secondo gli standard definiti nella norma ASME B31.3. Questo standard è utilizzato come base per tutte le nostre altre certificazioni di serbatoi a pressione, come CRN e PED

Materiali non a contatto con il processo

Tubazione del sensore	Tipo in acciaio inossidabile 304/304L o in acciaio inossidabile 316/316L
Flange ⁽¹⁾	Flangia piana (FF) e raised-face (RF)
Custodia della bobina	Acciaio al carbonio laminato o acciaio inossidabile serie 300
Verniciatura	Rivestimento in poliuretano (2,6 mil o superiore)
Custodia della bobina opzionale	316/316L non verniciato, codice opzione SH

(1) Il limite inferiore di temperatura ambiente per l'acciaio al carbonio A105 è pari a -20 °F (-29 °C) secondo la norma ANSI B16.5. Per gli ambienti più freddi, è necessario utilizzare flange in acciaio inossidabile.

Materiali a contatto con il processo

Flange ⁽¹⁾	Giunzione di tipo anulare (RTJ)
Rivestimento	PTFE, ETFE, PFA, poliuretano, neoprene, Linatex, adiprene, PFA+
Elettrodi	Acciaio inossidabile 316L, lega di nichel 276 (UNS N10276), tantalio, 80% platino - 20% iridio, titanio

(1) Il limite inferiore di temperatura ambiente per l'acciaio al carbonio A105 è pari a -20 °F (-29 °C) secondo la norma ANSI B16.5. Per gli ambienti più freddi, è necessario utilizzare flange in acciaio inossidabile.

Flange tipo Flat Face

I sensori ordinati con flange piane e rivestimenti in neoprene o Linatex sono realizzati con il rivestimento che si estende fino alla dimensione esterna della flangia. Tutti gli altri tipi di rivestimento si estendono fino al diametro della dimensione della faccia rialzata e creano una superficie rialzata sulla superficie della flangia.

Conessioni al processo

ASME B16.5	<ul style="list-style-type: none"> ■ Classe 150 e Classe 300: Da ½ poll. a 24 poll. (da 15 mm a 600 mm) ■ Classe 600: Da ½ poll. a 24 poll. (da 15 mm a 600 mm)⁽¹⁾ ■ Classe 900: Da 1 poll. a 12 poll. (da 25 mm a 300 mm)⁽²⁾ ■ Classe 1500: Da 1½ poll. a 12 poll. (da 40 mm a 300 mm)⁽²⁾ ■ Da 1½ poll. a 6 poll. (da 40 mm a 150 mm)⁽²⁾
ASME B16.47	<ul style="list-style-type: none"> ■ Classe 150: Da 30 poll. a 36 poll. (da 750 mm a 900 mm) ■ Classe 300: Da 30 poll. a 36 poll. (da 750 mm a 900 mm)
AWWA C207	<ul style="list-style-type: none"> ■ Classe D: 30 poll. e 36 poll. (750 mm e 900 mm)
MSS SP44	<ul style="list-style-type: none"> ■ Classe 150: Da 30 poll. a 36 poll. (da 750 mm a 900 mm)
EN 1092-1	<ul style="list-style-type: none"> ■ PN10: Da 200 mm a 900 mm (da 8 poll. a 36 poll.) ■ PN16: Da 100 mm a 900 mm (da 4 poll. a 36 poll.) ■ PN25: Da 200 mm a 900 mm (da 8 poll. a 36 poll.) ■ PN40: Da 15 mm a 900 mm (da ½ poll. a 36 poll.)
AS2129	<ul style="list-style-type: none"> ■ Tabella D e Tabella E: Da 15 mm a 900 mm (da ½ poll. a 36 poll.)
AS4087	<ul style="list-style-type: none"> ■ PN16, PN21, PN35: Da 50 mm a 600 mm (da 2 poll. a 24 poll.)
JIS B2220	<ul style="list-style-type: none"> ■ 10K, 20K, 40K: Da 15 mm a 200 mm (da ½ poll. a 8 poll.)

(1) Per PTFE, PFA, PFA+ ed ETFE, la pressione di esercizio massima è ridotta a 1.000 psig.

(2) Per la Classe 900 e rating della flangia superiori, la scelta del rivestimento è limitata ai tipi resilienti.

Conessioni elettriche

Entrate conduit	Disponibile con NPT da ½ poll. ed M20
Viti della morsettiera	6-32 (n. 6) adatte per fili fino a 14 AWG.
Viti della messa a terra di sicurezza	Gruppo esterno in acciaio inossidabile, M5; interne 8-32 (n. 8)

Elettrodo di riferimento di processo (opzionale)

È possibile installare un elettrodo di riferimento di processo in modo analogo agli elettrodi di misurazione, attraverso il rivestimento del sensore. Deve essere dello stesso materiale degli elettrodi di misurazione.

Anelli di messa a terra (facoltativi)

Gli anelli di messa a terra possono essere installati tra la flangia e la superficie del sensore su entrambe le estremità del sensore. È possibile inoltre installare anelli di messa a terra singoli su una qualsiasi delle estremità del sensore. Hanno un D.I. leggermente superiore a quello del sensore e sono dotati di una linguetta esterna per il collegamento delle fascette di messa a terra. Sono disponibili anelli di messa a terra in acciaio inossidabile 316L, lega di nichel 276 (UNS N10276), titanio e tantalio. Vedere [Figura 23](#).

Rivestimenti di protezione (opzionali)

I rivestimenti di protezione possono essere installati tra la flangia e la superficie del sensore su entrambe le estremità del sensore. Il rivestimento di protezione protegge il bordo anteriore del materiale di rivestimento. Una volta installati, i rivestimenti di protezione non possono essere rimossi. Sono disponibili rivestimenti di protezione in acciaio inossidabile 316L, lega di nichel 276 (UNS N10276) e titanio. Vedere [Figura 22](#).

Dimensioni

Vedere dalla [Figura 13](#) alla [Figura 21](#).

Peso

Vedere dalla [Tabella 34](#) alla [Tabella 52](#).

Specifiche dei sensori wafer 8711-M/L



Specifiche funzionali

Servizio

Liquidi conduttivi e liquami

Diametri del tubo

Da 40 mm a 200 mm (da 1½" a 8")

Resistenza della bobina del sensore

10 - 18 Ω

Intercambiabilità

I sensori Rosemount 8711-M/L sono intercambiabili con i trasmettitori 8712EM e 8732EM. L'accuratezza di sistema rimane invariata indipendentemente dal diametro del tubo o dalle caratteristiche opzionali. Sull'etichetta di ogni sensore è riportato un numero di calibrazione a 16 cifre da inserire in un trasmettitore durante la configurazione.

Limite superiore del range

12 m/s (39,37 ft/s)

Limiti della temperatura di processo

Rivestimento in ETFE	Da -29 a 149 °C (da -20 a 300 °F)
Rivestimento in PTFE	Da -29 a 177 °C (da -20 a 350 °F)

Limiti di temperatura ambiente

Da -29 a 60 °C (da -20 a 140 °F)

Pressione di esercizio sicura massima a 38 °C (100 °F)

Rivestimento in ETFE	Vuoto totale fino a 5,1 MPa (740 psi)
Rivestimento in PTFE	<ul style="list-style-type: none"> ■ Diametri del tubo da 40 mm (1,5") a 100 mm (4") Vuoto totale a 5,1 MPa (740 psi) ■ Consultare il Supporto tecnico per le applicazioni su vuoto con diametri del tubo di 150 mm (6") o superiori

Protezione da sommersione IP68

Il sensore 8711-M a montaggio remoto è classificato IP68 per la sommersione fino a una profondità di 10 m (33 ft) per un periodo di 48 ore. La classificazione IP68 richiede che il trasmettitore sia per montaggio remoto. L'installatore deve utilizzare pressacavi, collegamenti del conduit e/o tappi dei conduit conformi a IP68. Per ulteriori informazioni sulle tecniche di installazione corrette per IP68, fare riferimento al documento tecnico Rosemount 00840-0100-4750 disponibile sul sito www.rosemount.com.

Limiti di conduttività

Per il modello 8711, il liquido di processo deve avere una conduttività minima di 5 microsiemens/cm (5 micromhos/cm).

Caratteristiche fisiche**Materiali non a contatto con il processo**

Corpo del sensore	<ul style="list-style-type: none"> ■ 303 SST ■ CF3M o CF8M ■ Tipo 304/304L
Custodia della bobina	Acciaio al carbonio laminato
Verniciatura	Rivestimento in poliuretano (2,6 mil o superiore)

Materiali a contatto con il processo

Rivestimento	PTFE, ETFE
Elettrodi	Acciaio inossidabile 316L, lega di nichel 276 (UNS N10276), tantalio, 80% platino—20% iridio, titanio

Conessioni elettriche

Entrate conduit	Disponibile con NPT da 1/2 poll. ed M20. Per ulteriori dettagli, vedere le note sotto la tabella
Viti della morsettiera	6-32 (n. 6) adatte per fili fino a 14 AWG.
Viti della messa a terra di sicurezza	Gruppo esterno in acciaio inossidabile, M5; interne 8-32 (n. 8)

Elettrodo di riferimento di processo (opzionale)

È possibile installare un elettrodo di riferimento di processo in modo analogo agli elettrodi di misurazione, attraverso il rivestimento del sensore. Deve essere dello stesso materiale degli elettrodi di misurazione.

Anelli di messa a terra (facoltativi)

Gli anelli di messa a terra possono essere installati tra la flangia e la superficie del sensore su entrambe le estremità del sensore. Il diametro interno è leggermente più piccolo di quello del sensore e sono dotati di una linguetta esterna per il collegamento del cablaggio di messa a terra. Sono disponibili anelli di messa a terra in acciaio inossidabile 316L, lega di nichel 276 (UNS N10276), titanio e tantalio. Vedere [Tabella 24](#).

Dimensioni

Vedere [Figura 24](#).

Peso

Vedere [Tabella 54](#).

Connessioni al processo: può essere montato tra flange con le configurazioni indicate di seguito

ASME B16.5	Classe 150, 300
EN 1092-1	PN10, PN16, PN25, PN40
JIS B2220	10K, 20K
AS4087	PN16, PN21, PN35

Prigionieri, dadi e rondelle-MK2-acciaio al carbonio

Componente	ASME B16.5	EN1092-1
Perni, filettatura completa	acciaio al carbonio, ASTM A193, Grado B7	acciaio al carbonio, ASTM A193, Grado B7
Dadi esagonali	ASTM A194 Grado 2H	ASTM A194 Grado 2H; DIN 934 H = D
Rondelle piane	acciaio al carbonio, Tipo A, Serie N, SAE a norma ANSI B18.2.1	acciaio al carbonio, DIN 125
Tutti gli articoli	Placcati in zinco cromato trasparente	Zincato giallo

Prigionieri, dadi e rondelle - MK3-316 SST

Componente	ASME B16.5	EN1092-1
Perni, filettatura completa	ASTM A193, Grado B8M Classe 1	ASTM A193, Grado B8M Classe 1
Dadi esagonali	ASTM A194 Grado 8M	ASTM A194 Grado 8M; DIN 934 H = D
Rondelle piane	acciaio inossidabile 316, Tipo A, Serie N, SAE a norma ANSI B18.2.1	acciaio inossidabile 316, DIN 125

Specifiche del sensore per uso sanitario 8721



Specifiche funzionali

Servizio

Liquidi conduttivi e liquami

Diametri del tubo

Da 15 mm a 100 mm (da 1/2" a 4")

Resistenza della bobina del sensore

5 -10 Ω

Intercambiabilità

I sensori Rosemount 8721 sono intercambiabili con trasmettitori Rosemount 8712EM e 8732EM. L'accuratezza di sistema rimane invariata indipendentemente dal diametro del tubo o dalle caratteristiche opzionali. Sull'etichetta di ogni sensore è riportato un numero di calibrazione a 16 cifre da inserire nel trasmettitore durante la configurazione.

Limiti di conduttività

Il liquido di processo deve avere una conduttività minima di 5 microsiemens/cm (5 micromhos/cm). Esclude l'effetto della lunghezza del cavo di collegamento in installazioni di trasmettitori a montaggio remoto.

Campo della portata

Capacità di elaborazione di segnali da fluidi che si spostano a velocità compresa tra 0,01 e 12 m/s (tra 0.04 e 39 ft/s) sia per portata normale che per portata inversa in tutte le dimensioni di sensori. Fondo scala regolabile in continuo tra -12 e 12 m/s (tra -39 e 39 ft/s).

Limiti di temperatura ambiente del sensore

Da -15 a 60 °C (da 14 a 140 F)

Limiti della temperatura di processo

rivestimento isolante in PFA

Da -29 a 177 °C (da -20 a 350 °F)

Tabella 32: Limiti di pressione

Diametro del tubo	Pressione di esercizio massima	Pressione di esercizio massima con marcatura CE
15 mm (15 mm)	20,7 bar (300 psi)	20,7 bar (300 psi)
25 mm (1")	20,7 bar (300 psi)	20,7 bar (300 psi)
40 mm (1 1/2")	20,7 bar (300 psi)	20,7 bar (300 psi)
50 mm (2")	20,7 bar (300 psi)	20,7 bar (300 psi)
65 mm (2 1/2")	20,7 bar (300 psi)	16,5 bar (240 psi)

Tabella 32: Limiti di pressione (continua)

Diametro del tubo	Pressione di esercizio massima	Pressione di esercizio massima con marcatura CE
80 mm (3")	20,7 bar (300 psi)	13,7 bar (198 psi)
100 mm (4")	14,5 bar (210 psi)	10,2 bar (148 psi)

Limiti di vuoto

Vuoto totale alla temperatura massima del materiale del rivestimento; consultare il Supporto tecnico.

Protezione da sommersione IP68

Il sensore 8721 per montaggio remoto è classificato IP68 per la sommersione fino a una profondità di 10 m (33 ft) per un periodo di 48 ore. La classificazione IP68 richiede che il trasmettitore sia per montaggio remoto. L'installatore deve utilizzare pressacavi, collegamenti del conduit e/o tappi dei conduit conformi a IP68. Per ulteriori dettagli sulle tecniche di installazione corrette per IP68, fare riferimento al documento tecnico Rosemount 00840-0100-4750 disponibile sul sito www.rosemount.com.

Coppia dei raccordi per applicazioni sanitarie

Serrare a mano il dado IDF a una coppia di circa 5 1/2 Newton-metri (N·m) (50"-lb). Dopo alcuni minuti serrare di nuovo a una coppia di 14 1/2 N·m (130"-lb) per eliminare eventuali perdite.

I raccordi che continuano a perdere a una coppia superiore potrebbero essere storti o danneggiati.

Caratteristiche fisiche**Montaggio**

I trasmettitori integrati sono cablati in fabbrica e non richiedono cavi di collegamento. Il trasmettitore può ruotare con incrementi di 90°. I trasmettitori per montaggio remoto richiedono un'unica connessione del conduit al sensore.

Materiali non a contatto con il processo

Sensore	Acciaio inossidabile 304 (rivestimento esterno), acciaio inossidabile 304 (tubazione)
Scatola di giunzione terminale	Alluminio a basso contenuto di rame Opzionale: Acciaio inossidabile 304

Materiali a contatto con il processo (sensore)

Rivestimento	PFA con Ra < 32 µ poll. (0,81 µm)
Elettrodi	<ul style="list-style-type: none"> ■ Acciaio inossidabile 316L con Ra < 15 µ poll. (0,38 µm) ■ Lega di nichel 276 (UNS N10276) con Ra < 15 µ poll. (0,38 µm) ■ 80% platino-20% iridio con Ra < 15 µ poll. (0,38 µm)

Connessioni al processo

Il sensore per uso sanitario 8721 Rosemount è stato progettato per l'uso con un raccordo IDF standard, che fornisce un'interfaccia igienica e flessibile, adatta a un'ampia gamma di connessioni al processo. L'estremità filettata o "maschio" del raccordo IDF si trova sulle estremità del sensore 8721 Rosemount. Il sensore può essere collegato direttamente utilizzando raccordi IDF e guarnizioni (non in dotazione). Nel caso in cui fossero necessarie altre connessioni al processo, i raccordi IDF e le guarnizioni possono essere forniti e saldati direttamente alla tubazione di processo per uso sanitario, oppure possono essere forniti con adattatori per connessioni al processo Tri-Clamp standard. Tutte le connessioni sono conformi alla direttiva PED per i fluidi di gruppo 2.

<p>Accoppiamento sanitario Tri Clamp</p>	<ul style="list-style-type: none"> ■ Accoppiamento filettato conforme alle norme sanitarie IDF ■ Specifiche IDF a norma BS4825 Parte 4 ■ Nipplo saldato ANSI ■ Nipplo saldato DIN 11850 ■ DIN 11851 (anglosassone e metrico) ■ DIN 11864-1 forma A ■ DIN 11864-2 forma A ■ SMS 1145 ■ Cherry-Burrell "I-line"
--	--

Materiale delle connessioni al processo

- Acciaio inossidabile 316L con Ra < 32 µ poll. (0,81 µm)
- Finitura elettrolitica della superficie opzionale con Ra < 15 µ poll. (0,38 µm)

Materiale delle guarnizioni delle connessioni al processo

- Silicone
- EPDM
- Viton

Connessioni elettriche

Entrate conduit	NPT da 1/2 poll. standard, adattatori M20
Viti della morsettiera	M3
Viti della messa a terra di sicurezza	Gruppo esterno in acciaio inossidabile, M5; interne 6-32 (n. 6)

Dimensioni

Vedere da [Figura 26](#) a [Figura 33](#); [Tabella 55](#) e [Tabella 56](#).

Peso

Tabella 33: Peso del sensore 8721

Diametro del tubo	Solo sensore	008721-0350 Raccordo Tri Clamp (cad.)
1/2 poll. (15 mm)	4,84 lb. (2,20 kg)	0,58 lb. (0,263 kg)
1 poll. (25 mm)	4,52 lb. (2,05 kg)	0,68 lb. (0,309 kg)
1 ½ poll. (40 mm)	5,52 lb. (2,51 kg)	0,88 lb. (0,400 kg)
2 poll. (50 mm)	6,78 lb. (3,08 kg)	1,30 lb. (0,591 kg)
2 ½ poll. (65 mm)	8,79 lb. (4,00 kg)	1,66 lb. (0,727 kg)
3 poll. (80 mm)	13,26 lb. (6,03 kg)	2,22 lb. (1,01 kg)
4 poll. (100 mm)	21,04 lb. (9,56 kg)	3,28 lb. (1,49 kg)

Scatola di giunzione remota in alluminio	<ul style="list-style-type: none"> ■ Circa 1 lb (0,45 kg) ■ Verniciatura: poliuretano (da 1,3 a 5 millesimi di poll.)
Scatola di giunzione remota in acciaio inossidabile	<ul style="list-style-type: none"> ■ Circa 2.5 lb. (1,13 kg) ■ Senza verniciatura

Standard di calibrazione di riferimento 8714D

Caratteristiche funzionali

Limiti di temperatura ambiente

- Funzionamento: Da -30 a 140 °F (da -34 a 60 °C)
- Stoccaggio: Da -40 a 140 °F (da -40 a 60 °C)

Limiti di umidità

Umidità relativa da 0 a 95%

Specifiche delle prestazioni

Accuratezza

- $\pm 0,05\%$ della velocità a 30 piedi/s
- $\pm 0,10\%$ della velocità a 10 piedi/s e 3 piedi/s

Tempo di riscaldamento

30 minuti

Effetto della temperatura ambiente

<0,015% del tasso per 10 °F (<0,027% per 10 °C)

Umidità relativa

- Nessun effetto da 0 a 60% di umidità relativa
- <0,10% del tasso dal 60 al 90% di umidità relativa

Stabilità a lungo termine

<0,10% di variazione della portata in un anno.

Caratteristiche fisiche

Connessioni elettriche

Le connessioni elettriche sono compatibili con le morsettiere modello 8712E o modello 8732E. Le connessioni elettriche non sono compatibili con la morsettiera modello 8712H.

Montaggio

Qualsiasi posizione è accettabile.

Materiali di costruzione

Custodia	Alluminio estruso
Coperchi	Alluminio stampato, serigrafato

Settembre 2022

Verniciatura	Poliestere epossidico
--------------	-----------------------

Peso

Circa 10 lb. (4,5 kg).

Certificazioni del prodotto

Per informazioni dettagliate sulla certificazione e schemi di installazione, consultare il documento appropriato tra quelli elencati di seguito:

- Documento numero 00825-MA00-0001: *Documento di certificazione di Rosemount 8700M - IECEx e ATEX*
- Documento numero 00825-MA00-0002: *Documento di certificazione di Rosemount 8700M - Classe e Divisione*
- Documento numero 00825-MA00-0003: *Documento di certificazione di Rosemount 8700M - Zona Nord America*
- Documento numero 00825-MA00-0007: *Documento di certificazione di Rosemount 8700M - NEPSI EN Zona 1 Cina*

Conformità NAMUR (8732E)

- NE21: Compatibilità elettromagnetica di apparecchi per processi industriali e da laboratorio
- NE43: Standardizzazione del livello del segnale per informazioni sui guasti dei trasmettitori digitali.
- NE53: Software e hardware dei dispositivi da campo e dei dispositivo di elaborazione del segnale con elettronica digitale
- NE70: Misuratori di portata magnetici (MIF)
- NE95: Principi di base dell'omologazione
- NE107: Automonitoraggio e diagnosi dei dispositivi da campo

Disegni dimensionali

Dimensioni del trasmettitore a montaggio a parete 8712

Figura 12: Dimensioni del trasmettitore a montaggio a parete 8712

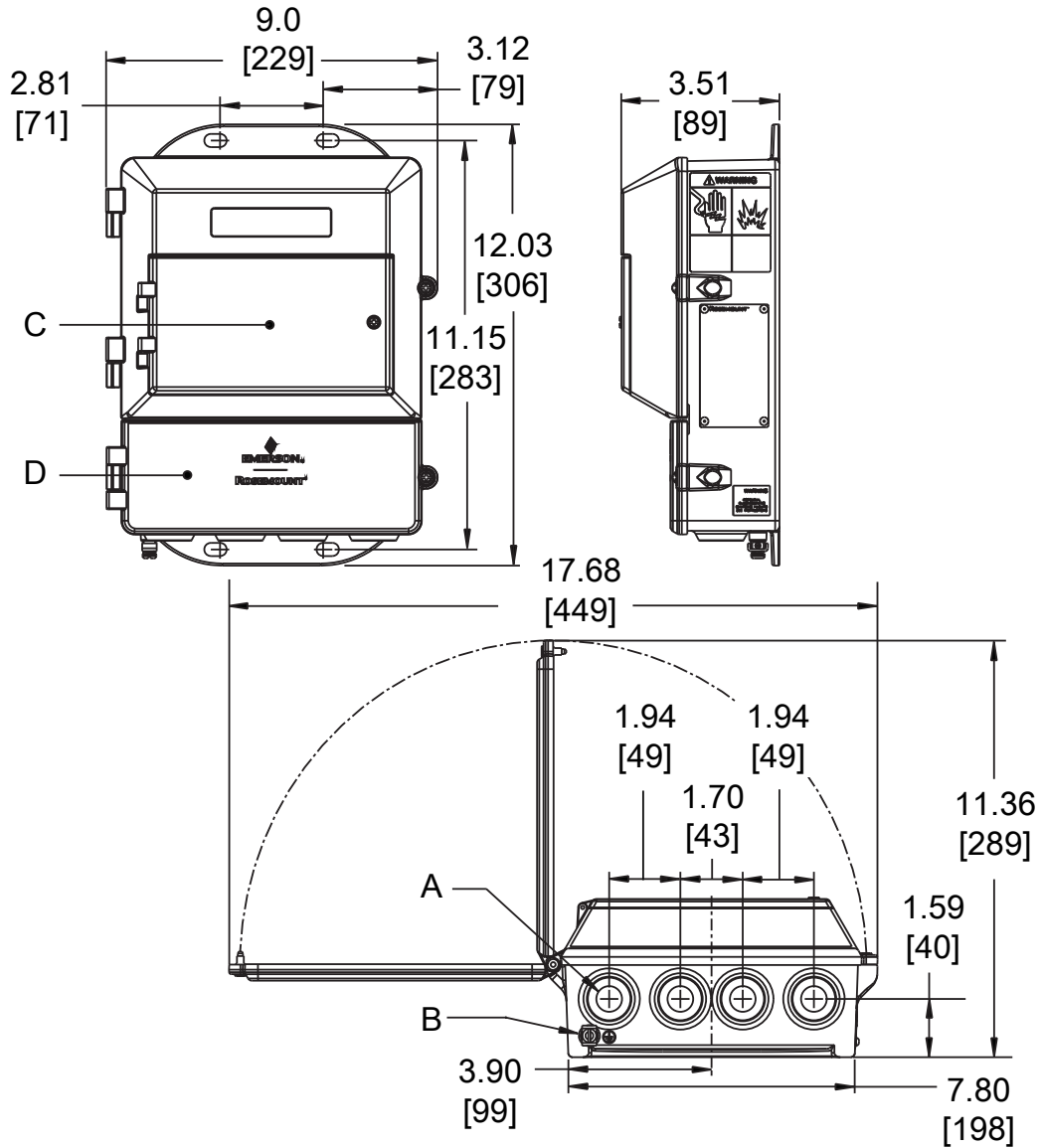

- A. Entrata conduit, 1/2-14 NPT (4 sedi)
- B. Capocorda di messa a terra
- C. Coperchio della tastiera dell'interfaccia operatore locale
- D. Coperchio inferiore apribile per i collegamenti elettrici

Nota

Le dimensioni sono indicate in pollici [millimetri].

Dimensioni del trasmettitore a montaggio in campo 8732

Figura 13: Dimensioni del trasmettitore a montaggio in campo 8732

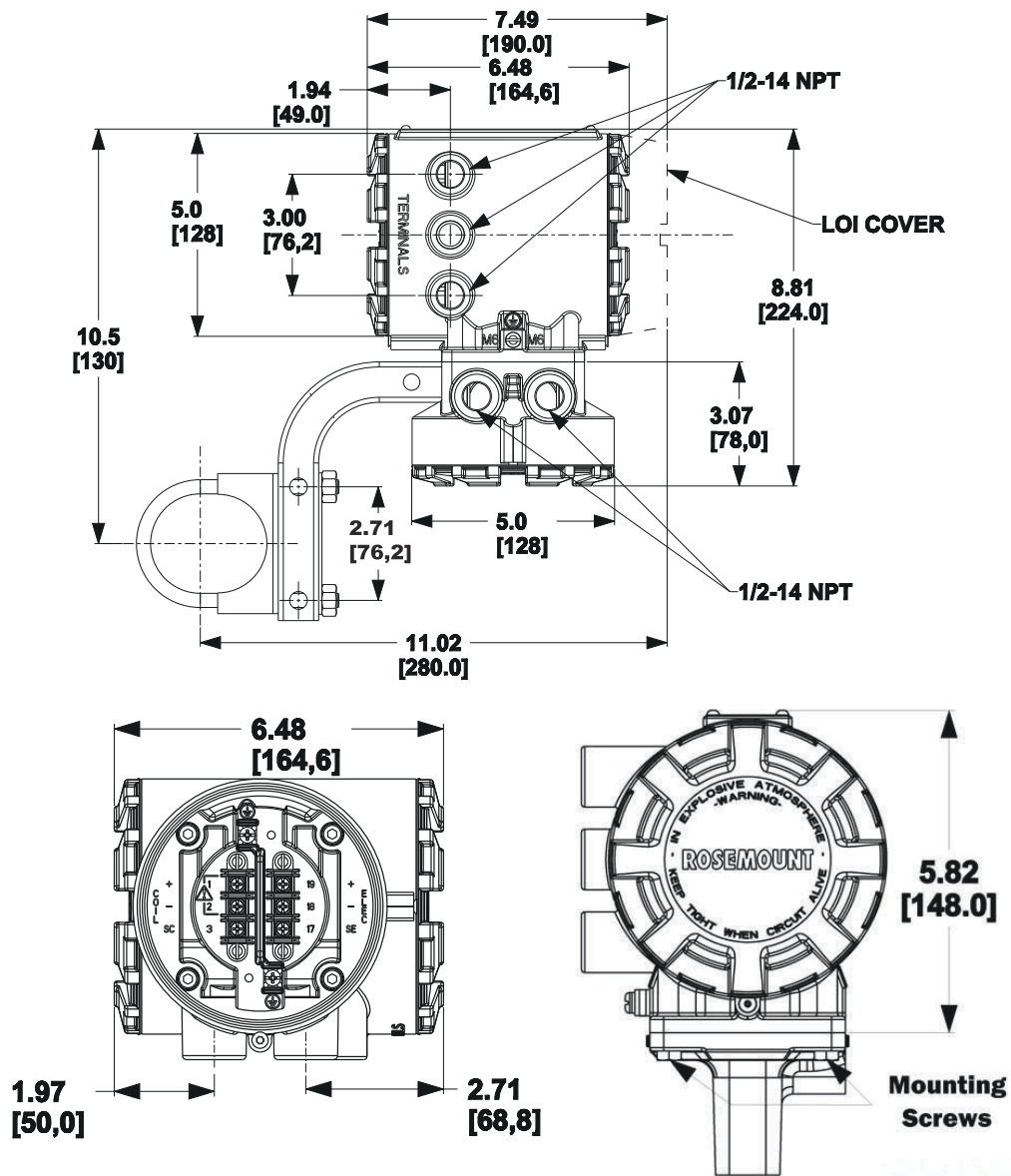

Dimensioni del sensore di bassa pressione 8705-M

Le note seguenti si applicano alla [Figura 14](#) fino alla [Figura 16](#) e alla [Tabella 34](#) fino alla [Tabella 45](#):

2.1 OPTIONAL RELIEF VALVE ASSEMBLY IS 1.75" [44,5].

3. DIM "A" FOR FLOWMETERS WITH SLIP-ON FLAT FACE (SO/FF) FLANGES IS EQUAL TO THAT OF A RAISED FACE FLANGE (SO/RF). IF USING LINING PROTECTORS, SEE "LINING PROTECTOR" SHEET. IF USING GROUND RINGS, SEE "GROUND RING" SHEET.

5. FOR BREVITY, THE MODEL NUMBER LIST ONLY CONTAINS THE CODES FOR CARBON STEEL FLANGES. 304 AND 316 STAINLESS STEEL FLANGES ARE DIMENSIONALLY IDENTICAL TO CARBON STEEL. USE THE TABLE BELOW TO FIND THE CARBON STEEL CODE THAT CORRESPONDS TO EACH STAINLESS STEEL CODE.

STAINLESS STEEL CODES	ARE THE SAME DIMENSIONS AS CARBON STEEL CODE
S,P	C
T,R	D
G,H	F
K,L	J

Figura 14: Sensore flangiato 8705-M (DN da 15 mm a 65 mm (da 0,5" a 2,5")) (DN 15 mm to 65 mm) flange a sovrapposizione - bassa pressione (P < Classe 300)

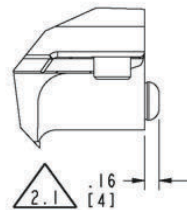
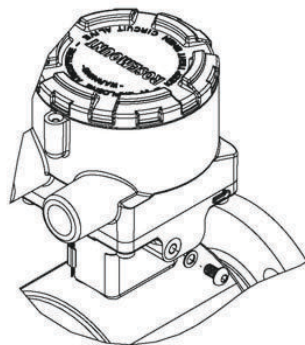
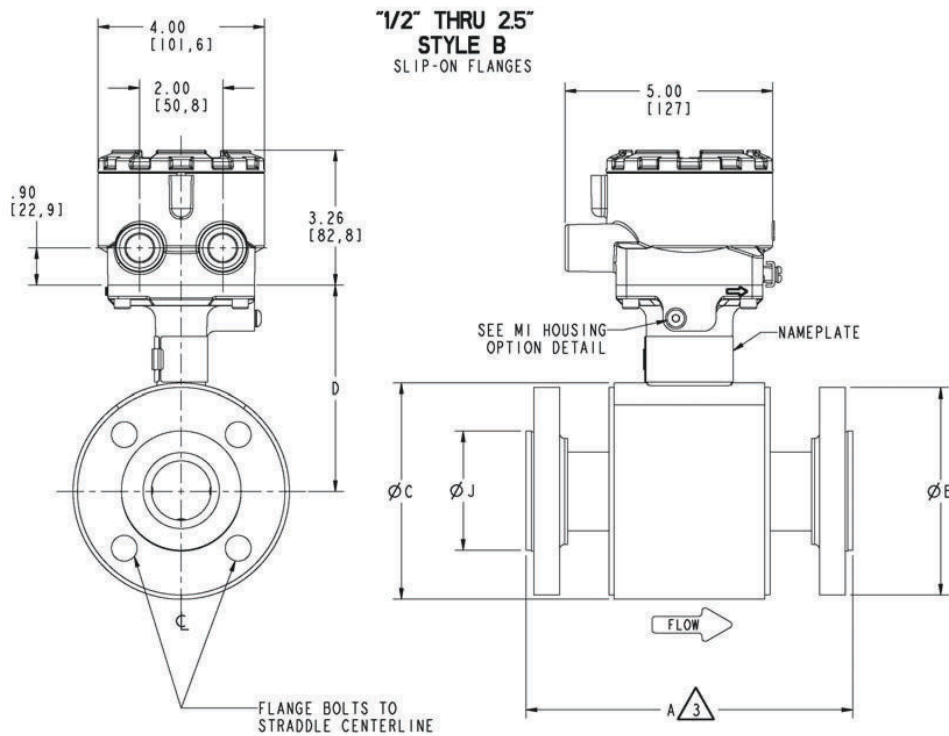

M1 HOUSING
OPTION
DETAIL

Tabella 34: Sensore flangiato 8705-M (DN da 15 mm a 65 mm (da 0,5" a 2,5")) flange a sovrapposizione - bassa pressione (P ≤ Classe 300) - Pollici

SIZE, DESCRIPTION	MODEL NUMBER 	OVERALL LENGTH						FLANGE Ø DIM "B"	BODY Ø DIM "C"	DIM "D" CL to TA		LINER Ø ON FACE DIM "J"	FLOW TUBE WEIGHT (lbs.)
		DIM "A" PIFE	DIM "A" ETFE	DIM "A" NEOPRENE	DIM "A" LINATEX	DIM "A" POLY	DIM "A" PFA			STYLE A	STYLE B		
0.5 (15) ASME - 150 , SO / RF	8705 _ _ _ 005C1	7.88	7.88	7.88	7.98	7.88	7.88	3.50	4.50	4.41	4.61	1.38	9
0.5 (15) ASME - 300 , SO / RF	8705 _ _ _ 005C3	7.88	7.88	7.88	7.98	7.88	7.88	3.75	4.50	4.41	4.61	1.38	10
0.5 (15) DIN - PN40, SO / RF	8705 _ _ _ 005CH	7.88	7.88	7.88	7.98	7.88	7.88	3.74	4.50	4.41	4.61	1.77	10
0.5 (15) AS2129 TABLE D, SO / RF	8705 _ _ _ 005CK	7.88	7.88	7.88	7.98	7.88		3.74	4.50	4.41	4.61	1.85	8
0.5 (15) AS2129 TABLE E, SO / RF	8705 _ _ _ 005CL	7.88		7.88	7.98	7.88		3.74	4.50	4.41	4.61	1.85	8
0.5 (15) JIS B2200 - 10K, SO / RF	8705 _ _ _ 005CP	7.88		7.88	7.98	7.88		3.74	4.50	4.41	4.61	1.77	10
0.5 (15) JIS B2200 - 20K, SO / RF	8705 _ _ _ 005CR	7.88		7.88	7.98	7.88		3.74	4.50	4.41	4.61	1.77	10
0.5 (15) JIS B2200 - 40K, SO / RF	8705 _ _ _ 005CT	8.38		8.38	8.48	8.38		4.53	4.50	4.41	4.61	1.77	13
1 (25) ASME - 150 , SO / RF	8705 _ _ _ 010C1	7.88	7.88	7.88	7.97	7.88	7.88	4.25	4.50	4.41	4.61	2.00	11
1 (25) ASME - 300 , SO / RF	8705 _ _ _ 010C3	7.88	7.88	7.88	7.97	7.88	7.88	4.88	4.50	4.41	4.61	2.00	14
1 (25) ASME - 600 DERAT., SO / RF	8705 _ _ _ 010C6	8.67	8.67	8.67	8.76	8.67		4.88	4.50	4.41	4.61	2.00	15
1 (25) DIN - PN40, SO / RF	8705 _ _ _ 010CH	7.88	7.88	7.88	7.97	7.88	7.88	4.53	4.50	4.41	4.61	2.68	14
1 (25) AS2129 TABLE D, SO / RF	8705 _ _ _ 010CK	7.88	7.88	7.88	7.97	7.88		4.53	4.50	4.41	4.61	2.56	10
1 (25) AS2129 TABLE E, SO / RF	8705 _ _ _ 010CL	7.88	7.88	7.88	7.97	7.88		4.53	4.50	4.41	4.61	2.48	10
1 (25) JIS B2200 - 10K, SO / RF	8705 _ _ _ 010CP	7.88		7.88	7.97	7.88		4.92	4.50	4.41	4.61	2.64	13
1 (25) JIS B2200 - 20K, SO / RF	8705 _ _ _ 010CR	7.88		7.88	7.97	7.88		4.92	4.50	4.41	4.61	2.64	14
1 (25) JIS B2200 - 40K, SO / RF	8705 _ _ _ 010CT	8.67		8.67	8.76	8.67		5.12	4.50	4.41	4.61	2.76	17
1.5 (40) ASME - 150 , SO / RF	8705 _ _ _ 015C1	7.87	7.87	7.80	7.90	7.87	7.87	5.00	5.21	4.82	4.97	2.88	15
1.5 (40) ASME - 300 , SO / RF	8705 _ _ _ 015C3	7.87	7.87	7.80	7.90	7.87	7.87	6.12	5.21	4.82	4.97	2.88	21
1.5 (40) ASME - 600 DERAT., SO / RF	8705 _ _ _ 015C6	8.63	8.63	8.56	8.65	8.63		6.12	5.21	4.82	4.97	2.88	23
1.5 (40) DIN - PN40, SO / RF	8705 _ _ _ 015CH	7.87	7.87	7.80	7.90	7.87	7.87	5.91	5.21	4.82	4.97	3.46	19
1.5 (40) AS2129 TABLE D, SO / RF	8705 _ _ _ 015CK	7.87		7.80	7.90	7.87		5.31	5.21	4.82	4.97	3.07	12
1.5 (40) AS2129 TABLE E, SO / RF	8705 _ _ _ 015CL	7.87		7.80	7.90	7.87		5.31	5.21	4.82	4.97	3.07	13
1.5 (40) JIS B2200 - 10K, SO / RF	8705 _ _ _ 015CP	7.87		7.80	7.90	7.87		5.51	5.21	4.82	4.97	3.19	16
1.5 (40) JIS B2200 - 20K, SO / RF	8705 _ _ _ 015CR	7.87		7.80	7.90	7.87		5.51	5.21	4.82	4.97	3.19	17
1.5 (40) JIS B2200 - 40K, SO / RF	8705 _ _ _ 015CT	8.63		8.56	8.65	8.63		6.30	5.21	4.82	4.97	3.54	24
2 (50) ASME - 150 , SO / RF	8705 _ _ _ 020C1	7.87	7.87	7.80	7.90	7.87	7.87	6.00	5.21	4.82	4.97	3.62	20
2 (50) ASME - 300 , SO / RF	8705 _ _ _ 020C3	7.87	7.87	7.80	7.90	7.87	7.87	6.50	5.21	4.82	4.97	3.62	23
2 (50) ASME - 600 DERAT., SO / RF	8705 _ _ _ 020C6	8.78	8.78	8.71	8.80	8.78		6.50	5.21	4.82	4.97	3.62	28
2 (50) DIN - PN40, SO / RF	8705 _ _ _ 020CH	7.87	7.87	7.80	7.90	7.87	7.87	6.50	5.21	4.82	4.97	4.02	23
2 (50) AS2129 TABLE D, SO / RF	8705 _ _ _ 020CK	7.87		7.80	7.90	7.87		5.91	5.21	4.82	4.97	3.54	14
2 (50) AS2129 TABLE E, SO / RF	8705 _ _ _ 020CL	7.87		7.80	7.90	7.87		5.91	5.21	4.82	4.97	3.54	15
2 (50) JIS B2200 - 10K, SO / RF	8705 _ _ _ 020CP	7.87		7.80	7.90	7.87		6.10	5.21	4.82	4.97	3.78	18
2 (50) JIS B2200 - 20K, SO / RF	8705 _ _ _ 020CR	7.87		7.80	7.90	7.87		6.10	5.21	4.82	4.97	3.78	19
2 (50) JIS B2200 - 40K, SO / RF	8705 _ _ _ 020CT	8.78		8.71	8.80	8.78		6.50	5.21	4.82	4.97	4.13	27
2 (50) AS4087 PN16, SO / RF	8705 _ _ _ 020CU	7.87		7.80	7.90	7.87		5.91	5.21	4.82	4.97	3.54	16
2 (50) AS4087 PN21, SO / RF	8705 _ _ _ 020CW	7.87		7.80	7.90	7.87		6.50	5.21	4.82	4.97	4.06	34
2 (50) AS4087 PN35, SO / RF	8705 _ _ _ 020CY	7.87		7.80	7.90	7.87		6.50	5.21	4.82	4.97	4.06	96
2.5 (65) ASME - 150 , SO / RF	8705 _ _ _ 025C1	7.82		7.76				7.00	6.31	5.37	5.52	4.12	27
2.5 (65) ASME - 300 , SO / RF	8705 _ _ _ 025C3	7.82		7.76				7.50	6.31	5.37	5.52	4.12	32
2.5 (65) ASME - 600 DERAT., SO / RF	8705 _ _ _ 025C6	8.86		8.80				7.50	6.31	5.37	5.52	4.12	40
2.5 (65) DIN - PN16, SO / RF	8705 _ _ _ 025CE	7.82		7.76				7.28	6.31	5.37	5.52	4.80	27
2.5 (65) DIN - PN40, SO / RF	8705 _ _ _ 025CH	7.82		7.76				7.28	6.31	5.37	5.52	4.80	31
2.5 (65) AS2129 TABLE D, SO / RF	8705 _ _ _ 025CK	7.82		7.76				6.50	6.31	5.37	5.52	4.06	17
2.5 (65) AS2129 TABLE E, SO / RF	8705 _ _ _ 025CL	7.82		7.76				6.50	6.31	5.37	5.52	4.06	19
2.5 (65) JIS B2200 - 10K, SO / RF	8705 _ _ _ 025CP	7.82		7.76				6.89	6.31	5.37	5.52	4.57	25
2.5 (65) JIS B2200 - 20K, SO / RF	8705 _ _ _ 025CR	7.82		7.76				6.89	6.31	5.37	5.52	4.57	26
2.5 (65) JIS B2200 - 40K, SO / RF	8705 _ _ _ 025CT	7.82		7.76				7.87	6.31	5.37	5.52	5.12	40
2.5 (65) AS4087 PN16, SO / RF	8705 _ _ _ 025CU	7.82		7.76				6.50	6.31	5.37	5.52	4.06	18
2.5 (65) AS4087 PN21, SO / RF	8705 _ _ _ 025CW	7.82		7.76				7.28	6.31	5.37	5.52	4.80	24
2.5 (65) AS4087 PN35, SO / RF	8705 _ _ _ 025CY	7.82		7.76				7.28	6.31	5.37	5.52	4.80	27

Tabella 35: Sensore flangiato 8705-M DN da 15 mm a 65 mm flange a sovrapposizione - bassa pressione (P ≤ Classe 300) - millimetri

SIZE, DESCRIPTION	MODEL NUMBER 5	OVERALL LENGTH						FLANGE Ø DIM "B"	BODY Ø DIM "C"	DIM "D" CL to TA		LINER Ø DN FACE DIM "J"	FLOW TUBE WEIGHT (kg)
		DIM "A" PTFE	DIM "A" ETFE	DIM "A" NEOPRENE	DIM "A" LINATEX	DIM "A" POLY	DIM "A" PFA			STYLE A	STYLE B		
0.5 (15) ASME - 150 , SO / RF	8705 _ _ _ 005C1	200	200	200	203	200	200	89	114	112	117	35	4
0.5 (15) ASME - 300 , SO / RF	8705 _ _ _ 005C3	200	200	200	203	200	200	95	114	112	117	35	5
0.5 (15) DIN - PN40, SO / RF	8705 _ _ _ 005CH	200	200	200	203	200	200	95	114	112	117	45	5
0.5 (15) AS2129 TABLE D, SO / RF	8705 _ _ _ 005CK	200	200	200	203	200		95	114	112	117	47	4
0.5 (15) AS2129 TABLE E, SO / RF	8705 _ _ _ 005CL	200		200	203	200		95	114	112	117	47	4
0.5 (15) JIS B2200 - 10K, SO / RF	8705 _ _ _ 005CP	200		200	203	200		95	114	112	117	45	4
0.5 (15) JIS B2200 - 20K, SO / RF	8705 _ _ _ 005CR	200		200	203	200		95	114	112	117	45	5
0.5 (15) JIS B2200 - 40K, SO / RF	8705 _ _ _ 005CT	213		213	215	213		115	114	112	117	45	6
1 (25) ASME - 150 , SO / RF	8705 _ _ _ 010C1	200	200	200	202	200	200	108	114	112	117	51	5
1 (25) ASME - 300 , SO / RF	8705 _ _ _ 010C3	200	200	200	202	200	200	124	114	112	117	51	6
1 (25) ASME - 600 DERAT., SO / RF	8705 _ _ _ 010C6	220	220	220	223	220		124	114	112	117	51	7
1 (25) DIN - PN40, SO / RF	8705 _ _ _ 010CH	200	200	200	202	200	200	115	114	112	117	68	6
1 (25) AS2129 TABLE D, SO / RF	8705 _ _ _ 010CK	200	200	200	202	200		115	114	112	117	65	4
1 (25) AS2129 TABLE E, SO / RF	8705 _ _ _ 010CL	200	200	200	202	200		115	114	112	117	63	5
1 (25) JIS B2200 - 10K, SO / RF	8705 _ _ _ 010CP	200		200	202	200		125	114	112	117	67	6
1 (25) JIS B2200 - 20K, SO / RF	8705 _ _ _ 010CR	200		200	202	200		125	114	112	117	67	6
1 (25) JIS B2200 - 40K, SO / RF	8705 _ _ _ 010CT	220		220	223	220		130	114	112	117	70	8
1.5 (40) ASME - 150 , SO / RF	8705 _ _ _ 015C1	200	200	198	201	200	200	127	132	122	126	73	7
1.5 (40) ASME - 300 , SO / RF	8705 _ _ _ 015C3	200	200	198	201	200	200	155	132	122	126	73	9
1.5 (40) ASME - 600 DERAT., SO / RF	8705 _ _ _ 015C6	219	219	217	220	219		155	132	122	126	73	11
1.5 (40) DIN - PN40, SO / RF	8705 _ _ _ 015CH	200	200	198	201	200	200	150	132	122	126	88	9
1.5 (40) AS2129 TABLE D, SO / RF	8705 _ _ _ 015CK	200		198	201	200		135	132	122	126	78	6
1.5 (40) AS2129 TABLE E, SO / RF	8705 _ _ _ 015CL	200		198	201	200		135	132	122	126	78	6
1.5 (40) JIS B2200 - 10K, SO / RF	8705 _ _ _ 015CP	200		198	201	200		140	132	122	126	81	7
1.5 (40) JIS B2200 - 20K, SO / RF	8705 _ _ _ 015CR	200		198	201	200		140	132	122	126	81	8
1.5 (40) JIS B2200 - 40K, SO / RF	8705 _ _ _ 015CT	219		217	220	219		160	132	122	126	90	11
2 (50) ASME - 150 , SO / RF	8705 _ _ _ 020C1	200	200	198	201	200	200	152	132	122	126	92	9
2 (50) ASME - 300 , SO / RF	8705 _ _ _ 020C3	200	200	198	201	200	200	165	132	122	126	92	11
2 (50) ASME - 600 DERAT., SO / RF	8705 _ _ _ 020C6	223	223	221	224	223		165	132	122	126	92	13
2 (50) DIN - PN40, SO / RF	8705 _ _ _ 020CH	200	200	198	201	200	200	165	132	122	126	102	11
2 (50) AS2129 TABLE D, SO / RF	8705 _ _ _ 020CK	200		198	201	200		150	132	122	126	90	6
2 (50) AS2129 TABLE E, SO / RF	8705 _ _ _ 020CL	200		198	201	200		150	132	122	126	90	7
2 (50) JIS B220 - 10K, SO / RF	8705 _ _ _ 020CP	200		198	201	200		155	132	122	126	96	8
2 (50) JIS B220 - 20K, SO / RF	8705 _ _ _ 020CR	200		198	201	200		155	132	122	126	96	9
2 (50) JIS B220 - 40K, SO / RF	8705 _ _ _ 020CT	223		221	224	223		165	132	122	126	105	12
2 (50) AS4087 PN16, SO / RF	8705 _ _ _ 020CU	200		198	201	200		150	132	122	126	90	7
2 (50) AS4087 PN21, SO / RF	8705 _ _ _ 020CW	200		198	201	200		165	132	122	126	103	16
2 (50) AS4087 PN35, SO / RF	8705 _ _ _ 020CY	200		198	201	200		165	132	122	126	103	44
2.5 (65) ASME - 150 , SO / RF	8705 _ _ _ 025C1	199		197				178	160	136	140	105	12
2.5 (65) ASME - 300 , SO / RF	8705 _ _ _ 025C3	199		197				191	160	136	140	105	15
2.5 (65) ASME - 600 DERAT., SO / RF	8705 _ _ _ 025C6	225		224				191	160	136	140	105	18
2.5 (65) DIN - PN16, SO / RF	8705 _ _ _ 025CE	199		197				185	160	136	140	122	12
2.5 (65) DIN - PN40, SO / RF	8705 _ _ _ 025CH	199		197				185	160	136	140	122	14
2.5 (65) AS2129 TABLE D, SO / RF	8705 _ _ _ 025CK	199		197				165	160	136	140	103	8
2.5 (65) AS2129 TABLE E, SO / RF	8705 _ _ _ 025CL	199		197				165	160	136	140	103	8
2.5 (65) JIS B2200 - 10K, SO / RF	8705 _ _ _ 025CP	199		197				175	160	136	140	116	11
2.5 (65) JIS B2200 - 20K, SO / RF	8705 _ _ _ 025CR	199		197				175	160	136	140	116	12
2.5 (65) JIS B2200 - 40K, SO / RF	8705 _ _ _ 025CT	199		197				200	160	136	140	130	18
2.5 (65) AS4087 PN16, SO / RF	8705 _ _ _ 025CU	199		197				165	160	136	140	103	8
2.5 (65) AS4087 PN21, SO / RF	8705 _ _ _ 025CW	199		197				185	160	136	140	122	11
2.5 (65) AS4087 PN35, SO / RF	8705 _ _ _ 025CY	199		197				185	160	136	140	122	12

Figura 15: Sensore flangiato 8705-M DN da 80 mm a 900 mm 65 mm (da 0,5" a 36") flange a sovrapposizione - bassa pressione ($P \leq$ Classe 300)



Tabella 36: Sensore flangiato 8705-M DN da 80 mm a 900 mm (3" - 6") flange a sovrapposizione - bassa pressione (P ≤ Classe 300) - Pollici

SIZE, DESCRIPTION	MODEL NUMBER 	OVERALL LENGTH						FLANGE Ø DIM "B"	BODY Ø DIM "C"	DIM "D" CL to TA		LINER Ø ON FACE DIM "J"	LIFT RING HEIGHT DIM "K"	FLOW TUBE WEIGHT (lbs.)
		DIM "A" PTFE	DIM "A" ETFE	DIM "A" NEOPRENE	DIM "A" LIMATEX	DIM "A" POLY	DIM "A" PFA			STYLE A	STYLE B			
3 (80) ASME - 150 , SO / RF	8705 _ _ _ 030C1	7.87	7.87	7.75	7.84	7.87	7.83	7.50	7.21	5.82	5.97	5.00	1.70	34
3 (80) ASME - 300 , SO / RF	8705 _ _ _ 030C3	8.63	8.63	8.51	8.60	8.63	8.60	8.25	7.21	5.82	5.97	5.00	1.70	43
3 (80) ASME - 600 DERAT. , SO / RF	8705 _ _ _ 030C6	12.40	12.40	12.29	12.39	12.40		8.25	7.21	5.82	5.97	5.00	1.70	53
3 (80) EN1092-1- PN40, SO / RF	8705 _ _ _ 030CH	7.87	7.87	7.75	7.84	7.87	7.87	7.87	7.21	5.82	5.97	5.43	1.70	38
3 (80) AS2129 TABLE D, SO / RF	8705 _ _ _ 030CK	7.87		7.75	7.84	7.87		7.28	7.21	5.82	5.97	4.80	1.70	24
3 (80) AS2129 TABLE E, SO / RF	8705 _ _ _ 030CL	7.87		7.75	7.84	7.87		7.28	7.21	5.82	5.97	4.80	1.70	24
3 (80) JIS B2200 - 10K, SO / RF	8705 _ _ _ 030CP	7.87		7.75	7.84	7.87		7.28	7.21	5.82	5.97	4.96	1.70	28
3 (80) JIS B2200 - 20K, SO / RF	8705 _ _ _ 030CR	7.87		7.75	7.84	7.87		7.87	7.21	5.82	5.97	5.20	1.70	34
3 (80) JIS B2200 - 40K, SO / RF	8705 _ _ _ 030CT	12.40		12.29	12.39	12.40		8.27	7.21	5.82	5.97	5.51	1.70	52
3 (80) AS4087 PN16, SO / RF	8705 _ _ _ 030CU	7.87		7.75	7.84	7.87		7.28	7.21	5.82	5.97	4.80	1.70	20
3 (80) AS4087 PN21, SO / RF	8705 _ _ _ 030CW	7.87		7.75	7.84	7.87		8.07	7.21	5.82	5.97	5.55	1.70	56
3 (80) AS4087 PN35, SO / RF	8705 _ _ _ 030CY	7.87		7.75	7.84	7.87		8.07	7.21	5.82	5.97	5.55	1.70	109
4 (100) ASME - 150 , SO / RF	8705 _ _ _ 040C1	9.84	9.84	9.69	9.78	9.84	9.84	9.00	7.91	6.17	6.32	6.19	1.70	45
4 (100) ASME - 300 , SO / RF	8705 _ _ _ 040C3	10.88	10.88	10.73	10.82	10.88	10.88	10.00	7.91	6.17	6.32	6.19	1.70	65
4 (100) ASME - 600 DERAT. , SO / RF	8705 _ _ _ 040C6	12.83	12.83	12.70	12.79	12.83		10.75	7.91	6.17	6.32	6.19	1.70	94
4 (100) EN1092-1 - PN16, SO / RF	8705 _ _ _ 040CE	9.84	9.81	9.69	9.78	9.81	9.81	8.66	7.91	6.17	6.32	6.22	1.70	41
4 (100) EN1092-1 - PN40, SO / RF	8705 _ _ _ 040CH	9.84	9.81	9.69	9.78	9.81	9.81	9.25	7.91	6.17	6.32	6.38	1.70	49
4 (100) AS2129 TABLE D, SO / RF	8705 _ _ _ 040CK	9.84	9.84	9.69	9.78	9.84		8.46	7.91	6.17	6.32	6.06	1.70	31
4 (100) AS2129 TABLE E, SO / RF	8705 _ _ _ 040CL	9.84	9.84	9.69	9.78	9.84		8.46	7.91	6.17	6.32	6.06	1.70	33
4 (100) JIS B2200 - 10K, SO / RF	8705 _ _ _ 040CP	9.84		9.69	9.78	9.84		8.27	7.91	6.17	6.32	5.95	1.70	35
4 (100) JIS B2200 - 20K, SO / RF	8705 _ _ _ 040CR	9.84		9.69	9.78	9.84		8.86	7.91	6.17	6.32	6.30	1.70	44
4 (100) JIS B2200 - 40K, SO / RF	8705 _ _ _ 040CT	12.83		12.70	12.79	12.83		9.84	7.91	6.17	6.32	6.50	1.70	75
4 (100) AS4087 PN16, SO / RF	8705 _ _ _ 040CU	9.84		9.69	9.78	9.84		8.46	7.91	6.17	6.32	6.06	1.70	28
4 (100) AS4087 PN21, SO / RF	8705 _ _ _ 040CW	9.84		9.69	9.78	9.84		9.06	7.91	6.17	6.32	6.57	1.70	68
4 (100) AS4087 PN35, SO / RF	8705 _ _ _ 040CY	9.84		9.69	9.78	9.84		9.06	7.91	6.17	6.32	6.57	1.70	119
5 (125) ASME - 150 , SO / RF	8705 _ _ _ 050C1	9.79		9.71				10.00	9.61	7.02	7.17	7.31	1.70	54
5 (125) ASME - 300 , SO / RF	8705 _ _ _ 050C3	10.94		10.86				11.00	9.61	7.02	7.17	7.31	1.70	89
5 (125) ASME - 600 DERAT. , SO / RF	8705 _ _ _ 050C6	12.89		12.81				13.00	9.61	7.02	7.17	7.31	1.70	157
5 (125) EN1092-1 - PN16, SO / RF	8705 _ _ _ 050CE	9.79		9.50				9.84	9.61	7.02	7.17	7.40	1.70	55
5 (125) EN1092-1 - PN40, SO / RF	8705 _ _ _ 050CH	9.79		9.71				10.63	9.61	7.02	7.17	7.40	1.70	65
5 (125) AS2129 TABLE D, SO / RF	8705 _ _ _ 050CK	9.79		9.71				10.04	9.61	7.02	7.17	7.32	1.70	43
5 (125) AS2129 TABLE E, SO / RF	8705 _ _ _ 050CL	9.79		9.71				10.04	9.61	7.02	7.17	7.32	1.70	44
5 (125) JIS B2200 - 10K, SO / RF	8705 _ _ _ 050CP	9.79		9.71				9.84	9.61	7.02	7.17	7.17	1.70	49
5 (125) JIS B2200 - 20K, SO / RF	8705 _ _ _ 050CR	9.79		9.71				10.63	9.61	7.02	7.17	7.68	1.70	64
5 (125) JIS B2200 - 40K, SO / RF	8705 _ _ _ 050CT	10.94		10.86				11.81	9.61	7.02	7.17	7.87	1.70	112
6 (150) ASME - 150 , SO / RF	8705 _ _ _ 060C1	11.81	11.75	11.61	11.71	11.73	11.81	11.00	9.98	7.30	7.35	8.50	1.70	68
6 (150) ASME - 300 , SO / RF	8705 _ _ _ 060C3	13.06	13.02	12.88	12.97	13.00	13.06	12.50	9.98	7.30	7.35	8.50	1.70	117
6 (150) ASME - 600 DERAT. , SO / RF	8705 _ _ _ 060C6	14.23	14.19	14.05	14.14	14.17		14.00	9.98	7.30	7.35	8.50	1.70	178
6 (150) EN1092-1 - PN16, SO / RF	8705 _ _ _ 060CE	11.81	11.75	11.61	11.71	11.73	11.81	11.22	9.98	7.30	7.35	8.35	1.70	67
6 (150) EN1092-1 - PN25, SO / RF	8705 _ _ _ 060CF	11.81	11.80	11.66	11.75	11.78	11.86	11.81	9.98	7.30	7.35	8.58	1.70	83
6 (150) EN1092-1 - PN40, SO / RF	8705 _ _ _ 060CH	13.06	13.02	12.88	12.97	13.00	13.06	11.81	9.98	7.30	7.35	8.58	1.70	95
6 (150) AS2129 TABLE D, SO / RF	8705 _ _ _ 060CK	11.81		11.61	11.71	11.73		11.02	9.98	7.30	7.35	8.31	1.70	52
6 (150) AS2129 TABLE E, SO / RF	8705 _ _ _ 060CL	11.81		11.61	11.71	11.73		11.02	9.98	7.30	7.35	8.15	1.70	57
6 (150) JIS B2200 - 10K, SO / RF	8705 _ _ _ 060CP	11.81		11.61	11.71	11.73		11.02	9.98	7.30	7.35	8.35	1.70	64
6 (150) JIS B2200 - 20K, SO / RF	8705 _ _ _ 060CR	11.81		11.61	11.71	11.73		12.01	9.98	7.30	7.35	9.06	1.70	82
6 (150) JIS B2200 - 40K, SO / RF	8705 _ _ _ 060CT	14.23		14.05	14.14	14.17		13.98	9.98	7.30	7.35	9.45	1.70	161
6 (150) AS4087 PN16, SO / RF	8705 _ _ _ 060CU	11.81		11.61	11.71	11.73		11.02	9.98	7.30	7.35	8.31	1.70	46
6 (150) AS4087 PN21, SO / RF	8705 _ _ _ 060CW	11.81		11.61	11.71	11.73		12.01	9.98	7.30	7.35	9.13	1.70	98
6 (150) AS4087 PN35, SO / RF	8705 _ _ _ 060CY	11.81		11.61	11.71	11.73		12.01	9.98	7.30	7.35	9.13	1.70	186

Tabella 37: Sensore flangiato 8705-M da 8" a 12" flange a sovrapposizione - bassa pressione (P ≤ Classe 300) - Pollici

SIZE, DESCRIPTION	MODEL NUMBER 	OVERALL LENGTH						FLANGE Ø DIM "B"	BODY Ø DIM "C"	DIM "D" CL TO TA		LINER Ø ON FACE DIM "J"	LIFT RING HEIGHT, DIM "K"	FLOW TUBE WEIGHT (lbs.)
		DIM "A" PTFE	DIM "A" ETFE	DIM "A" NEOPRENE	DIM "A" LIMATEX	DIM "A" POLY	DIM "A" PFA			STYLE A	STYLE B			
8 (200) ASME - 150 , SO / RF	8705 - - - 080C1	13.78	13.69	13.53	13.63	13.65	13.78	13.50	11.92	8.27	8.32	10.62	1.70	105
8 (200) ASME - 300 , SO / RF	8705 - - - 080C3	15.60	15.54	15.42	15.51	15.54	15.60	15.00	11.92	8.27	8.32	10.62	1.70	183
8 (200) ASME - 600 DERAT., SO / RF	8705 - - - 080C6	16.72	16.66	16.54	16.63	16.66		16.50	11.92	8.27	8.32	10.62	1.70	272
8 (200) DIN - PN10, SO / RF	8705 - - - 080CD	13.78	13.69	13.53	13.63	13.65	13.78	13.39	11.92	8.27	8.32	10.55	1.70	97
8 (200) DIN - PN16, SO / RF	8705 - - - 080CE	13.78	13.69	13.53	13.63	13.65	13.78	13.39	11.92	8.27	8.32	10.55	1.70	96
8 (200) DIN - PN25, SO / RF	8705 - - - 080CF	13.78	13.69	13.53	13.63	13.65	13.78	14.17	11.92	8.27	8.32	10.94	1.70	120
8 (200) DIN - PN40, SO / RF	8705 - - - 080CH	15.60	15.54	15.42	15.51	15.54	15.60	14.76	11.92	8.27	8.32	11.22	1.70	158
8 (200) AS2129 TABLE D, SO / RF	8705 - - - 080CK	13.78		13.53	13.63	13.65		13.19	11.92	8.27	8.32	10.55	1.70	77
8 (200) AS2129 TABLE E, SO / RF	8705 - - - 080CL	13.78		13.53	13.63	13.65		13.19	11.92	8.27	8.32	10.39	1.70	86
8 (200) JIS B2200 - 10K, SO / RF	8705 - - - 080CP	13.90		13.53	13.63	13.65		12.99	11.92	8.27	8.32	10.32	1.70	81
8 (200) JIS B2200 - 20K, SO / RF	8705 - - - 080CR	15.60		15.42	15.51	15.54		13.78	11.92	8.27	8.32	10.83	1.70	134
8 (200) JIS B2200 - 40K, SO / RF	8705 - - - 080CT	16.72		16.54	16.63	16.66		15.94	11.92	8.27	8.32	11.42	1.70	232
8 (200) AS4087 PN16, SO / RF	8705 - - - 080CU	13.78		13.53	13.63	13.65		13.19	11.92	8.27	8.32	10.55	1.70	73
8 (200) AS4087 PN21, SO / RF	8705 - - - 080CW	13.78		13.53	13.63	13.65		14.57	11.92	8.27	8.32	11.65	1.70	136
8 (200) AS4087 PN35, SO / RF	8705 - - - 080CY	15.60		15.42	15.51	15.54		14.57	11.92	8.27	8.32	10.24	1.70	241
10 (250) ASME - 150 , SO / RF	8705 - - - 100C1	15.00	14.85	14.63	14.73	14.75	15.00	16.00	14.64	9.69	9.68	12.75	2.00	152
10 (250) ASME - 300 , SO / RF	8705 - - - 100C3	17.13	17.08	16.86	16.95	16.98	17.13	17.50	14.64	9.69	9.68	12.75	2.00	267
10 (250) ASME - 600 DERAT., SO / RF	8705 - - - 100C6	19.54	19.56	19.34	19.43	19.46		20.00	14.64	9.69	9.68	12.75	2.00	462
10 (250) DIN - PN10, SO / RF	8705 - - - 100CD	15.00	14.85	14.63	14.73	14.75	15.00	15.55	14.64	9.69	9.68	12.60	2.00	134
10 (250) DIN - PN16, SO / RF	8705 - - - 100CE	15.00	14.85	14.63	14.73	14.75	15.00	15.94	14.64	9.69	9.68	12.60	2.00	138
10 (250) DIN - PN25, SO / RF	8705 - - - 100CF	15.00	14.85	14.63	14.73	14.75	15.00	16.73	14.64	9.69	9.68	13.19	2.00	174
10 (250) DIN - PN40, SO / RF	8705 - - - 100CH	17.13		16.86	16.95	16.98	17.13	17.72	14.64	9.69	9.68	13.58	2.00	244
10 (250) AS2129 TABLE D, SO / RF	8705 - - - 100CK	15.00		14.63	14.73	14.75		15.94	14.64	9.69	9.68	12.91	2.00	122
10 (250) AS2129 TABLE E, SO / RF	8705 - - - 100CL	15.00		14.63	14.73	14.75		15.94	14.64	9.69	9.68	12.91	2.00	137
10 (250) JIS B2200 - 10K, SO / RF	8705 - - - 100CP	15.00		14.63	14.73	14.75		15.75	14.64	9.69	9.68	12.76	1.70	129
10 (250) JIS B2200 - 20K, SO / RF	8705 - - - 100CR	17.13		16.86	16.95	16.98		16.93	14.64	9.69	9.68	13.58	1.70	218
10 (250) JIS B2200 - 40K, SO / RF	8705 - - - 100CT	19.54		19.34	19.43			18.70	14.64	9.69	9.68	13.98	1.70	382
10 (250) AS4087 PN16, SO / RF	8705 - - - 100CU	15.00		14.63	14.73	14.75		15.94	14.64	9.69	9.68	12.91	2.00	96
10 (250) AS4087 PN21, SO / RF	8705 - - - 100CW	15.00		14.63	14.73	14.75		16.93	14.64	9.69	9.68	13.74	2.00	176
10 (250) AS4087 PN35, SO / RF	8705 - - - 100CY	17.13		16.86	16.95	16.98		16.93	14.64	9.69	9.68	12.24	2.00	299
12 (300) ASME - 150 , SO / RF	8705 - - - 120C1	18.01	17.90	17.68	17.78	17.80	18.00	19.00	16.80	10.77	10.76	15.00	2.00	231
12 (300) ASME - 300 , SO / RF	8705 - - - 120C3	20.14	20.02	19.80	19.89	19.92	20.14	20.50	16.80	10.77	10.76	15.00	2.00	387
12 (300) ASME - 600 DERAT., SO / RF	8705 - - - 120C6	22.08	22.10	21.88	21.98	22.00		22.00	16.80	10.77	10.76	15.00	2.00	623
12 (300) DIN - PN10, SO / RF	8705 - - - 120CD	18.01	17.90	17.68	17.78	17.80	18.00	17.52	16.80	10.77	10.76	14.57	2.00	178
12 (300) DIN - PN16, SO / RF	8705 - - - 120CE	18.01	17.90	17.68	17.78	17.80	18.00	18.11	16.80	10.77	10.76	14.88	2.00	192
12 (300) DIN - PN25, SO / RF	8705 - - - 120CF	18.01	17.90	17.68	17.78	17.80	18.00	19.09	16.80	10.77	10.76	15.55	2.00	242
12 (300) DIN - PN40, SO / RF	8705 - - - 120CH	20.14		19.80	19.89	19.92	20.14	20.28	16.80	10.77	10.76	16.14	2.00	351
12 (300) AS2129 TABLE D, SO / RF	8705 - - - 120CK	18.01		17.68	17.78	17.80		17.91	16.80	10.77	10.76	14.88	2.00	172
12 (300) AS2129 TABLE E, SO / RF	8705 - - - 120CL	18.01		17.68	17.78	17.80		17.91	16.80	10.77	10.76	14.72	2.00	185
12 (300) JIS B2200 - 10K, SO / RF	8705 - - - 120CP	18.01		17.68	17.78	17.80		17.52	16.80	10.77	10.76	14.49	2.00	166
12 (300) JIS B2200 - 20K, SO / RF	8705 - - - 120CR	20.14		19.80	19.89	19.92		18.90	16.80	10.77	10.76	15.55	2.00	285
12 (300) JIS B2200 - 40K, SO / RF	8705 - - - 120CT	22.08		21.88	21.98	21.78		21.26	16.80	10.77	10.76	16.14	3.13	546
12 (300) AS4087 PN16, SO / RF	8705 - - - 120CU	18.01		17.68	17.78	17.80		17.91	16.80	10.77	10.76	14.88	2.00	138
12 (300) AS4087 PN21, SO / RF	8705 - - - 120CW	18.01		17.68	17.78	17.80		19.29	16.80	10.77	10.76	15.98	2.00	225
12 (300) AS4087 PN35, SO / RF	8705 - - - 120CY	20.14		19.80	19.89	19.92		19.29	16.80	10.77	10.76	14.25	2.00	370

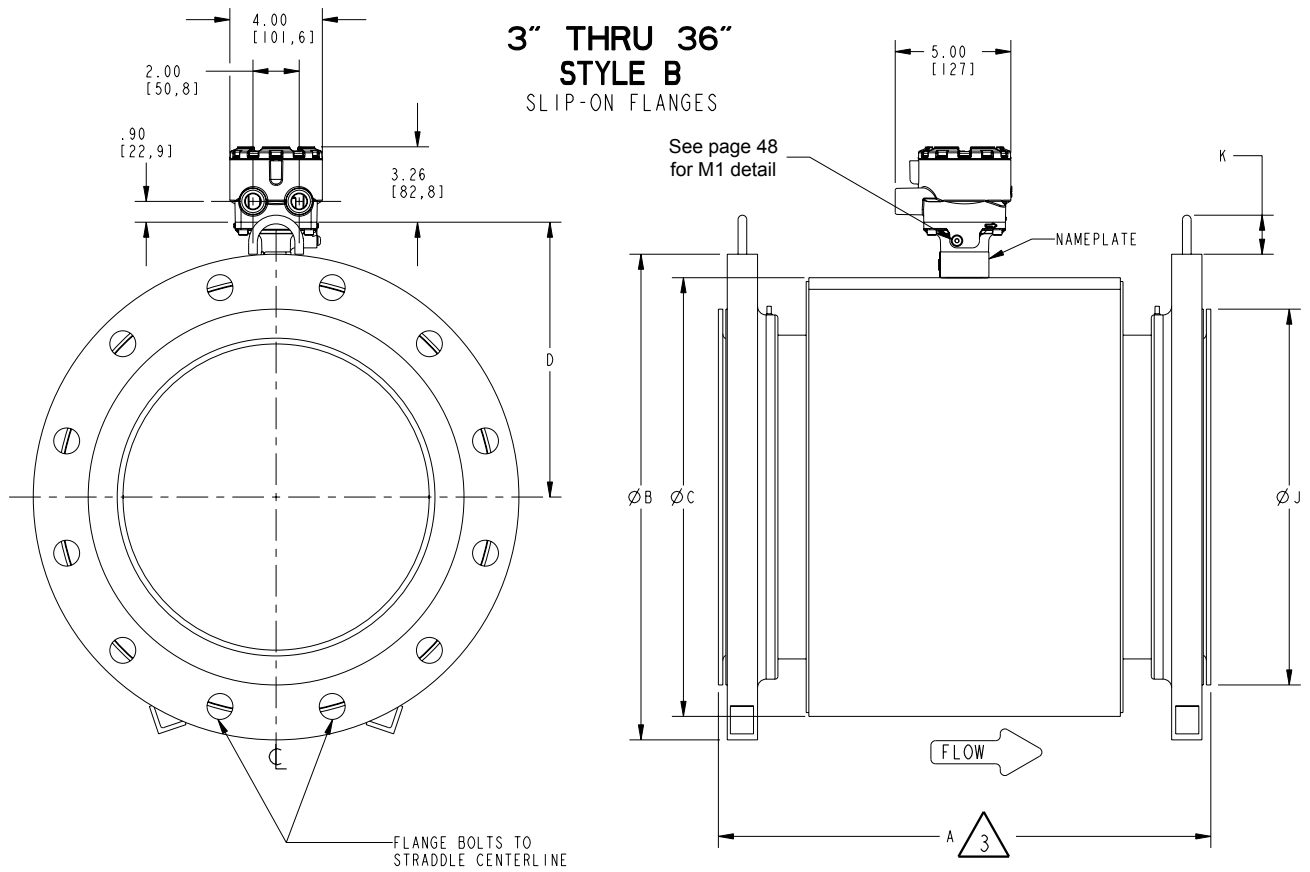
Tabella 38: Sensore flangiato 8705-M da 14" a 20" flange a sovrapposizione - bassa pressione (P ≤ Classe 300) - Pollici

SIZE, DESCRIPTION	MODEL NUMBER 5	OVERALL LENGTH						FLANGE Ø DIM "B"	BODY Ø DIM "C"	DIM "D" CL TO TA		LINER Ø ON FACE DIM "J"	LIFT RING HEIGHT DIM "K"	FLOW TUBE WEIGHT (lbs.)
		DIM "A" PTFE	DIM "A" ETFE	DIM "A" NEOPRENE	DIM "A" LIMATEX	DIM "A" POLY	DIM "A" PFA			STYLE A	STYLE B			
14 (350) ASME - 150 , SO / RF	8705 - - - 140C1	20.91	20.93	20.71	20.80	20.83	21.00	21.00	18.92	11.83	11.82	16.25	2.00	300
14 (350) ASME - 300 , SO / RF	8705 - - - 140C3	23.16	23.18	22.96	23.05	23.08		23.00	18.92	11.83	11.82	16.25	2.00	517
14 (350) ASME - 600 DERAT., SO / RF	8705 - - - 140C6	25.74						23.75	18.92	11.83	11.82	16.25	2.00	773
14 (350) DIN - PN10, SO / RF	8705 - - - 140CD	20.91	20.93	20.71	20.80	20.83	21.00	19.88	18.92	11.83	11.82	16.93	2.00	252
14 (350) DIN - PN16, SO / RF	8705 - - - 140CE	20.91		20.71	20.80	20.83	21.00	20.47	18.92	11.83	11.82	17.24	2.00	276
14 (350) DIN - PN25, SO / RF	8705 - - - 140CF	20.91		20.71	20.80	20.83		21.85	18.92	11.83	11.82	17.72	2.00	359
14 (350) DIN - PN40, SO / RF	8705 - - - 140CH	23.16		22.96	23.05	23.08		22.83	18.92	11.83	11.82	18.31	2.00	480
14 (350) AS2129 TABLE D, SO / RF	8705 - - - 140CK	20.91		20.71	20.80	20.83		20.67	18.92	11.83	11.82	17.24	2.00	230
14 (350) AS2129 TABLE E, SO / RF	8705 - - - 140CL	20.91		20.71	20.80	20.83		20.67	18.92	11.83	11.82	17.24	2.00	257
14 (350) JIS B2200 - 10K, SO / RF	8705 - - - 140CP	20.91		20.71	20.80	20.83		19.29	18.92	11.83	11.82	16.26	2.00	221
14 (350) JIS B2200 - 20K, SO / RF	8705 - - - 140CR	23.16		22.96	23.05	23.08		21.26	18.92	11.83	11.82	17.32	2.00	385
14 (350) JIS B2200 - 40K, SO / RF	8705 - - - 140CT	25.74		25.54	25.64			23.03	18.92	11.83	11.82	17.91	2.00	702
14 (350) AS4087 PN16, SO / RF	8705 - - - 140CU	20.91		20.71	20.80	20.83		20.67	18.92	11.83	11.82	17.24	2.00	219
14 (350) AS4087 PN21, SO / RF	8705 - - - 140CW	20.91		20.71	20.80	20.83		21.65	18.92	11.83	11.82	18.07	2.00	294
14 (350) AS4087 PN35, SO / RF	8705 - - - 140CY	23.16		22.96	23.05	23.08		21.65	18.92	11.83	11.82	16.50	2.00	497
16 (400) ASME - 150 , SO / RF	8705 - - - 160C1	23.88	23.90	23.68	23.77	23.80		23.50	20.94	12.84	12.83	18.50	3.13	388
16 (400) ASME - 300 , SO / RF	8705 - - - 160C3	26.13		25.93	26.02	26.05		25.50	20.94	12.84	12.83	18.50	3.13	705
16 (400) ASME - 600 DERAT., SO / RF	8705 - - - 160C6	29.24						27.00	20.94	12.84	12.83	18.50	3.13	1102
16 (400) DIN - PN10, SO / RF	8705 - - - 160CD	23.88	23.90	23.68	23.77	23.80		22.24	20.94	12.84	12.83	18.98	3.13	318
16 (400) DIN - PN16, SO / RF	8705 - - - 160CE	23.88	23.90	23.68	23.77	23.80		22.83	20.94	12.84	12.83	19.28	3.13	354
16 (400) DIN - PN25, SO / RF	8705 - - - 160CF	26.13		25.93	26.02	26.05		24.41	20.94	12.84	12.83	19.88	3.13	581
16 (400) DIN - PN40, SO / RF	8705 - - - 160CH	26.13		25.93	26.02	26.05		25.98	20.94	12.84	12.83	21.06	3.13	696
16 (400) AS2129 TABLE D, SO / RF	8705 - - - 160CK	23.88		23.68	23.77	23.80		22.83	20.94	12.84	12.83	19.25	3.13	283
16 (400) AS2129 TABLE E, SO / RF	8705 - - - 160CL	23.88		23.68	23.77	23.80		22.83	20.94	12.84	12.83	19.25	3.13	327
16 (400) JIS B2200 - 10K, SO / RF	8705 - - - 160CP	23.88		23.68	23.77	23.80		22.05	20.94	12.84	12.83	18.70	2.00	296
16 (400) JIS B2200 - 20K, SO / RF	8705 - - - 160CR	26.13		25.93	26.02	26.05		23.82	20.94	12.84	12.83	19.49	2.00	561
16 (400) JIS B2200 - 40K, SO / RF	8705 - - - 160CT	29.24		29.04	29.14			25.39	20.94	12.84	12.83	20.28	2.00	961
16 (400) AS4087 PN16, SO / RF	8705 - - - 160CU	23.88		23.68	23.77	23.80		22.83	20.94	12.84	12.83	19.25	3.13	262
16 (400) AS4087 PN21, SO / RF	8705 - - - 160CW	23.88		23.68	23.77	23.80		24.02	20.94	12.84	12.83	20.31	3.13	387
16 (400) AS4087 PN35, SO / RF	8705 - - - 160CY	26.13		25.93	26.02	26.05		24.02	20.94	12.84	12.83	19.02	3.13	631
18 (450) ASME - 150 , SO / RF	8705 - - - 180C1	26.85		26.65	26.74	26.77		25.00	23.46	14.1	14.09	21	3.13	451
18 (450) ASME - 300 , SO / RF	8705 - - - 180C3	29.97		29.77	29.86	29.89		28.00	23.46	14.1	14.09	21	3.13	907
18 (450) ASME - 600 DERAT., SO / RF	8705 - - - 180C6	32.72						29.25	23.46	14.1	14.09	21	3.13	1407
18 (450) DIN - PN10, SO / RF	8705 - - - 180CD	26.85		26.65	26.74	26.77		24.21	23.46	14.1	14.09	20.94	3.13	381
18 (450) DIN - PN16, SO / RF	8705 - - - 180CE	26.85		26.65	26.74	26.77		25.20	23.46	14.1	14.09	21.65	3.13	434
18 (450) DIN - PN25, SO / RF	8705 - - - 180CF	29.97		29.77	29.86	29.89		26.38	23.46	14.1	14.09	21.85	3.13	744
18 (450) DIN - PN40, SO / RF	8705 - - - 180CH	29.97		29.77	29.86	29.89		26.97	23.46	14.1	14.09	22.05	3.13	817
18 (450) AS2129 TABLE D, SO / RF	8705 - - - 180CK	26.85		26.65	26.74	26.77		25.20	23.46	14.1	14.09	20.94	3.13	356
18 (450) AS2129 TABLE E, SO / RF	8705 - - - 180CL	26.85		26.65	26.74	26.77		25.20	23.46	14.1	14.09	21.73	3.13	414
18 (450) JIS B2200 - 10K, SO / RF	8705 - - - 180CP	26.85		26.65	26.74	26.77		24.41	23.46	14.1	14.09	20.87	3.13	373
18 (450) JIS B2200 - 20K, SO / RF	8705 - - - 180CR	29.97		29.77	29.86	29.89		26.57	23.46	14.1	14.09	22.05	3.13	751
18 (450) AS4087 PN16, SO / RF	8705 - - - 180CU	26.85		26.65	26.74	26.77		25.20	23.46	14.1	14.09	21.73	3.13	323
18 (450) AS4087 PN21, SO / RF	8705 - - - 180CW	26.85		26.65	26.74	26.77		26.57	23.46	14.1	14.09	22.48	3.13	453
18 (450) AS4087 PN35, SO / RF	8705 - - - 180CY	29.97		29.77	29.86	29.89		26.57	23.46	14.1	14.09	20.98	3.13	917
20 (500) ASME - 150 , SO / RF	8705 - - - 200C1	29.78		29.58	29.67	29.70		27.50	25.48	15.11	15.1	23	3.13	569
20 (500) ASME - 300 , SO / RF	8705 - - - 200C3	33.04		32.84	32.93	32.96		30.50	25.48	15.11	15.1	23	3.13	1127
20 (500) ASME - 600 DERAT., SO / RF	8705 - - - 200C6	36.85						32.00	25.48	15.11	15.1	23	3.13	1824
20 (500) DIN - PN10, SO / RF	8705 - - - 200CD	29.78		29.58	29.67	29.70		26.38	25.48	15.11	15.1	23.03	3.13	473
20 (500) DIN - PN16, SO / RF	8705 - - - 200CE	29.78		29.58	29.67	29.70		28.15	25.48	15.11	15.1	24.02	3.13	567
20 (500) DIN - PN25, SO / RF	8705 - - - 200CF	33.04		32.84	32.93	32.96		28.74	25.48	15.11	15.1	24.21	3.13	932
20 (500) DIN - PN40, SO / RF	8705 - - - 200CH	33.04		32.84	32.93	32.96		29.72	25.48	15.11	15.1	24.21	3.13	1013
20 (500) AS2129 TABLE D, SO / RF	8705 - - - 200CK	29.78		29.58	29.67	29.70		27.76	25.48	15.11	15.1	23.98	3.13	471
20 (500) AS2129 TABLE E, SO / RF	8705 - - - 200CL	29.78		29.58	29.67	29.70		27.76	25.48	15.11	15.1	23.98	3.13	528
20 (500) JIS B2200 - 10K, SO / RF	8705 - - - 200CP	29.78		29.58	29.67	29.70		26.57	25.48	15.11	15.1	23.03	3.13	453
20 (500) JIS B2200 - 20K, SO / RF	8705 - - - 200CR	33.04		32.84	32.93	32.96		28.74	25.48	15.11	15.1	24.21	3.13	919
20 (500) AS4087 PN16, SO / RF	8705 - - - 200CU	29.78		29.58	29.67	29.70		27.76	25.48	15.11	15.1	23.98	3.13	453
20 (500) AS4087 PN21, SO / RF	8705 - - - 200CW	29.78		29.58	29.67	29.70		28.94	25.48	15.11	15.1	24.96	3.13	627
20 (500) AS4087 PN35, SO / RF	8705 - - - 200CY	33.04		32.84	32.93	32.96		28.94	25.48	15.11	15.1	23.5	3.13	1074

Tabella 39: Sensore flangiato 8705-M da 24" a 36" flange a sovrapposizione - bassa pressione (P ≤ Classe 300) - Pollici

SIZE, DESCRIPTION	MODEL NUMBER 	OVERALL LENGTH						FLANGE Ø DIM "B"	BODY Ø DIM "C"	DIM "D" CL 10 TA		LINER Ø ON FACE DIM "J"	LIFT RING HEIGHT DIM "K"	FLOW TUBE WEIGHT (lbs.)
		DIM "A" PTFE	DIM "A" ETFE	DIM "A" NEOPRENE	DIM "A" LINATEX	DIM "A" POLY	DIM "A" PFA			STYLE A	STYLE B			
24 (600) ASME - 150 , SO / RF	8705 _ _ _ 240C1	35.75		35.55	35.64	35.67		32.00	30.03	17.39	17.38	27.25	3.13	828
24 (600) ASME - 300 , SO / RF	8705 _ _ _ 240C3	39.38		39.18	39.27	39.30		36.00	30.03	17.39	17.38	27.25	3.13	1729
24 (600) ASME - 600 DERAT. , SO / RF	8705 _ _ _ 240C6	41.35						37.00	30.03	17.39	17.38	27.25	3.13	2690
24 (600) DIN - PN10, SO / RF	8705 _ _ _ 240CD	35.75		35.55	35.64	35.67		30.71	30.03	17.39	17.38	26.97	3.13	661
24 (600) DIN - PN16, SO / RF	8705 _ _ _ 240CE	35.75		35.55	35.64	35.67		33.07	30.03	17.39	17.38	28.54	3.13	832
24 (600) DIN - PN25, SO / RF	8705 _ _ _ 240CF	39.38		39.18	39.27	39.30		33.27	30.03	17.39	17.38	28.35	3.13	1352
24 (600) DIN - PN40, SO / RF	8705 _ _ _ 240CH	39.38		39.18	39.27	39.30		35.04	30.03	17.39	17.38	28.94	3.13	1628
24 (600) AS2129 TABLE D, SO / RF	8705 _ _ _ 240CK	35.75		35.55	35.64	35.67		32.48	30.03	17.39	17.38	28.35	3.13	692
24 (600) AS2129 TABLE E, SO / RF	8705 _ _ _ 240CL	35.75		35.55	35.64	35.67		32.48	30.03	17.39	17.38	28.23	3.13	814
24 (600) JIS B2200 - 10K, SO / RF	8705 _ _ _ 240CP	35.75		35.55	35.64	35.67		31.30	30.03	17.39	17.38	27.17	3.13	659
24 (600) JIS B2200 - 20K, SO / RF	8705 _ _ _ 240CR	39.38		39.18	39.27	39.30		33.27	30.03	17.39	17.38	28.35	3.13	1353
24 (600) AS4087 PN16, SO / RF	8705 _ _ _ 240CU	35.75		35.55	35.64	35.67		32.48	30.03	17.39	17.38	28.35	3.13	709
24 (600) AS4087 PN21, SO / RF	8705 _ _ _ 240CW	39.38		39.18	39.27	39.30		33.46	30.03	17.39	17.38	29.09	3.13	1293
24 (600) AS4087 PN35, SO / RF	8705 _ _ _ 240CY	39.38		39.18	39.27	39.30		33.46	30.03	17.39	17.38	27.52	3.13	1528
30 (750) AWWA CLASS D, SO / FF	8705 _ _ _ 300C1	37.00		36.80	36.89	37.04		38.75	35.50	20.13	20.11	33.75	3.13	897
30 (750) MSS SP44 - 150 , SO / RF	8705 _ _ _ 300C2	41.56		41.36	41.45	41.48		38.75	35.50	20.13	20.11	33.75	3.13	1561
30 (750) MSS SP44 - 300 , SO / RF	8705 _ _ _ 300C3	47.25		47.05	47.14	47.17		43.00	35.50	20.13	20.11	33.75	3.13	2950
30 (750) AS2129 TABLE D, SO / RF	8705 _ _ _ 300CK	37.00		36.80	36.89	37.04		39.17	35.50	20.13	20.11	34.96	3.13	1036
30 (750) AS2129 TABLE E, SO / RF	8705 _ _ _ 300CL	41.56		41.36	41.45	41.48		39.17	35.50	20.13	20.11	33.75	3.13	1275
30 (750) AS4087 PN16, SO / RF	8705 _ _ _ 300CU	37.00		36.80	36.89	36.92		39.17	35.50	20.13	20.11	34.96	3.13	1083
30 (750) AS4087 PN21, SO / RF	8705 _ _ _ 300CW	41.56		41.36	41.45	41.48		39.96	35.50	20.13	20.11	3.00	3.13	1071
30 (750) AS4087 PN35, SO / RF	8705 _ _ _ 300CY	47.25		47.05	47.14	47.17		39.96	35.50	20.13	20.11	35.35	3.13	2452
36 (900) AWWA CLASS D, SO / FF	8705 _ _ _ 360C1	40.63		40.43	40.52	40.67		46.00	43.37	24.00	24.05	40.25	3.13	1267
36 (900) MSS SP44 - 150 , SO / RF	8705 _ _ _ 360C2	47.25		47.05	47.14	47.17		46.00	43.37	24.00	24.05	40.25	3.13	2550
36 (900) MSS SP44 - 300 , SO / RF	8705 _ _ _ 360C3	53.17		52.97	53.06	53.09		50.00	43.37	24.00	24.05	40.25	3.38	4584
36 (900) AS2129 TABLE D, SO / RF	8705 _ _ _ 360CK	40.63		40.43	40.52	40.67		46.26	43.37	24.00	24.05	41.34	3.13	1515
36 (900) AS2129 TABLE E, SO / RF	8705 _ _ _ 360CL	47.25		47.05	47.14	47.17		46.26	43.37	24.00	24.05	41.34	3.13	2105
36 (900) AS4087 PN16, SO / RF	8705 _ _ _ 360CU	40.63		40.43	40.52	40.55		46.26	43.37	24.00	24.05	41.34	3.13	1559
36 (900) AS4087 PN21, SO / RF	8705 _ _ _ 360CW	47.25		47.05	47.14	47.17		46.65	43.37	24.00	24.05	41.73	3.13	2060
36 (900) AS4087 PN35, SO / RF	8705 _ _ _ 360CY	53.17		52.97	53.06	53.09		46.65	43.37	24.00	24.05	40.55	3.38	3700

Tabella 40: Sensore flangiato 8705-M DN da 80 mm a 150 mm flange a sovrapposizione - bassa pressione (P ≤ Classe 300) - Millimetri

SIZE, DESCRIPTION	MODEL NUMBER 	OVERALL LENGTH						FLANGE Ø DIM "B"	BODY Ø DIM "C"	DIM "D" CL to TA		LINER Ø ON FACE DIM "J"	LIFT RING HEIGHT DIM "K"	FLOW TUBE WEIGHT (kg)
		DIM "A" PTFE	DIM "A" ETFE	DIM "A" NEOPRENE	DIM "A" LINATEX	DIM "A" POLY	DIM "A" PFA			STYLE A	STYLE B			
3 (80) ASME - 150 , SO / RF	8705 _ _ _ 030C1	200	200	197	199	200	199	190	183	148	152	127	43	15
3 (80) ASME - 300 , SO / RF	8705 _ _ _ 030C3	219	219	216	219	219	218	209	183	148	152	127	43	19
3 (80) ASME - 600 DERAT., SO / RF	8705 _ _ _ 030C6	315	315	312	315	315		209	183	148	152	127	43	24
3 (80) DIN - PN40, SO / RF	8705 _ _ _ 030CH	200	200	197	199	200	200	200	183	148	152	138	43	17
3 (80) AS2129 TABLE D, SO / RF	8705 _ _ _ 030CK	200		197	199	200		185	183	148	152	122	43	11
3 (80) AS2129 TABLE E, SO / RF	8705 _ _ _ 030CL	200		197	199	200		185	183	148	152	122	43	11
3 (80) JIS B2200 - 10K, SO / RF	8705 _ _ _ 030CP	200		197	199	200		185	183	148	152	126	43	13
3 (80) JIS B2200 - 20K, SO / RF	8705 _ _ _ 030CR	200		197	199	200		200	183	148	152	132	43	16
3 (80) JIS B2200 - 40K, SO / RF	8705 _ _ _ 030CT	315		312	315	315		210	183	148	152	140	43	24
3 (80) AS4087 PN16, SO / RF	8705 _ _ _ 030CU	200		197	199	200		185	183	148	152	122	43	9
3 (80) AS4087 PN21, SO / RF	8705 _ _ _ 030CW	200		197	199	200		205	183	148	152	141	43	25
3 (80) AS4087 PN35, SO / RF	8705 _ _ _ 030CY	200		197	199	200		205	183	148	152	141	43	49
4 (100) ASME - 150 , SO / RF	8705 _ _ _ 040C1	250	250	246	249	250	250	229	201	157	160	157	43	20
4 (100) ASME - 300 , SO / RF	8705 _ _ _ 040C3	276	276	273	275	276	276	254	201	157	160	157	43	29
4 (100) ASME - 600 DERAT., SO / RF	8705 _ _ _ 040C6	326	326	323	325	326		273	201	157	160	157	43	42
4 (100) DIN - PN16, SO / RF	8705 _ _ _ 040CE	250	249	246	249	249	249	220	201	157	160	158	43	19
4 (100) DIN - PN40, SO / RF	8705 _ _ _ 040CH	250	249	246	249	249	249	235	201	157	160	162	43	22
4 (100) AS2129 TABLE D, SO / RF	8705 _ _ _ 040CK	250	250	246	249	250		215	201	157	160	154	43	14
4 (100) AS2129 TABLE E, SO / RF	8705 _ _ _ 040CL	250	250	246	249	250		215	201	157	160	154	43	15
4 (100) JIS B2200 - 10K, SO / RF	8705 _ _ _ 040CP	250		246	249	250		210	201	157	160	151	43	16
4 (100) JIS B2200 - 20K, SO / RF	8705 _ _ _ 040CR	250		246	249	250		225	201	157	160	160	43	20
4 (100) JIS B2200 - 40K, SO / RF	8705 _ _ _ 040CT	326		323	325	326		250	201	157	160	165	43	34
4 (100) AS4087 PN16, SO / RF	8705 _ _ _ 040CU	250		246	249	250		215	201	157	160	154	43	13
4 (100) AS4087 PN21, SO / RF	8705 _ _ _ 040CW	250		246	249	250		230	201	157	160	167	43	31
4 (100) AS4087 PN35, SO / RF	8705 _ _ _ 040CY	250		246	249	250		230	201	157	160	167	43	54
5 (125) ASME - 150 , SO / RF	8705 _ _ _ 050C1	249		247				254	244	178	182	186	43	24
5 (125) ASME - 300 , SO / RF	8705 _ _ _ 050C3	278		276				279	244	178	182	186	43	40
5 (125) ASME - 600 DERAT., SO / RF	8705 _ _ _ 050C6	327		325				330	244	178	182	186	43	71
5 (125) DIN - PN16, SO / RF	8705 _ _ _ 050CE	249		241				250	244	178	182	188	43	25
5 (125) DIN - PN40, SO / RF	8705 _ _ _ 050CH	249		247				270	244	178	182	188	43	29
5 (125) AS2129 TABLE D, SO / RF	8705 _ _ _ 050CK	249		247				255	244	178	182	186	43	20
5 (125) AS2129 TABLE E, SO / RF	8705 _ _ _ 050CL	249		247				255	244	178	182	186	43	20
5 (125) JIS B2200 - 10K, SO / RF	8705 _ _ _ 050CP	249		247				250	244	178	182	182	43	22
5 (125) JIS B2200 - 20K, SO / RF	8705 _ _ _ 050CR	249		247				270	244	178	182	195	43	29
5 (125) JIS B2200 - 40K, SO / RF	8705 _ _ _ 050CT	278		276				300	244	178	182	200	43	51
6 (150) ASME - 150 , SO / RF	8705 _ _ _ 060C1	300	298	295	297	298	300	279	253	185	187	216	43	31
6 (150) ASME - 300 , SO / RF	8705 _ _ _ 060C3	332	331	327	330	330	332	318	253	185	187	216	43	53
6 (150) ASME - 600 DERAT., SO / RF	8705 _ _ _ 060C6	361	360	357	359	360		356	253	185	187	216	43	81
6 (150) DIN - PN16, SO / RF	8705 _ _ _ 060CE	300	298	295	297	298	300	285	253	185	187	212	43	31
6 (150) DIN - PN25, SO / RF	8705 _ _ _ 060CF	300	300	296	299	299	301	300	253	185	187	218	43	38
6 (150) DIN - PN40, SO / RF	8705 _ _ _ 060CH	332	331	327	330	330	332	300	253	185	187	218	43	43
6 (150) AS2129 TABLE D, SO / RF	8705 _ _ _ 060CK	300		295	297	298		280	253	185	187	211	43	24
6 (150) AS2129 TABLE E, SO / RF	8705 _ _ _ 060CL	300		295	297	298		280	253	185	187	207	43	26
6 (150) JIS B2200 - 10K, SO / RF	8705 _ _ _ 060CP	300		295	297	298		280	253	185	187	212	43	29
6 (150) JIS B2200 - 20K, SO / RF	8705 _ _ _ 060CR	300		295	297	298		305	253	185	187	230	43	37
6 (150) JIS B2200 - 40K, SO / RF	8705 _ _ _ 060CT	361		357	359	360		355	253	185	187	240	43	73
6 (150) AS4087 PN16, SO / RF	8705 _ _ _ 060CU	300		295	297	298		280	253	185	187	211	43	21
6 (150) AS4087 PN21, SO / RF	8705 _ _ _ 060CW	300		295	297	298		305	253	185	187	232	43	45
6 (150) AS4087 PN35, SO / RF	8705 _ _ _ 060CY	300		295	297	298		305	253	185	187	232	43	84

Tabella 41: Sensore flangiato 8705-M DN da 200mm a 300mm flange a sovrapposizione - bassa pressione (P ≤ Classe 300) - Millimetri

SIZE, DESCRIPTION	MODEL NUMBER 	OVERALL LENGTH						FLANGE Ø DIM "B"	BODY Ø DIM "C"	DIM "D" CL 1 to TA		LINER Ø ON FACE DIM "J"	LIFT RING HEIGHT, DIM "K"	FLOW TUBE WEIGHT (kg)
		DIM "A" PTFE	DIM "A" ETFE	DIM "A" NEOPRENE	DIM "A" LIMATEX	DIM "A" POLY	DIM "A" PFA			STYLE A	STYLE B			
8 (200) ASME - 150 , SO / RF	8705 _ _ _ 080C1	350	348	344	346	347	350	342.90	303	210	211	270	43	48
8 (200) ASME - 300 , SO / RF	8705 _ _ _ 080C3	396	395	392	394	395	396	381.00	303	210	211	270	43	83
8 (200) ASME - 600 DERAT. , SO / RF	8705 _ _ _ 080C6	425	423	420	422	423		419.10	303	210	211	270	43	123
8 (200) DIN - PN10, SO / RF	8705 _ _ _ 080CD	350	348	344	346	347	350	340.11	303	210	211	268	43	44
8 (200) DIN - PN16, SO / RF	8705 _ _ _ 080CE	350	348	344	346	347	350	340.11	303	210	211	268	43	43
8 (200) DIN - PN25, SO / RF	8705 _ _ _ 080CF	350	348	344	346	347	350	359.92	303	210	211	278	43	54
8 (200) DIN - PN40, SO / RF	8705 _ _ _ 080CH	396	395	392	394	395	396	374.90	303	210	211	285	43	72
8 (200) AS2129 TABLE D, SO / RF	8705 _ _ _ 080CK	350		344	346	347		335.03	303	210	211	268	43	35
8 (200) AS2129 TABLE E, SO / RF	8705 _ _ _ 080CL	350		344	346	347		335.03	303	210	211	264	43	39
8 (200) JIS B2200 - 10K, SO / RF	8705 _ _ _ 080CP	353		344	346	347		330.00	303	210	211	262	43	37
8 (200) JIS B2200 - 20K, SO / RF	8705 _ _ _ 080CR	396		392	394	395		350.00	303	210	211	275	43	61
8 (200) JIS B2200 - 40K, SO / RF	8705 _ _ _ 080CT	425		420	422	423		405.00	303	210	211	290	43	105
8 (200) AS4087 PN16, SO / RF	8705 _ _ _ 080CU	350		344	346	347		335.00	303	210	211	268	43	33
8 (200) AS4087 PN21, SO / RF	8705 _ _ _ 080CW	350		344	346	347		370.00	303	210	211	296	43	62
8 (200) AS4087 PN35, SO / RF	8705 _ _ _ 080CY	396		392	394	395		370.00	303	210	211	260	43	109
10 (250) ASME - 150 , SO / RF	8705 _ _ _ 100C1	381	377	372	374	375	381	406.40	372	246	246	324	51	69
10 (250) ASME - 300 , SO / RF	8705 _ _ _ 100C3	435	434	428	431	431	435	444.50	372	246	246	324	51	120.9
10 (250) ASME - 600 DERAT. , SO / RF	8705 _ _ _ 100C6	496	497	491	494	494		508.00	372	246	246	324	51	209.6
10 (250) DIN - PN10, SO / RF	8705 _ _ _ 100CD	381	377	372	374	375	381	394.97	372	246	246	320	51	61.0
10 (250) DIN - PN16, SO / RF	8705 _ _ _ 100CE	381	377	372	374	375	381	404.88	372	246	246	320	51	62.7
10 (250) DIN - PN25, SO / RF	8705 _ _ _ 100CF	381	377	372	374	375	381	424.94	372	246	246	335	51	78.9
10 (250) DIN - PN40, SO / RF	8705 _ _ _ 100CH	435		428	431	431	435	450.09	372	246	246	345	51	110.7
10 (250) AS2129 TABLE D, SO / RF	8705 _ _ _ 100CK	381		372	374	375		404.88	372	246	246	328	51	55.5
10 (250) AS2129 TABLE E, SO / RF	8705 _ _ _ 100CL	381		372	374	375		404.88	372	246	246	328	51	62.0
10 (250) JIS B2200 - 10K, SO / RF	8705 _ _ _ 100CP	381		372	374	375		400.00	372	246	246	324	43	58.5
10 (250) JIS B2200 - 20K, SO / RF	8705 _ _ _ 100CR	435		428	431	431		430.00	372	246	246	345	43	98.7
10 (250) JIS B2200 - 40K, SO / RF	8705 _ _ _ 100CT	496		491	494			475.00	372	246	246	355	43	173.5
10 (250) AS4087 PN16, SO / RF	8705 _ _ _ 100CU	381		372	374	375		405.00	372	246	246	328	51	43.7
10 (250) AS4087 PN21, SO / RF	8705 _ _ _ 100CW	381		372	374	375		430.00	372	246	246	349	51	80.0
10 (250) AS4087 PN35, SO / RF	8705 _ _ _ 100CY	435		428	431	431		430.00	372	246	246	311	51	135.7
12 (300) ASME - 150 , SO / RF	8705 _ _ _ 120C1	458	455	449	452	452	457	482.60	427	274	273	381	51	104.9
12 (300) ASME - 300 , SO / RF	8705 _ _ _ 120C3	512	508	503	505	506	512	520.70	427	274	273	381	51	175.3
12 (300) ASME - 600 DERAT. , SO / RF	8705 _ _ _ 120C6	561	561	556	558	559		558.80	427	274	273	381	51	282.7
12 (300) DIN - PN10, SO / RF	8705 _ _ _ 120CD	458	455	449	452	452	457	445.01	427	274	273	370	51	80.9
12 (300) DIN - PN16, SO / RF	8705 _ _ _ 120CE	458	455	449	452	452	457	459.99	427	274	273	378	51	87.1
12 (300) DIN - PN25, SO / RF	8705 _ _ _ 120CF	458	455	449	452	452	457	484.89	427	274	273	395	51	109.8
12 (300) DIN - PN40, SO / RF	8705 _ _ _ 120CH	512		503	505	506	512	515.11	427	274	273	410	51	159.4
12 (300) AS2129 TABLE D, SO / RF	8705 _ _ _ 120CK	458		449	452	452		454.91	427	274	273	378	51	78.0
12 (300) AS2129 TABLE E, SO / RF	8705 _ _ _ 120CL	458		449	452	452		454.91	427	274	273	374	51	84.0
12 (300) JIS B2200 - 10K, SO / RF	8705 _ _ _ 120CP	458		449	452	452		445.00	427	274	273	368	51	75.4
12 (300) JIS B2200 - 20K, SO / RF	8705 _ _ _ 120CR	512		503	505	506		480.00	427	274	273	395	51	129.1
12 (300) JIS B2200 - 40K, SO / RF	8705 _ _ _ 120CT	561		556	558	553		540.00	427	274	273	410	80	247.6
12 (300) AS4087 PN16, SO / RF	8705 _ _ _ 120CU	458		449	452	452		455.00	427	274	273	378	51	62.5
12 (300) AS4087 PN21, SO / RF	8705 _ _ _ 120CW	458		449	452	452		490.00	427	274	273	406	51	102.2
12 (300) AS4087 PN35, SO / RF	8705 _ _ _ 120CY	512		503	505	506		490.00	427	274	273	362	51	167.8

Tabella 42: Sensore flangiato 8705-M DN da 350mm a 500mm flange a sovrapposizione - bassa pressione (P ≤ Classe 300) - Millimetri

SIZE, DESCRIPTION	MODEL NUMBER 5	OVERALL LENGTH							FLANGE Ø DIM "B"	BODY Ø DIM "C"	DIM "D" CL I _o TA		LIFTER Ø ON FACE DIM "J"	LIFT RING HEIGHT DIM "K"	FLOW TUBE WEIGHT (kg)
		DIM "A" PTFE	DIM "A" ETFE	DIM "A" NEOPRENE	DIM "A" LINATEX	DIM "A" POLY	DIM "A" PFA	STYLE A			STYLE B				
14 (350) ASME - 150 , SO / RF	8705 _ _ _ 140C1	531	532	526	528	529	533	533	481	300	300	413	51	136	
14 (350) ASME - 300 , SO / RF	8705 _ _ _ 140C3	588	589	583	586	586		584	481	300	300	413	51	234	
14 (350) ASME - 600 DERAT. , SO / RF	8705 _ _ _ 140C6	654						603	481	300	300	413	51	351	
14 (350) DIN - PN10, SO / RF	8705 _ _ _ 140CD	531	532	526	528	529	533	505	481	300	300	430	51	114	
14 (350) DIN - PN16, SO / RF	8705 _ _ _ 140CE	531		526	528	529	533	520	481	300	300	438	51	125	
14 (350) DIN - PN25, SO / RF	8705 _ _ _ 140CF	531		526	528	529		555	481	300	300	450	51	163	
14 (350) DIN - PN40, SO / RF	8705 _ _ _ 140CH	588		583	586	586		580	481	300	300	465	51	218	
14 (350) AS2129 TABLE D, SO / RF	8705 _ _ _ 140CK	531		526	528	529		525	481	300	300	438	51	104	
14 (350) AS2129 TABLE E, SO / RF	8705 _ _ _ 140CL	531		526	528	529		525	481	300	300	438	51	116	
14 (350) JIS B2200 - 10K, SO / RF	8705 _ _ _ 140CP	531		526	528	529		490	481	300	300	413	51	100	
14 (350) JIS B2200 - 20K, SO / RF	8705 _ _ _ 140CR	588		583	586	586		540	481	300	300	440	51	175	
14 (350) JIS B2200 - 40K, SO / RF	8705 _ _ _ 140CT	654		649	651			585	481	300	300	455	51	318	
14 (350) AS4087 PN16, SO / RF	8705 _ _ _ 140CU	531		526	528	529		525	481	300	300	438	51	99	
14 (350) AS4087 PN21, SO / RF	8705 _ _ _ 140CW	531		526	528	529		550	481	300	300	459	51	133	
14 (350) AS4087 PN35, SO / RF	8705 _ _ _ 140CY	588		583	586	586		550	481	300	300	419	51	226	
16 (400) ASME - 150 , SO / RF	8705 _ _ _ 160C1	607	607	601	604	604		597	532	326	326	470	80	176	
16 (400) ASME - 300 , SO / RF	8705 _ _ _ 160C3	664		659	661	662		648	532	326	326	470	80	320	
16 (400) ASME - 600 DERAT. , SO / RF	8705 _ _ _ 160C6	743						686	532	326	326	470	80	500	
16 (400) DIN - PN10, SO / RF	8705 _ _ _ 160CD	607	607	601	604	604		565	532	326	326	482	80	144	
16 (400) DIN - PN16, SO / RF	8705 _ _ _ 160CE	607	607	601	604	604		580	532	326	326	490	80	161	
16 (400) DIN - PN25, SO / RF	8705 _ _ _ 160CF	664		659	661	662		620	532	326	326	505	80	264	
16 (400) DIN - PN40, SO / RF	8705 _ _ _ 160CH	664		659	661	662		660	532	326	326	535	80	316	
16 (400) AS2129 TABLE D, SO / RF	8705 _ _ _ 160CK	607		601	604	604		580	532	326	326	489	80	129	
16 (400) AS2129 TABLE E, SO / RF	8705 _ _ _ 160CL	607		601	604	604		580	532	326	326	489	80	148	
16 (400) JIS B2200 - 10K, SO / RF	8705 _ _ _ 160CP	607		601	604	604		560	532	326	326	475	51	134	
16 (400) JIS B2200 - 20K, SO / RF	8705 _ _ _ 160CR	664		659	661	662		605	532	326	326	495	51	254	
16 (400) JIS B2200 - 40K, SO / RF	8705 _ _ _ 160CT	743		738	740			645	532	326	326	515	51	436	
16 (400) AS4087 PN16, SO / RF	8705 _ _ _ 160CU	607		601	604	604		580	532	326	326	489	80	119	
16 (400) AS4087 PN21, SO / RF	8705 _ _ _ 160CW	607		601	604	604		610	532	326	326	516	80	175	
16 (400) AS4087 PN35, SO / RF	8705 _ _ _ 160CY	664		659	661	662		610	532	326	326	483	80	286	
18 (450) ASME - 150 , SO / RF	8705 _ _ _ 180C1	682		677	679	680		635	596	358	358	533	80	205	
18 (450) ASME - 300 , SO / RF	8705 _ _ _ 180C3	761		756	758	759		711	596	358	358	533	80	411	
18 (450) ASME - 600 DERAT. , SO / RF	8705 _ _ _ 180C6	831						743	596	358	358	533	80	638	
18 (450) DIN - PN10, SO / RF	8705 _ _ _ 180CD	682		677	679	680		615	596	358	358	532	80	173	
18 (450) DIN - PN16, SO / RF	8705 _ _ _ 180CE	682		677	679	680		640	596	358	358	550	80	197	
18 (450) DIN - PN25, SO / RF	8705 _ _ _ 180CF	761		756	758	759		670	596	358	358	555	80	338	
18 (450) DIN - PN40, SO / RF	8705 _ _ _ 180CH	761		756	758	759		685	596	358	358	560	80	371	
18 (450) AS2129 TABLE D, SO / RF	8705 _ _ _ 180CK	682		677	679	680		640	596	358	358	532	80	161	
18 (450) AS2129 TABLE E, SO / RF	8705 _ _ _ 180CL	682		677	679	680		640	596	358	358	552	80	188	
18 (450) JIS B2200 - 10K, SO / RF	8705 _ _ _ 180CP	682		677	679	680		620	596	358	358	530	80	169	
18 (450) JIS B2200 - 20K, SO / RF	8705 _ _ _ 180CR	761		756	758	759		675	596	358	358	560	80	340	
18 (450) AS4087 PN16, SO / RF	8705 _ _ _ 180CU	682		677	679	680		640	596	358	358	552	80	146	
18 (450) AS4087 PN21, SO / RF	8705 _ _ _ 180CW	682		677	679	680		675	596	358	358	571	80	205	
18 (450) AS4087 PN35, SO / RF	8705 _ _ _ 180CY	761		756	758	759		675	596	358	358	533	80	416	
20 (500) ASME - 150 , SO / RF	8705 _ _ _ 200C1	756		751	754	754		699	647	384	384	584	80	258	
20 (500) ASME - 300 , SO / RF	8705 _ _ _ 200C3	839		834	836	837		775	647	384	384	584	80	511	
20 (500) ASME - 600 DERAT. , SO / RF	8705 _ _ _ 200C6	936						813	647	384	384	584	80	827	
20 (500) DIN - PN10, SO / RF	8705 _ _ _ 200CD	756		751	754	754		670	647	384	384	585	80	215	
20 (500) DIN - PN16, SO / RF	8705 _ _ _ 200CE	756		751	754	754		715	647	384	384	610	80	257	
20 (500) DIN - PN25, SO / RF	8705 _ _ _ 200CF	839		834	836	837		730	647	384	384	615	80	423	
20 (500) DIN - PN40, SO / RF	8705 _ _ _ 200CH	839		834	836	837		754	647	384	384	615	80	459	
20 (500) AS2129 TABLE D, SO / RF	8705 _ _ _ 200CK	756		751	754	754		705	647	384	384	609	80	214	
20 (500) AS2129 TABLE E, SO / RF	8705 _ _ _ 200CL	756		751	754	754		705	647	384	384	609	80	239	
20 (500) JIS B2200 - 10K, SO / RF	8705 _ _ _ 200CP	756		751	754	754		675	647	384	384	585	80	206	
20 (500) JIS B2200 - 20K, SO / RF	8705 _ _ _ 200CR	839		834	836	837		730	647	384	384	615	80	417	
20 (500) AS4087 PN16, SO / RF	8705 _ _ _ 200CU	756		751	754	754		705	647	384	384	609	80	205	
20 (500) AS4087 PN21, SO / RF	8705 _ _ _ 200CW	756		751	754	754		735	647	384	384	634	80	285	
20 (500) AS4087 PN35, SO / RF	8705 _ _ _ 200CY	839		834	836	837		735	647	384	384	597	80	487	

Tabella 43: Sensore flangiato 8705-M DN da 600mm a 900mm flange a sovrapposizione - bassa pressione (P ≤ Classe 300) - Millimetri

SIZE, DESCRIPTION	MODEL NUMBER 5	OVERALL LENGTH						FLANGE Ø DIM "B"	BODY Ø DIM "C"	DIM "D" CL to TA		LINER Ø ON FACE DIM "J"	LIFT RING HEIGHT DIM "K"	FLOW TUBE WEIGHT (kg)
		DIM "A" PTFE	DIM "A" ETFE	DIM "A" NEOPRENE	DIM "A" LINATEX	DIM "A" POLY	DIM "A" PFA			STYLE A	STYLE B			
24 (600) ASME - 150 , SO / RF	8705 _ _ _ 240C1	908		903	905	906		813	763	442	441	692	80	375
24 (600) ASME - 300 , SO / RF	8705 _ _ _ 240C3	1000		995	997	998		914	763	442	441	692	80	784
24 (600) ASME - 600 DERAT., SO / RF	8705 _ _ _ 240C6	1050						940	763	442	441	692	80	1220
24 (600) DIN - PN10, SO / RF	8705 _ _ _ 240CD	908		903	905	906		780	763	442	441	685	80	300
24 (600) DIN - PN16, SO / RF	8705 _ _ _ 240CE	908		903	905	906		840	763	442	441	725	80	377
24 (600) DIN - PN25, SO / RF	8705 _ _ _ 240CF	1000		995	997	998		845	763	442	441	720	80	613
24 (600) DIN - PN40, SO / RF	8705 _ _ _ 240CH	1000		995	997	998		890	763	442	441	735	80	738
24 (600) AS2129 TABLE D, SO / RF	8705 _ _ _ 240CK	908		903	905	906		825	763	442	441	720	80	314.2
24 (600) AS2129 TABLE E, SO / RF	8705 _ _ _ 240CL	908		903	905	906		825	763	442	441	717	80	369.6
24 (600) JIS B2200 - 10K, SO / RF	8705 _ _ _ 240CP	908		903	905	906		795	763	442	441	690	80	299.1
24 (600) JIS B2200 - 20K, SO / RF	8705 _ _ _ 240CR	1000		995	997	998		845	763	442	441	720	80	613.9
24 (600) AS4087 PN16, SO / RF	8705 _ _ _ 240CU	908		903	905	906		825	763	442	441	720	80	321.6
24 (600) AS4087 PN21, SO / RF	8705 _ _ _ 240CW	1000		995	997	998		850	763	442	441	739	80	586.5
24 (600) AS4087 PN35, SO / RF	8705 _ _ _ 240CY	1000		995	997	998		850	763	442	441	699	80	693.2
30 (750) AWWA CLASS D, SO / FF	8705 _ _ _ 300C1	940		935	937	941		984	902	511	511	857	80	407.0
30 (750) MSS SP44 - 150 , SO / RF	8705 _ _ _ 300C2	1056		1050	1053	1053		984	902	511	511	857	80	708.3
30 (750) MSS SP44 - 300 , SO / RF	8705 _ _ _ 300C3	1200		1195	1197	1198		1092	902	511	511	857	80	1338.4
30 (750) AS2129 TABLE D, SO / RF	8705 _ _ _ 300CK	940		935	937	941		995	902	511	511	888	80	470.4
30 (750) AS2129 TABLE E, SO / RF	8705 _ _ _ 300CL	1056		1050	1053	1053		995	902	511	511	857	80	578.4
30 (750) AS4087 PN16, SO / RF	8705 _ _ _ 300CU	940		935	937	938		995	902	511	511	888	80	491.5
30 (750) AS4087 PN21, SO / RF	8705 _ _ _ 300CW	1056		1050	1053	1053		1015	902	511	511	76	80	485.8
30 (750) AS4087 PN35, SO / RF	8705 _ _ _ 300CY	1200		1195	1197	1198		1015	902	511	511	898	80	1112.4
36 (900) AWWA CLASS D, SO / FF	8705 _ _ _ 360C1	1032		1027	1029	1033		1168	1102	610	611	1022	80	574.9
36 (900) MSS SP44 - 150 , SO / RF	8705 _ _ _ 360C2	1200		1195	1197	1198		1168	1102	610	611	1022	80	1156.9
36 (900) MSS SP44 - 300 , SO / RF	8705 _ _ _ 360C3	1351		1345	1348	1348		1270	1102	610	611	1022	86	2079.3
36 (900) AS2129 TABLE D, SO / RF	8705 _ _ _ 360CK	1032		1027	1029	1033		1175	1102	610	611	1050	80	687.3
36 (900) AS2129 TABLE E, SO / RF	8705 _ _ _ 360CL	1200		1195	1197	1198		1175	1102	610	611	1050	80	955.1
36 (900) AS4087 PN16, SO / RF	8705 _ _ _ 360CU	1032		1027	1029	1030		1175	1102	610	611	1050	80	707.3
36 (900) AS4087 PN21, SO / RF	8705 _ _ _ 360CW	1200		1195	1197	1198		1185	1102	610	611	1060	80	934.8
36 (900) AS4087 PN35, SO / RF	8705 _ _ _ 360CY	1351		1345	1348	1348		1185	1102	610	611	1030	86	1678.7

Figura 16: Sensore flangiato 8705-M da 1/2" 65 mm (da 0,5" a 36") (DN da 15 mm a 900 mm) flange con colletto saldato - (P ≤ Classe 600 ridotta)



Tabella 44: Sensore flangiato 8705-M da 1/2" 36" flange con colletto flangiato - bassa pressione (P ≤ Classe 600 ridotta) - Pollici

SIZE, DESCRIPTION	MODEL NUMBER 	OVERALL LENGTH				FLANGE Ø DIM "B"	BODY Ø DIM "C"	DIN "D" CL 10 TA		LINER Ø ON FACE DIM "J"	LIFT RING HEIGHT DIM "K"	FLOW TUBE WEIGHT (lbs.)
		DIM "A" PTFE	DIM "A" NEOPRENE	DIM "A" LINATEX	DIM "A" POLY			STYLE A	STYLE B			
0.5 (15) ASME - 150 , WN / RF	8705 _ _ _ 005D1	10.32				3.50	4.50	4.41	4.61	1.38		10
0.5 (15) ASME - 300 , WN / RF	8705 _ _ _ 005D3	10.34				3.75	4.50	4.41	4.61	1.38		11
1 (25) ASME - 150 , WN / RF	8705 _ _ _ 010D1	11.17	11.08	11.14	11.17	4.25	4.50	4.41	4.61	2.00		13
1 (25) ASME - 300 , WN / RF	8705 _ _ _ 010D3	11.17	11.08	11.14	11.17	4.88	4.50	4.41	4.61	2.00		16
1 (25) ASME - 600 DERAT., WN / RF	8705 _ _ _ 010D6	11.68				4.88	4.50	4.41	4.61	2.00		17
1.5 (40) ASME - 150 , WN / RF	8705 _ _ _ 015D1	11.08	11.01	11.07	11.08	5.00	5.21	4.82	4.97	2.88		19
1.5 (40) ASME - 300 , WN / RF	8705 _ _ _ 015D3	11.08	11.01	11.07	11.08	6.12	5.21	4.82	4.97	2.88		24
1.5 (40) ASME - 600 DERAT., WN / RF	8705 _ _ _ 015D6	11.76				6.12	5.21	4.82	4.97	2.50		26
2 (50) ASME - 150 , WN / RF	8705 _ _ _ 020D1	11.20	11.13	11.19	11.20	6.00	5.21	4.82	4.97	3.62		24
2 (50) ASME - 300 , WN / RF	8705 _ _ _ 020D3	11.20	11.13	11.19	11.20	6.50	5.21	4.82	4.97	3.62		28
2 (50) ASME - 600 DERAT., WN / RF	8705 _ _ _ 020D6	12.04				6.50	5.21	4.82	4.97	3.25		32
3 (80) ASME - 150 , WN / RF	8705 _ _ _ 030D1	12.17	12.06	12.12	12.18	7.50	7.21	5.82	5.97	5.00	1.70	43
3 (80) ASME - 300 , WN / RF	8705 _ _ _ 030D3	12.17	12.06	12.12	12.18	8.25	7.21	5.82	5.97	5.00	1.70	53
3 (80) ASME - 600 DERAT., WN / RF	8705 _ _ _ 030D6	13.03				8.25	7.21	5.82	5.97	4.63	1.70	59
4 (100) ASME - 150 , WN / RF	8705 _ _ _ 040D1	13.94	13.81	13.87	13.96	9.00	7.91	6.17	6.32	6.19	1.70	60
4 (100) ASME - 300 , WN / RF	8705 _ _ _ 040D3	13.94	13.81	13.87	13.96	10.00	7.91	6.17	6.32	6.19	1.70	81
4 (100) ASME - 600 DERAT., WN / RF	8705 _ _ _ 040D6	15.84				10.75	7.91	6.17	6.32	5.81	1.70	109
6 (150) ASME - 150 , WN / RF	8705 _ _ _ 060D1	16.66	16.48	16.54	16.60	11.00	9.98	7.30	7.35	8.50	1.70	100
6 (150) ASME - 300 , WN / RF	8705 _ _ _ 060D3	16.66	16.48	16.54	16.60	12.50	9.98	7.30	7.35	8.50	1.70	142
6 (150) ASME - 600 DERAT., WN / RF	8705 _ _ _ 060D6	19.05				14.00	9.98	7.30	7.35	8.00	1.70	231
8 (200) ASME - 150 , WN / RF	8705 _ _ _ 080D1	19.22	19.03	19.09	19.15	13.50	11.92	8.27	8.32	10.62	1.70	160
8 (200) ASME - 300 , WN / RF	8705 _ _ _ 080D3	19.22	19.03	19.09	19.15	15.00	11.92	8.27	8.32	10.62	1.70	220
8 (200) ASME - 600 DERAT., WN / RF	8705 _ _ _ 080D6	22.15				16.50	11.92	8.27	8.32	10.00	1.70	362
10 (250) ASME - 150 , WN / RF	8705 _ _ _ 100D1	19.95	19.68	19.74	19.80	16.00	14.64	9.69	9.68	12.75	2.00	230
10 (250) ASME - 300 , WN / RF	8705 _ _ _ 100D3	19.95	19.68	19.74	19.80	17.50	14.64	9.69	9.68	12.75	2.00	320
10 (250) ASME - 600 DERAT., WN / RF	8705 _ _ _ 100D6	23.68				20.00	14.64	9.69	9.68	12.00	2.00	583
12 (300) ASME - 150 , WN / RF	8705 _ _ _ 120D1	23.83	23.49	23.55	23.61	19.00	16.50	10.77	10.61	15.00	2.00	349
12 (300) ASME - 300 , WN / RF	8705 _ _ _ 120D3	23.83	23.49	23.55	23.61	20.50	16.50	10.77	10.61	15.00	2.00	464
12 (300) ASME - 600 DERAT., WN / RF	8705 _ _ _ 120D6	26.93				22.00	16.50	10.77	10.61	14.00	2.00	758
14 (350) ASME - 150 , WN / RF	8705 _ _ _ 140D1	27.20	27.00	27.06	27.12	21.00	18.92	11.83	11.82	16.25	2.00	452
14 (350) ASME - 300 , WN / RF	8705 _ _ _ 140D3	27.20	27.00	27.06	27.12	23.00	18.92	11.83	11.82	16.25	2.00	661
14 (350) ASME - 600 DERAT., WN / RF	8705 _ _ _ 140D6	30.29				23.75	18.92	11.83	11.82	15.25	2.00	938
16 (400) ASME - 150 , WN / RF	8705 _ _ _ 160D1	29.78	29.58	29.64	29.70	23.50	20.94	12.84	12.83	18.50	3.13	487
16 (400) ASME - 300 , WN / RF	8705 _ _ _ 160D3	29.78	29.58	29.64	29.70	25.50	20.94	12.84	12.83	18.50	3.13	853
16 (400) ASME - 600 DERAT., WN / RF	8705 _ _ _ 160D6	33.57				27.00	20.94	12.84	12.83	17.50	3.13	1274
18 (450) ASME - 150 , WN / RF	8705 _ _ _ 180D1	31.97	31.77	31.83	31.89	25.00	23.46	14.10	14.09	21.00	3.13	679
18 (450) ASME - 300 , WN / RF	8705 _ _ _ 180D3	31.97	31.77	31.83	31.89	28.00	23.46	14.10	14.09	21.00	3.13	1094
18 (450) ASME - 600 DERAT., WN / RF	8705 _ _ _ 180D6	35.23				29.25	23.46	14.10	14.09	20.00	3.13	1531
20 (500) ASME - 150 , WN / RF	8705 _ _ _ 200D1	34.76	34.56	34.62	34.68	27.50	25.48	15.11	15.10	23.00	3.13	722
20 (500) ASME - 300 , WN / RF	8705 _ _ _ 200D3	34.76	34.56	34.62	34.68	30.50	25.48	15.11	15.10	23.00	3.13	1337
20 (500) ASME - 600 DERAT., WN / RF	8705 _ _ _ 200D6	38.26				32.00	25.48	15.11	15.10	22.00	3.13	1892
24 (600) ASME - 150 , WN / RF	8705 _ _ _ 240D1	38.30	38.10	38.16	38.22	32.00	30.03	17.39	17.38	27.25	3.13	1118
24 (600) ASME - 300 , WN / RF	8705 _ _ _ 240D3	38.30	38.10	38.16	38.22	36.00	30.03	17.39	17.38	27.25	3.13	1964
24 (600) ASME - 600 DERAT., WN / RF	8705 _ _ _ 240D6	42.33				37.00	30.03	17.39	17.38	26.00	3.13	2838
30 (750) ASME - 150 , WN / RF	8705 _ _ _ 300D1	41.56	41.36	41.45	41.48	38.75	35.50	20.13	20.11	33.75	3.13	1679
30 (750) ASME - 300 , WN / RF	8705 _ _ _ 300D3	47.16	46.96	47.02	47.08	43.00	35.50	20.13	20.11	33.75	3.13	3166
36 (900) ASME - 150 , WN / RF	8705 _ _ _ 360D1	47.25	47.05	47.14	47.17	46.00	43.37	24.00	24.05	40.25	3.13	2728
36 (900) ASME - 300 , WN / RF	8705 _ _ _ 360D3	53.16	52.96	53.02	53.08	50.00	43.37	24.00	24.05	40.25	3.38	4723

Tabella 45: Sensore flangiato 8705-M DN da 15 mm a 900 mm flange con colletto saldato - bassa pressione (P ≤ Classe 600 ridotta) - Millimetri

SIZE, DESCRIPTION	MODEL NUMBER 	OVERALL LENGTH				FLANGE Ø DIM "B"	BODY Ø DIM "C"	DIM "D" CL to TA		LINER Ø ON FACE DIM "J"	LIFT RING HEIGHT DIM "K"	FLOW TUBE WEIGHT (kg)
		DIM "A" PTFE	DIM "A" NEOPRENE	DIM "A" LINATEX	DIM "A" POLY			STYLE A	STYLE B			
0.5 (15) ASME - 150 , WN / RF	8705 _ _ _ 005D1	262				88	114	112	117	35		4
0.5 (15) ASME - 300 , WN / RF	8705 _ _ _ 005D3	263				95	114	112	117	35		5
1 (25) ASME - 150 , WN / RF	8705 _ _ _ 010D1	284	281	283	284	108	114	112	117	51		6
1 (25) ASME - 300 , WN / RF	8705 _ _ _ 010D3	284	281	283	284	124	114	112	117	51		7
1 (25) ASME - 600 DERAT., WN / RF	8705 _ _ _ 010D6	297				124	114	112	117	51		8
1.5 (40) ASME - 150 , WN / RF	8705 _ _ _ 015D1	281	280	281	281	127	132	122	126	73		8
1.5 (40) ASME - 300 , WN / RF	8705 _ _ _ 015D3	281	280	281	281	155	132	122	126	73		11
1.5 (40) ASME - 600 DERAT., WN / RF	8705 _ _ _ 015D6	299				155	132	122	126	64		12
2 (50) ASME - 150 , WN / RF	8705 _ _ _ 020D1	285	283	284	284	152	132	122	126	92		11
2 (50) ASME - 300 , WN / RF	8705 _ _ _ 020D3	285	283	284	284	165	132	122	126	92		13
2 (50) ASME - 600 DERAT., WN / RF	8705 _ _ _ 020D6	306				165	132	122	126	83		14
3 (80) ASME - 150 , WN / RF	8705 _ _ _ 030D1	309	306	308	309	191	183	148	152	127	43	20
3 (80) ASME - 300 , WN / RF	8705 _ _ _ 030D3	309	306	308	309	210	183	148	152	127	43	24
3 (80) ASME - 600 DERAT., WN / RF	8705 _ _ _ 030D6	331				210	183	148	152	117	43	27
4 (100) ASME - 150 , WN / RF	8705 _ _ _ 040D1	354	351	352	355	229	201	157	160	157	43	27
4 (100) ASME - 300 , WN / RF	8705 _ _ _ 040D3	354	351	352	355	254	201	157	160	157	43	37
4 (100) ASME - 600 DERAT., WN / RF	8705 _ _ _ 040D6	402				273	201	157	160	148	43	49
6 (150) ASME - 150 , WN / RF	8705 _ _ _ 060D1	423	419	420	422	279	253	185	187	216	43	45
6 (150) ASME - 300 , WN / RF	8705 _ _ _ 060D3	423	419	420	422	318	253	185	187	216	43	64
6 (150) ASME - 600 DERAT., WN / RF	8705 _ _ _ 060D6	484				356	253	185	187	203	43	105
8 (200) ASME - 150 , WN / RF	8705 _ _ _ 080D1	488	483	485	486	343	303	210	211	270	43	73
8 (200) ASME - 300 , WN / RF	8705 _ _ _ 080D3	488	483	485	486	381	303	210	211	270	43	100
8 (200) ASME - 600 DERAT., WN / RF	8705 _ _ _ 080D6	563				419	303	210	211	254	43	164
10 (250) ASME - 150 , WN / RF	8705 _ _ _ 100D1	507	500	501	503	406	372	246	246	324	51	104
10 (250) ASME - 300 , WN / RF	8705 _ _ _ 100D3	507	500	501	503	445	372	246	246	324	51	145
10 (250) ASME - 600 DERAT., WN / RF	8705 _ _ _ 100D6	601				508	372	246	246	305	51	265
12 (300) ASME - 150 , WN / RF	8705 _ _ _ 120D1	605	597	598	600	483	419	274	269	381	51	158
12 (300) ASME - 300 , WN / RF	8705 _ _ _ 120D3	605	597	598	600	521	419	274	269	381	51	211
12 (300) ASME - 600 DERAT., WN / RF	8705 _ _ _ 120D6	684				559	419	274	269	356	51	344
14 (350) ASME - 150 , WN / RF	8705 _ _ _ 140D1	691	686	687	689	533	481	300	300	413	51	205
14 (350) ASME - 300 , WN / RF	8705 _ _ _ 140D3	691	686	687	689	584	481	300	300	413	51	300
14 (350) ASME - 600 DERAT., WN / RF	8705 _ _ _ 140D6	769				603	481	300	300	387	51	426
16 (400) ASME - 150 , WN / RF	8705 _ _ _ 160D1	757	751	753	754	597	532	326	326	470	80	221
16 (400) ASME - 300 , WN / RF	8705 _ _ _ 160D3	757	751	753	754	648	532	326	326	470	80	387
16 (400) ASME - 600 DERAT., WN / RF	8705 _ _ _ 160D6	853				686	532	326	326	445	80	578
18 (450) ASME - 150 , WN / RF	8705 _ _ _ 180D1	812	807	808	810	635	596	358	358	533	80	308
18 (450) ASME - 300 , WN / RF	8705 _ _ _ 180D3	812	807	808	810	711	596	358	358	533	80	496
18 (450) ASME - 600 DERAT., WN / RF	8705 _ _ _ 180D6	895				743	596	358	358	508	80	694
20 (500) ASME - 150 , WN / RF	8705 _ _ _ 200D1	883	878	879	881	699	647	384	384	584	80	327
20 (500) ASME - 300 , WN / RF	8705 _ _ _ 200D3	883	878	879	881	775	647	384	384	584	80	606
20 (500) ASME - 600 DERAT., WN / RF	8705 _ _ _ 200D6	972				813	647	384	384	559	80	858
24 (600) ASME - 150 , WN / RF	8705 _ _ _ 240D1	973	968	969	971	813	763	442	441	692	80	507
24 (600) ASME - 300 , WN / RF	8705 _ _ _ 240D3	973	968	969	971	914	763	442	441	692	80	891
24 (600) ASME - 600 DERAT., WN / RF	8705 _ _ _ 240D6	1075				940	763	442	441	660	80	1287
30 (750) ASME - 150 , WN / RF	8705 _ _ _ 300D2	1056	1050	1053	1053	984	902	511	511	857	80	761
30 (750) ASME - 300 , WN / RF	8705 _ _ _ 300D3	1198	1193	1194	1196	1092	902	511	511	857	80	1436
36 (900) ASME - 150 , WN / RF	8705 _ _ _ 360D2	1200	1195	1197	1198	1168	1102	610	611	1022	80	1237
36 (900) ASME - 300 , WN / RF	8705 _ _ _ 360D3	1350	1345	1347	1348	1270	1102	610	611	1022	86	2143

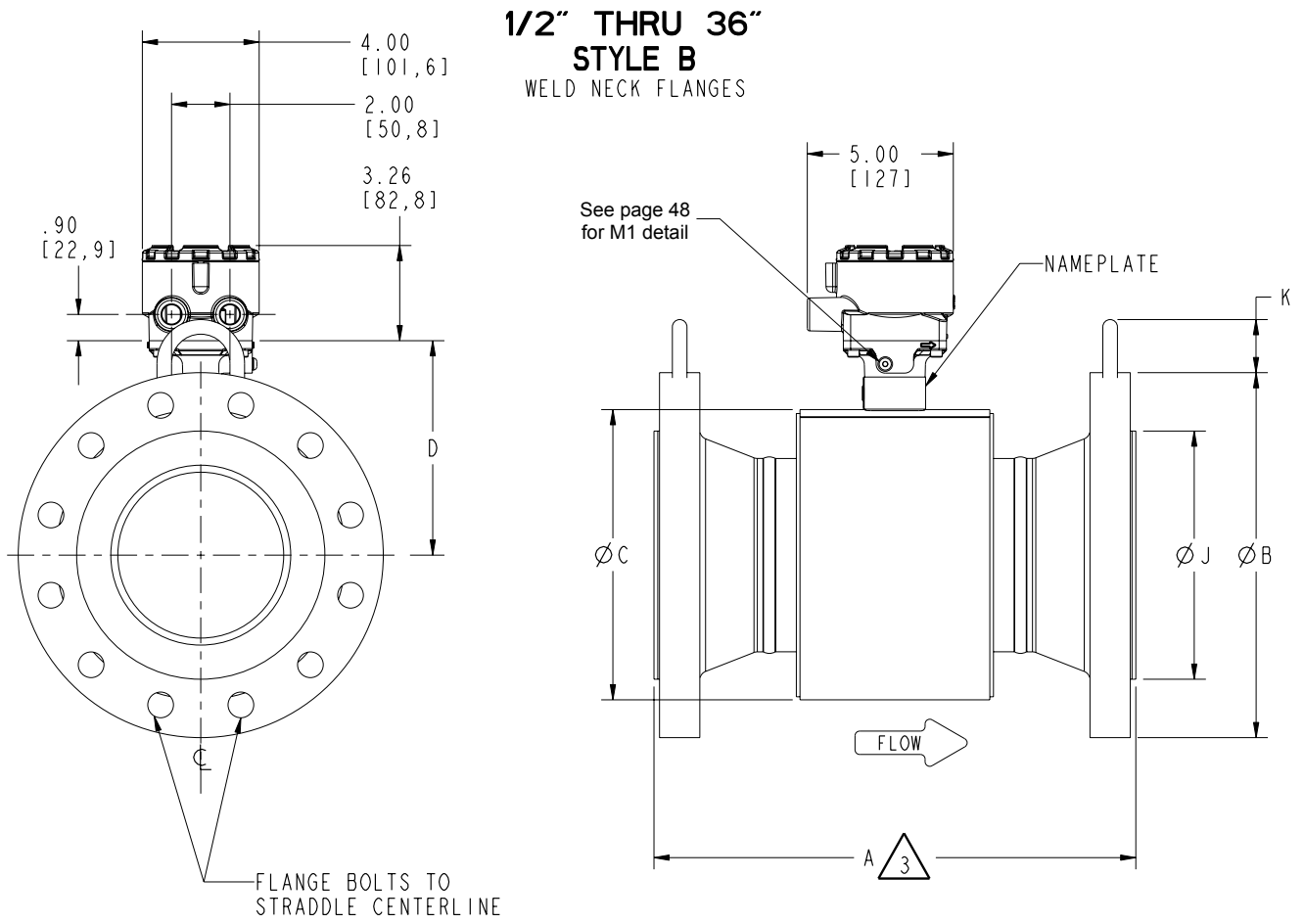
Figura 17: Sensore flangiato 8705-M da 1/2" 36" (DN da 15 mm a 900 mm) custodia della bobina M2/M4 (P ≤ Classe 600 ridotta)





Figura 18: Sensore flangiato 8705-M da 1/2" a 36" (DN da 15 mm a 900 mm) custodia della bobina M2/M4 (P ≤ Classe 600 ridotta)

TABLE 5 BODY WIDTH WITH ELECTRODE ACCESS (M2)		
Size -- in (mm) All Flanges	Body Width w/ M2 DIM "E" (inch)	Body Width w/ M2 DIM "E" (mm)
0.5 (15)	5.22	133
1 (25)	5.70	145
1.5 (40)	5.88	149
2 (50)	6.36	161
2.5 (60)	6.86	174
3 (80)	7.88	200
4 (100)	8.88	226
5 (125)	9.71	247
6 (150)	10.62	270
8 (200)	12.62	321
10 (250)	15.53	394
12 (300)	17.53	445
14 (350)	20.68	525
16 (400)	22.68	576
18 (450)	24.68	627
20 (500)	26.68	678
24 (600)	30.68	779
30 (750)	36.68	932
36 (900)	44.18	1122

 8.2 WHEN VENTING THE ELECTRODE COMPARTMENT, THE VENT AND RECOVERY PIPING DIAMETER MUST NOT BE SMALLER THAN THE M6 COVER THREADING TO AVOID BUILDING PRESSURE INSIDE THE ELECTRODE COMPARTMENT.

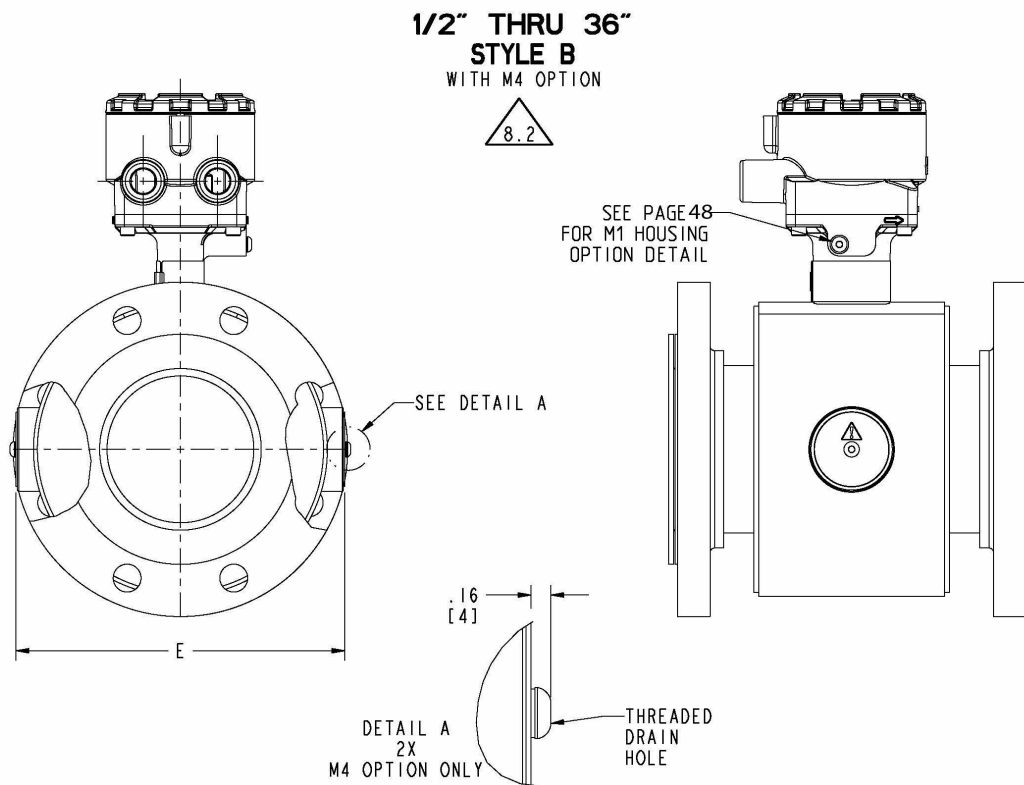
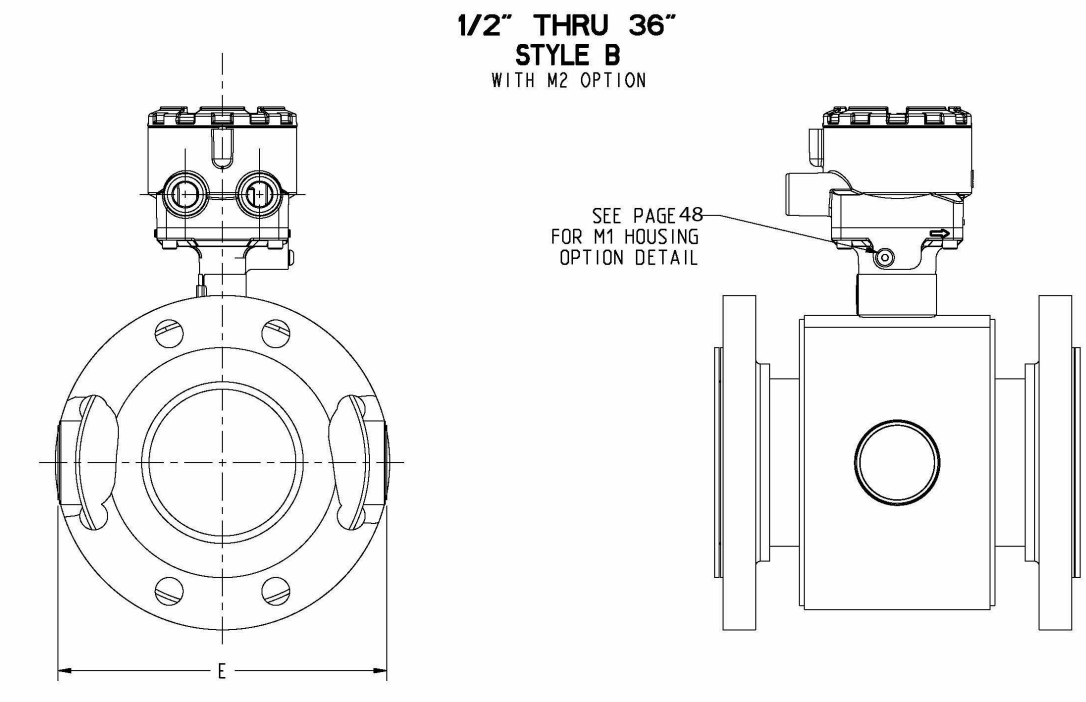
 8.1 WHEN M4 OPTION IS SELECTED ADD .320" (8mm) TO M2 DIM "E" (BODY WIDTH DIMENSION)

Dimensioni del sensore di alta pressione 8705-M

Le note seguenti si applicano alla [Figura 19](#) e alla [Tabella 46](#) fino alla [Tabella 51](#):

 1 FOR BREVITY, THE MODEL NUMBER LIST ONLY CONTAINS THE CODES FOR CARBON STEEL FLANGES. 304 AND 316 STAINLESS STEEL FLANGES ARE DIMENSIONALLY IDENTICAL TO CARBON STEEL. USE THE TABLE BELOW TO FIND THE CARBON STEEL CODE THAT CORRESPONDS TO EACH STAINLESS STEEL CODE.

 2.1 OPTIONAL RELIEF VALVE ASSEMBLY IS 1.75" 144,51

STAINLESS STEEL CODES	ARE THE SAME DIMENSIONS AS CARBON STEEL CODE
S, P	C
T, R	D
G, H	F
K, L	J

Figura 19: Sensore flangiato 8705-M 1/2" 24" (DN 15 mm - 600 mm) flangia di sovrapposizione - alta pressione (P ≤ Classe 900)



Tabella 46: Sensore flangiato 8705-M 1/2" 24" flangia a sovrapposizione - alta pressione (P ≤ Classe 900) - Pollici

SIZE, DESCRIPTION	MODEL NUMBER 	OVERALL LENGTH					FLANGE Ø DIM "B"	BODY Ø DIM "C"	DIM "D" CL TO TA		LINER Ø ON FACE DIM "J"	LIFT RING HEIGHT DIM "K"	FLOW TUBE WEIGHT (lbs.)
		DIM "A" PTFE	DIM "A" ETFE	DIM "A" NEOPRENE	DIM "A" LINATEX	DIM "A" POLY			STYLE A	STYLE B			
0.5 (15) ASME - 600 DERAT., SO / RF	8705 _ _ _ 005C6	8.38	8.38	8.38	8.48	8.38	3.75	4.50	4.41	4.61	1.38		10
0.5 (15) ASME - 600 FULL, SO / RF	8705 _ _ _ 005C7		8.38	8.25	8.25	8.25	3.75	4.50	4.41	4.61	1.38		10
1 (25) ASME - 900 , SO / RTJ	8705 _ _ _ 010.9			9.53	9.53	9.53	5.88	4.50	4.41	4.61	1.51	1.70	24
1 (25) ASME - 600 FULL, SO / RF	8705 _ _ _ 010C7			8.53	8.53	8.53	4.88	4.50	4.41	4.61	1.63		15
1 (25) ASME - 900 , SO / RF	8705 _ _ _ 010C9			9.49	9.49	9.49	5.88	4.50	4.41	4.61	1.63	1.70	24
1.5 (40) ASME - 600 FULL, SO / RF	8705 _ _ _ 015C7			8.42	8.42	8.42	6.12	5.21	4.82	4.97	2.50		23
1.5 (40) ASME - 900 , SO / RF	8705 _ _ _ 015C9			9.49	9.49	9.49	7.00	5.21	4.82	4.97	2.50	1.70	34
2 (50) ASME - 600 FULL, SO / RF	8705 _ _ _ 020C7			8.57	8.57	8.57	6.50	5.21	4.82	4.97	3.25		27
2 (50) ASME - 900 , SO / RF	8705 _ _ _ 020C9			10.23	10.23	10.23	8.50	5.21	4.82	4.97	3.25	1.70	57
2.5 (65) ASME - 600 FULL, SO / RF	8705 _ _ _ 025C7			8.61			7.50	6.31	5.37	5.52	3.75		41
2.5 (65) ASME - 900 , SO / RF	8705 _ _ _ 025C9			10.23			9.62	6.31	5.37	5.52	3.75	1.70	82
3 (65) ASME - 600 FULL, SO / RTJ	8705 _ _ _ 030.7			12.19	12.19	12.19	8.25	7.21	5.82	5.97	4.00		53
3 (65) ASME - 900 , SO / RTJ	8705 _ _ _ 030.9			12.82	12.82	12.82	9.50	7.21	5.82	5.97	3.94		75
3 (80) ASME - 600 FULL, SO / RF	8705 _ _ _ 030C7			12.16	12.16	12.16	8.25	7.21	5.82	5.97	4.63	1.70	53
3 (80) ASME - 900 , SO / RF	8705 _ _ _ 030C9			12.79	12.79	12.79	9.50	7.21	5.82	5.97	4.63	1.70	74
4 (80) ASME - 600 FULL, SO / RTJ	8705 _ _ _ 040.7			12.60	12.60	12.60	10.75	7.91	6.17	6.32	4.94	1.70	92
4 (80) ASME - 900 , SO / RTJ	8705 _ _ _ 040.9			13.89	13.89	13.89	11.50	7.91	6.17	6.32	4.94	2.00	123
4 (100) ASME - 600 FULL, SO / RF	8705 _ _ _ 040C7			12.56	12.56	12.56	10.75	7.91	6.17	6.32	5.81	1.70	93
4 (100) ASME - 900 , SO / RF	8705 _ _ _ 040C9			13.86	13.86	13.86	11.50	7.91	6.17	6.32	5.81	2.00	123
5 (125) ASME - 600 FULL, SO / RF	8705 _ _ _ 050C7			12.81			13.00	9.61	7.02	7.17	6.91	1.70	156
5 (125) ASME - 900 , SO / RF	8705 _ _ _ 050C9			13.86			13.75	9.61	7.02	7.17	6.91	1.70	201
6 (125) ASME - 600 FULL, SO / RTJ	8705 _ _ _ 060.7			15.57	15.57	15.57	14.00	9.98	7.30	7.35	7.12	1.70	193
6 (200) ASME - 900 , SO / RTJ	8705 _ _ _ 060.9			17.58	17.58	17.58	15.00	9.98	7.30	7.35	7.12	2.00	254
6 (150) ASME - 600 FULL, SO / RF	8705 _ _ _ 060C7			13.92	13.92	13.92	14.00	9.98	7.30	7.35	8.00	1.70	189
6 (150) ASME - 900 , SO / RF	8705 _ _ _ 060C9			17.55	17.55	17.55	15.00	9.98	7.30	7.35	8.00	2.00	254
8 (150) ASME - 600 FULL, SO / RTJ	8705 _ _ _ 080.7			17.58	17.58	17.58	16.50	11.92	8.27	8.32	9.37	1.70	298
8 (150) ASME - 900 , SO / RTJ	8705 _ _ _ 080.9			20.61	20.61	20.61	18.50	11.92	8.27	8.32	9.13	3.13	446
8 (200) ASME - 600 FULL, SO / RF	8705 _ _ _ 080C7			16.44	16.44	16.44	16.50	11.92	8.27	8.32	10.00	1.70	292
8 (200) ASME - 900 , SO / RF	8705 _ _ _ 080C9			20.58	20.58	20.58	18.50	11.92	8.27	8.32	10.00	3.13	444
10 (200) ASME - 600 FULL, SO / RTJ	8705 _ _ _ 100.7			19.08	19.08	19.08	20.00	14.64	9.69	9.68	11.50	2.00	480
10 (200) ASME - 900 , SO / RTJ	8705 _ _ _ 100.9			21.57	21.57	21.57	21.50	14.64	9.69	9.68	11.25	3.13	655
10 (250) ASME - 600 FULL, SO / RF	8705 _ _ _ 100C7			19.05	19.05	19.05	20.00	14.64	9.69	9.68	12.00	2.00	476
10 (250) ASME - 900 , SO / RF	8705 _ _ _ 100C9			21.54	21.54	21.54	21.50	14.64	9.69	9.68	12.00	3.13	650
12 (250) ASME - 600 FULL, SO / RTJ	8705 _ _ _ 120.7			21.78	21.78	21.78	22.00	16.80	10.77	10.76	13.75	2.00	636
12 (250) ASME - 900 , SO / RTJ	8705 _ _ _ 120.9			25.18	25.18	25.18	24.00	16.80	10.77	10.76	13.50	3.13	914
12 (300) ASME - 600 FULL, SO / RF	8705 _ _ _ 120C7			21.75	21.75	21.75	22.00	16.80	10.77	10.76	14.00	2.00	620
12 (300) ASME - 900 , SO / RF	8705 _ _ _ 120C9			25.15	25.15	25.15	24.00	16.80	10.77	10.76	14.00	3.13	907
14 (300) ASME - 600 FULL, SO / RTJ	8705 _ _ _ 140.7			25.44	25.44	25.44	23.75	18.92	11.83	11.82	15.00	2.00	780
14 (350) ASME - 600 FULL, SO / RF	8705 _ _ _ 140C7			25.41	25.41	25.41	23.75	18.92	11.83	11.82	15.25	2.00	771
16 (350) ASME - 600 FULL, SO / RTJ	8705 _ _ _ 160.7			28.94	28.94	28.94	27.00	20.94	12.84	12.83	17.00	3.13	1108
16 (400) ASME - 600 FULL, SO / RF	8705 _ _ _ 160C7			28.91	28.91	28.91	27.00	20.94	12.84	12.83	17.50	3.13	1100
18 (400) ASME - 600 FULL, SO / RTJ	8705 _ _ _ 180.7			32.42	32.42	32.42	29.25	23.46	14.10	14.09	19.38	3.13	1415
18 (450) ASME - 600 FULL, SO / RF	8705 _ _ _ 180C7			32.39	32.39	32.39	29.25	23.46	14.10	14.09	20.00	3.13	1405
20 (450) ASME - 600 FULL, SO / RTJ	8705 _ _ _ 200.7			36.55	36.55	36.55	32.00	25.48	15.11	15.10	21.00	3.13	1839
20 (500) ASME - 600 FULL, SO / RF	8705 _ _ _ 200C7			36.52	36.52	36.52	32.00	25.48	15.11	15.10	22.00	3.13	1822
24 (500) ASME - 600 FULL, SO / RTJ	8705 _ _ _ 240.7			41.05	41.05	41.05	37.00	30.03	17.39	17.38	25.00	3.13	2724
24 (600) ASME - 600 FULL, SO / RF	8705 _ _ _ 240C7			41.02	41.02	41.02	37.00	30.03	17.39	17.38	26.00	3.13	2692

Tabella 47: Sensore flangiato 8705-M DN 15 mm - 600 mm flangia di sovrapposizione - alta pressione (P ≤ Classe 900) - Millimetri

SIZE, DESCRIPTION	MODEL NUMBER 	OVERALL LENGTH					FLANGE Ø DIM "B"	BODY Ø DIM "C"	DIM "D" CL to TA		LINER Ø ON FACE DIM "J"	LIFT RING HEIGHT DIM "K"	FLOW TUBE WEIGHT (kg)
		DIM "A" PTFE	DIM "A" ETFE	DIM "A" NEOPRENE	DIM "A" LINATEX	DIM "A" POLY			STYLE A	STYLE B			
0.5 (15) ASME - 600 DERAT., SO / RF	8705 _ _ _ 005C6	213	213	213	215	213	95	114	112	117	35		5
0.5 (15) ASME - 600 FULL, SO / RF	8705 _ _ _ 005C7		213	209	209	209	95	114	112	117	35		5
1 (25) ASME - 900 , SO / RTJ	8705 _ _ _ 010_9			242	242	242	149	114	112	117	38	43	11
1 (25) ASME - 600 FULL, SO / RF	8705 _ _ _ 010C7			217	217	217	124	114	112	117	41		7
1 (25) ASME - 900 , SO / RF	8705 _ _ _ 010C9			241	241	241	149	114	112	117	41	43	11
1.5 (40) ASME - 600 FULL, SO / RF	8705 _ _ _ 015C7			214	214	214	155	132	122	126	64		11
1.5 (40) ASME - 900 , SO / RF	8705 _ _ _ 015C9			241	241	241	178	132	122	126	64	43	16
2 (50) ASME - 600 FULL, SO / RF	8705 _ _ _ 020C7			218	218	218	165	132	122	126	83		12
2 (50) ASME - 900 , SO / RF	8705 _ _ _ 020C9			260	260	260	216	132	122	126	83	43	26
2.5 (65) ASME - 600 FULL, SO / RF	8705 _ _ _ 025C7			219			191	160	136	140	95		19
2.5 (65) ASME - 900 , SO / RF	8705 _ _ _ 025C9			260			244	160	136	140	95	43	37
3 (65) ASME - 600 FULL, SO / RTJ	8705 _ _ _ 030_7			310	310	310	210	183	148	152	102		24
3 (65) ASME - 900 , SO / RTJ	8705 _ _ _ 030_9			326	326	326	241	183	148	152	100		34
3 (80) ASME - 600 FULL, SO / RF	8705 _ _ _ 030C7			309	309	309	210	183	148	152	118	43	24
3 (80) ASME - 900 , SO / RF	8705 _ _ _ 030C9			325	325	325	241	183	148	152	118	43	34
4 (80) ASME - 600 FULL, SO / RTJ	8705 _ _ _ 040_7			320	320	320	273	201	157	160	125	43	42
4 (80) ASME - 900 , SO / RTJ	8705 _ _ _ 040_9			353	353	353	292	201	157	160	125	51	56
4 (100) ASME - 600 FULL, SO / RF	8705 _ _ _ 040C7			319	319	319	273	201	157	160	148	43	42
4 (100) ASME - 900 , SO / RF	8705 _ _ _ 040C9			352	352	352	292	201	157	160	148	51	56
5 (125) ASME - 600 FULL, SO / RF	8705 _ _ _ 050C7			325			330	244	178	182	176	43	71
5 (125) ASME - 900 , SO / RF	8705 _ _ _ 050C9			352			349	244	178	182	176	43	91
6 (125) ASME - 600 FULL, SO / RTJ	8705 _ _ _ 060_7			396	396	396	356	253	185	187	181	43	87
6 (200) ASME - 900 , SO / RTJ	8705 _ _ _ 060_9			447	447	447	381	253	185	187	181	51	115
6 (150) ASME - 600 FULL, SO / RF	8705 _ _ _ 060C7			353	353	353	356	253	185	187	203	43	86
6 (150) ASME - 900 , SO / RF	8705 _ _ _ 060C9			446	446	446	381	253	185	187	203	51	115
8 (150) ASME - 600 FULL, SO / RTJ	8705 _ _ _ 080_7			447	447	447	419	303	210	211	238	43	135
8 (150) ASME - 900 , SO / RTJ	8705 _ _ _ 080_9			523	523	523	470	303	210	211	232	80	202
8 (200) ASME - 600 FULL, SO / RF	8705 _ _ _ 080C7			417	417	417	419	303	210	211	254	43	132
8 (200) ASME - 900 , SO / RF	8705 _ _ _ 080C9			523	523	523	470	303	210	211	254	80	202
10 (200) ASME - 600 FULL, SO / RTJ	8705 _ _ _ 100_7			485	485	485	508	372	246	246	292	51	218
10 (200) ASME - 900 , SO / RTJ	8705 _ _ _ 100_9			548	548	548	546	372	246	246	286	80	297
10 (250) ASME - 600 FULL, SO / RF	8705 _ _ _ 100C7			484	484	484	508	372	246	246	305	51	216
10 (250) ASME - 900 , SO / RF	8705 _ _ _ 100C9			547	547	547	546	372	246	246	305	80	295
12 (250) ASME - 600 FULL, SO / RTJ	8705 _ _ _ 120_7			553	553	553	559	427	274	273	349	51	288
12 (250) ASME - 900 , SO / RTJ	8705 _ _ _ 120_9			640	640	640	610	427	274	273	343	80	415
12 (300) ASME - 600 FULL, SO / RF	8705 _ _ _ 120C7			552	552	552	559	427	274	273	356	51	281
12 (300) ASME - 900 , SO / RF	8705 _ _ _ 120C9			639	639	639	610	427	274	273	356	80	412
14 (300) ASME - 600 FULL, SO / RTJ	8705 _ _ _ 140_7			646	646	646	603	481	300	300	381	51	354
14 (350) ASME - 600 FULL, SO / RF	8705 _ _ _ 140C7			645	645	645	603	481	300	300	387	51	350
16 (350) ASME - 600 FULL, SO / RTJ	8705 _ _ _ 160_7			735	735	735	686	532	326	326	432	80	503
16 (400) ASME - 600 FULL, SO / RF	8705 _ _ _ 160C7			734	734	734	686	532	326	326	445	80	499
18 (400) ASME - 600 FULL, SO / RTJ	8705 _ _ _ 180_7			823	823	823	743	596	358	358	492	80	642
18 (450) ASME - 600 FULL, SO / RF	8705 _ _ _ 180C7			823	823	823	743	596	358	358	508	80	637
20 (450) ASME - 600 FULL, SO / RTJ	8705 _ _ _ 200_7			928	928	928	813	647	384	384	533	80	834
20 (500) ASME - 600 FULL, SO / RF	8705 _ _ _ 200C7			928	928	928	813	647	384	384	559	80	826
24 (500) ASME - 600 FULL, SO / RTJ	8705 _ _ _ 240_7			1043	1043	1043	940	763	442	441	635	80	1236
24 (600) ASME - 600 FULL, SO / RF	8705 _ _ _ 240C7			1042	1042	1042	940	763	442	441	660	80	1221

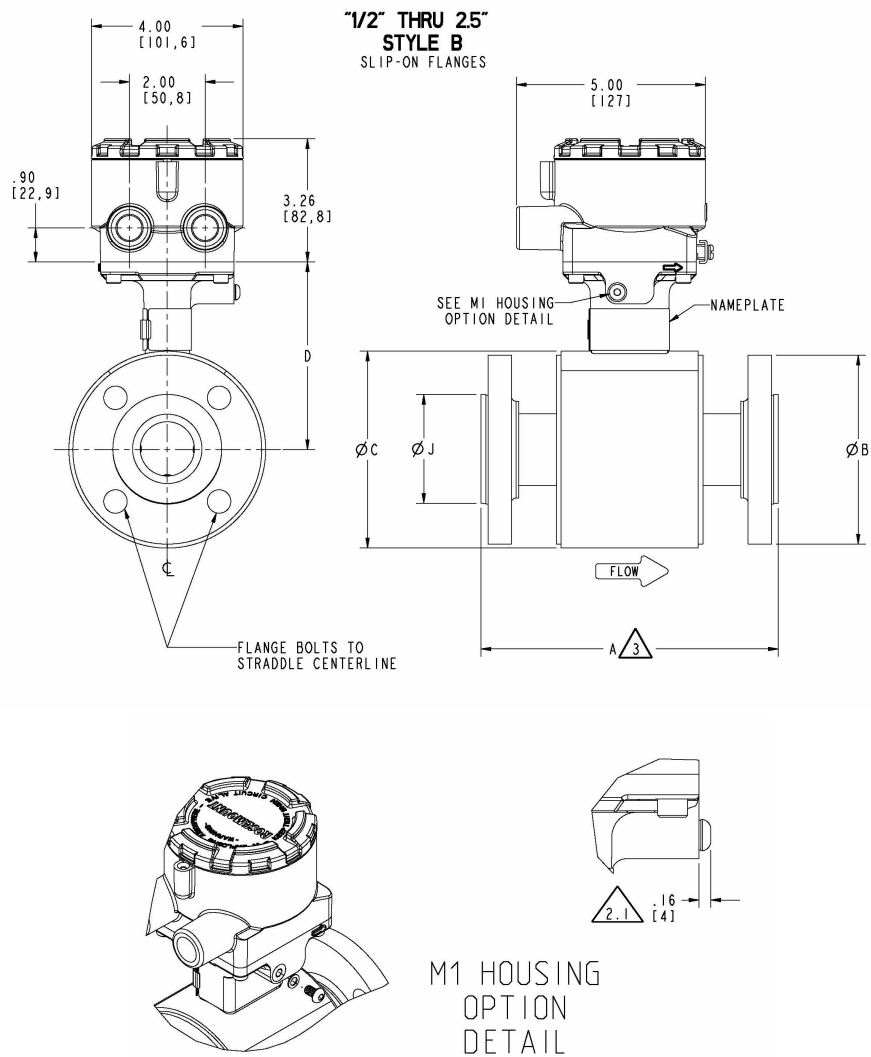
Figura 20: Sensore flangiato 8705-M 1" 24" (DN 25 mm - 600 mm) flangia con colpetto saldato - (P ≤ Classe 2500)



Tabella 48: Sensore flangiato 8705-M 1" 5" flangia a sovrapposizione - alta pressione (P ≤ Classe 2500) - Pollici

SIZE, DESCRIPTION	MODEL NUMBER 				FLANGE Ø DIM "B"	BODY Ø DIM "C"	DIM "D" CL to TA		LINER Ø ON FACE DIM "J"	LIFT RING HEIGHT DIM "K"	FLOW TUBE WEIGHT (lbs.)
		DIM "A" NEOPRENE	DIM "A" LINATEX	DIM "A" POLY			STYLE A	STYLE B			
1 (25) ASME - 600 FULL, WN / RF	8705 _ _ _ 010D7	11.54	11.54	11.54	4.88	4.50	4.41	4.61	2.00		17
1 (25) ASME - 900 , WN / RF	8705 _ _ _ 010D9	12.51	12.51	12.51	5.88	4.50	4.41	4.61	2.00	1.70	25
1 (25) ASME -1500 , WN / RF	8705 _ _ _ 010DM	12.87	12.87	12.87	5.88	4.50	4.41	4.61	1.63	1.70	25
1 (25) ASME -2500 , WN / RF	8705 _ _ _ 010DN	14.29	14.29	14.29	6.25	4.50	4.41	4.61	1.63	1.70	34
1 (25) ASME - 600 FULL, WN / RTJ	8705 _ _ _ 010J7	11.57	11.57	11.57	4.88	4.50	4.41	4.61	1.31		17
1 (25) ASME - 900 , WN / RTJ	8705 _ _ _ 010J9	12.54	12.54	12.54	5.88	4.50	4.41	4.61	1.31	1.70	26
1 (25) ASME -1500 , WN / RTJ	8705 _ _ _ 010JM	12.90	12.90	12.90	5.88	4.50	4.41	4.61	1.26	1.70	26
1.5 (40) ASME - 600 FULL, WN / RF	8705 _ _ _ 015D7	11.56	11.56	11.56	6.12	5.21	4.82	4.97	2.50		26
1.5 (40) ASME - 900 , WN / RF	8705 _ _ _ 015D9	12.65	12.65	12.65	7.00	5.21	4.82	4.97	2.50	1.70	38
1.5 (40) ASME -1500 , WN / RF	8705 _ _ _ 015DM	13.09	13.09	13.09	7.00	5.21	4.82	4.97	2.50	1.70	39
1.5 (40) ASME -2500 , WN / RF	8705 _ _ _ 015DN	15.51	15.51	15.51	8.00	5.21	4.82	4.97	2.38	1.70	66
1.5 (40) ASME - 600 FULL, WN / RTJ	8705 _ _ _ 015J7	11.59	11.59	11.59	6.12	5.21	4.82	4.97	2.00		27
1.5 (40) ASME - 900 , WN / RTJ	8705 _ _ _ 015J9	12.68	12.68	12.68	7.00	5.21	4.82	4.97	2.00	1.70	38
1.5 (40) ASME -1500 , WN / RTJ	8705 _ _ _ 015JM	13.12	13.12	13.12	7.00	5.21	4.82	4.97	1.92	1.70	39
1.5 (40) ASME -2500 , WN / RTJ	8705 _ _ _ 015JN	15.66	15.66	15.66	8.00	5.21	4.82	4.97	1.84	1.70	68
2 (50) ASME - 600 FULL, WN / RF	8705 _ _ _ 020D7	11.83	11.83	11.83	6.50	5.21	4.82	4.97	3.25		32
2 (50) ASME - 900 , WN / RF	8705 _ _ _ 020D9	14.26	14.26	14.26	8.50	5.21	4.82	4.97	3.25	1.70	66
2 (50) ASME -1500 , WN / RF	8705 _ _ _ 020DM	14.82	14.82	14.82	8.50	5.21	4.82	4.97	3.25	1.70	69
2 (50) ASME -2500 , WN / RF	8705 _ _ _ 020DN	16.86	16.86	16.86	9.25	5.21	4.82	4.97	3.12	1.70	96
2 (50) ASME - 600 FULL, WN / RTJ	8705 _ _ _ 020J7	11.99	11.99	11.99	6.50	5.21	4.82	4.97	2.31		32
2 (50) ASME - 900 , WN / RTJ	8705 _ _ _ 020J9	14.42	14.42	14.42	8.50	5.21	4.82	4.97	2.62	1.70	67
2 (50) ASME -1500 , WN / RTJ	8705 _ _ _ 020JM	14.92	14.92	14.92	8.50	5.21	4.82	4.97	2.34	1.70	70
2 (50) ASME -2500 , WN / RTJ	8705 _ _ _ 020JN	17.01	17.01	17.01	9.25	5.21	4.82	4.97	2.59	1.70	98
2.5 (60) ASME -1500 , WN / RF	8705 _ _ _ 025DM	16.80	16.80	16.80	9.62	6.31	5.37	5.52	3.70	1.70	93
2.5 (60) ASME -2500 , WN / RF	8705 _ _ _ 025DN	19.70	19.70	19.70	10.50	6.31	5.37	5.52	3.50	1.70	136
2.5 (60) ASME -1500 , WN / RTJ	8705 _ _ _ 025JM	16.91	16.91	16.91	9.62	6.31	5.37	5.52	3.10	1.70	88
2.5 (60) ASME -2500 , WN / RTJ	8705 _ _ _ 025JN	19.94	19.94	19.94	10.50	6.31	5.37	5.52	2.80	1.70	132
3 (80) ASME - 600 FULL, WN / RF	8705 _ _ _ 030D7	12.78	12.78	12.78	8.25	7.21	5.82	5.97	4.63	1.70	59
3 (80) ASME - 900 , WN / RF	8705 _ _ _ 030D9	14.38	14.38	14.38	9.50	7.21	5.82	5.97	4.63	1.70	85
3 (80) ASME -1500 , WN / RF	8705 _ _ _ 030DM	16.27	16.27	16.27	10.50	7.21	5.82	5.97	4.33	1.70	125
3 (80) ASME -2500 , WN / RF	8705 _ _ _ 030DN	20.42	20.42	20.42	12.00	7.21	5.82	5.97	4.15	1.70	211
3 (80) ASME - 600 FULL, WN / RTJ	8705 _ _ _ 030J7	12.94	12.94	12.94	8.25	7.21	5.82	5.97	4.00	1.70	60
3 (80) ASME - 900 , WN / RTJ	8705 _ _ _ 030J9	14.54	14.54	14.54	9.50	7.21	5.82	5.97	3.94	1.70	86
3 (80) ASME -1500 , WN / RTJ	8705 _ _ _ 030JM	16.42	16.42	16.42	10.50	7.21	5.82	5.97	3.97	1.70	127
3 (80) ASME -2500 , WN / RTJ	8705 _ _ _ 030JN	20.70	20.70	20.70	12.00	7.21	5.82	5.97	3.41	1.70	214
4 (100) ASME - 600 FULL, WN / RF	8705 _ _ _ 040D7	15.57	15.57	15.57	10.75	7.91	6.17	6.32	5.81	1.70	108
4 (100) ASME - 900 , WN / RF	8705 _ _ _ 040D9	16.81	16.81	16.81	11.50	7.91	6.17	6.32	5.81	2.00	140
4 (100) ASME -1500 , WN / RF	8705 _ _ _ 040DM	18.18	18.18	18.18	12.25	7.91	6.17	6.32	5.71	2.00	188
4 (100) ASME -2500 , WN / RF	8705 _ _ _ 040DN	23.71	23.71	23.71	14.00	7.91	6.17	6.32	5.54	2.00	331
4 (100) ASME - 600 FULL, WN / RTJ	8705 _ _ _ 040J7	15.73	15.73	15.73	10.75	7.91	6.17	6.32	4.94	1.70	109
4 (100) ASME - 900 , WN / RTJ	8705 _ _ _ 040J9	16.97	16.97	16.97	11.50	7.91	6.17	6.32	4.94	2.00	141
4 (100) ASME -1500 , WN / RTJ	8705 _ _ _ 040JM	18.33	18.33	18.33	12.25	7.91	6.17	6.32	5.54	2.00	191
4 (100) ASME -2500 , WN / RTJ	8705 _ _ _ 040JN	24.12	24.12	24.12	14.00	7.91	6.17	6.32	4.38	2.00	337
5 (120) ASME -1500 , WN / RF	8705 _ _ _ 050DM	22.79	22.79	22.79	14.75	9.61	7.02	7.17	6.35	2.00	331
5 (120) ASME -2500 , WN / RF	8705 _ _ _ 050DN	28.45	28.45	28.45	16.50	9.61	7.02	7.17	6.40	2.00	509
5 (120) ASME -1500 , WN / RTJ	8705 _ _ _ 050JM	22.94	22.94	22.94	14.75	9.61	7.02	7.17	6.20	2.00	325
5 (120) ASME -2500 , WN / RTJ	8705 _ _ _ 050JN	28.98	28.98	28.98	16.50	9.61	7.02	7.17	5.30	2.00	502

Tabella 49: Sensore flangiato 8705-M 6" 24" flangia a sovrapposizione - alta pressione (P ≤ Classe 2500) - Pollici

SIZE, DESCRIPTION	MODEL NUMBER 	DIMENSIONS			FLANGE Ø DIM "B"	BODY Ø DIM "C"	DIM "D" CL 10 TA		LINER Ø ON FACE DIM "J"	LIFT RING HEIGHT DIM "K"	FLOW TUBE WEIGHT (lbs.)
		DIM "A" NEOPRENE	DIM "A" LINATEX	DIM "A" POLY			STYLE A	STYLE B			
6 (150) ASME - 600 FULL, WN / RF	8705 _ _ _ 060D7	18.73	18.73	18.73	14.00	9.98	7.30	7.35	8.00	1.70	230
6 (150) ASME - 900 , WN / RF	8705 _ _ _ 060D9	20.58	20.58	20.58	15.00	9.98	7.30	7.35	8.00	2.00	296
6 (150) ASME -1500 , WN / RF	8705 _ _ _ 060DM	23.84	23.84	23.84	15.50	9.98	7.30	7.35	7.70	2.00	428
6 (150) ASME -2500 , WN / RF	8705 _ _ _ 060DN	31.79	31.79	31.79	19.00	9.98	7.30	7.35	7.30	2.00	848
6 (150) ASME - 600 FULL, WN / RTJ	8705 _ _ _ 060J7	18.89	18.89	18.89	14.00	9.98	7.30	7.35	7.12	1.70	232
6 (150) ASME - 900 , WN / RTJ	8705 _ _ _ 060J9	20.74	20.74	20.74	15.00	9.98	7.30	7.35	7.12	2.00	299
6 (150) ASME -1500 , WN / RTJ	8705 _ _ _ 060JM	24.12	24.12	24.12	15.50	9.98	7.30	7.35	6.73	2.00	433
6 (150) ASME -2500 , WN / RTJ	8705 _ _ _ 060JN	32.32	32.32	32.32	19.00	9.98	7.30	7.35	6.66	2.00	863
8 (200) ASME - 600 FULL, WN / RF	8705 _ _ _ 080D7	21.59	21.59	21.59	16.50	11.92	8.27	8.32	10.00	1.70	355
8 (200) ASME - 900 , WN / RF	8705 _ _ _ 080D9	24.09	24.09	24.09	18.50	11.92	8.27	8.32	10.00	3.13	521
8 (200) ASME -1500 , WN / RF	8705 _ _ _ 080DM	28.70	28.70	28.70	19.00	11.92	8.27	8.32	9.76	3.13	755
8 (200) ASME -2500 , WN / RF	8705 _ _ _ 080DN	36.88	36.88	36.88	21.75	11.92	8.27	8.32	9.20	3.13	1352
8 (200) ASME - 600 FULL, WN / RTJ	8705 _ _ _ 080J7	21.75	21.75	21.75	16.50	11.92	8.27	8.32	9.37	1.70	359
8 (200) ASME - 900 , WN / RTJ	8705 _ _ _ 080J9	24.25	24.25	24.25	18.50	11.92	8.27	8.32	9.13	3.13	525
8 (200) ASME -1500 , WN / RTJ	8705 _ _ _ 080JM	29.11	29.11	29.11	19.00	11.92	8.27	8.32	8.66	3.13	767
8 (200) ASME -2500 , WN / RTJ	8705 _ _ _ 080JN	37.53	37.53	37.53	21.75	11.92	8.27	8.32	8.28	3.13	1377
10 (250) ASME - 600 FULL, WN / RF	8705 _ _ _ 100D7	23.34	23.34	23.34	20.00	14.64	9.69	9.68	12.00	2.00	580
10 (250) ASME - 900 , WN / RF	8705 _ _ _ 100D9	26.12	26.12	26.12	21.50	14.64	9.69	9.68	12.00	3.13	797
10 (250) ASME -1500 , WN / RF	8705 _ _ _ 100DM	32.03	32.03	32.03	23.00	14.64	9.69	9.68	11.50	3.13	1317
10 (250) ASME -2500 , WN / RF	8705 _ _ _ 100DN	44.95	44.95	44.95	26.50	14.64	9.69	9.68	10.65	3.13	2542
10 (250) ASME - 600 FULL, WN / RTJ	8705 _ _ _ 100J7	23.50	23.50	23.50	20.00	14.64	9.69	9.68	11.50	2.00	585
10 (250) ASME - 900 , WN / RTJ	8705 _ _ _ 100J9	26.28	26.28	26.28	21.50	14.64	9.69	9.68	11.25	3.13	803
10 (250) ASME -1500 , WN / RTJ	8705 _ _ _ 100JM	32.44	32.44	32.44	23.00	14.64	9.69	9.68	10.78	3.13	1333
10 (250) ASME -2500 , WN / RTJ	8705 _ _ _ 100JN	45.86	45.86	45.86	26.50	14.64	9.69	9.68	9.94	3.13	2597
12 (300) ASME - 600 FULL, WN / RF	8705 _ _ _ 120D7	26.59	26.59	26.59	22.00	16.50	10.77	10.61	14.00	2.00	759
12 (300) ASME - 900 , WN / RF	8705 _ _ _ 120D9	30.33	30.33	30.33	24.00	16.50	10.77	10.61	14.00	3.13	1112
12 (300) ASME -1500 , WN / RF	8705 _ _ _ 120DM	37.11	37.11	37.11	26.50	16.50	10.77	10.61	13.18	3.13	2032
12 (300) ASME -2500 , WN / RF	8705 _ _ _ 120DN	51.50	51.50	51.50	30.00	16.50	10.77	10.61	12.20	3.13	3860
12 (300) ASME - 600 FULL, WN / RTJ	8705 _ _ _ 120J7	26.75	26.75	26.75	22.00	16.50	10.77	10.61	13.75	2.00	767
12 (300) ASME - 900 , WN / RTJ	8705 _ _ _ 120J9	30.49	30.49	30.49	24.00	16.50	10.77	10.61	13.50	3.13	1120
12 (300) ASME -1500 , WN / RTJ	8705 _ _ _ 120JM	37.76	37.76	37.76	26.50	16.50	10.77	10.61	12.28	3.13	2065
12 (300) ASME -2500 , WN / RTJ	8705 _ _ _ 120JN	52.41	52.41	52.41	30.00	16.50	10.77	10.61	12.06	3.13	3938
14 (350) ASME - 600 FULL, WN / RF	8705 _ _ _ 140D7	29.95	29.95	29.95	23.75	18.92	11.83	11.82	15.25	2.00	940
14 (350) ASME -1500 , WN / RF	8705 _ _ _ 140DM	40.82	40.82	40.82	29.50	18.92	11.83	11.82	14.06	3.13	2662
14 (350) ASME - 600 FULL, WN / RTJ	8705 _ _ _ 140J7	30.11	30.11	30.11	23.75	18.92	11.83	11.82	15.00	2.00	951
16 (400) ASME - 600 FULL, WN / RF	8705 _ _ _ 160D7	33.23	33.23	33.23	27.00	20.94	12.84	12.83	17.50	3.13	1277
16 (400) ASME -1500 , WN / RF	8705 _ _ _ 160DM	43.96	43.96	43.96	32.50	20.94	12.84	12.83	18.50	3.13	3485
16 (400) ASME - 600 FULL, WN / RTJ	8705 _ _ _ 160J7	33.39	33.39	33.39	27.00	20.94	12.84	12.83	17.00	3.13	1287
18 (450) ASME - 600 FULL, WN / RF	8705 _ _ _ 180D7	34.89	34.89	34.89	29.25	23.46	14.10	14.09	20.00	3.13	1534
18 (450) ASME -1500 , WN / RF	8705 _ _ _ 180DM	46.23	46.23	46.23	36.00	23.46	14.10	14.09	21.00	3.38	4416
18 (450) ASME - 600 FULL, WN / RTJ	8705 _ _ _ 180J7	35.05	35.05	35.05	29.25	23.46	14.10	14.09	19.38	3.13	1545
20 (500) ASME - 600 FULL, WN / RF	8705 _ _ _ 200D7	37.93	37.93	37.93	32.00	25.48	15.11	15.10	22.00	3.13	1895
20 (500) ASME -1500 , WN / RF	8705 _ _ _ 200DM	50.81	50.81	50.81	38.75	25.48	15.11	15.10	21.10	3.38	5479
20 (500) ASME - 600 FULL, WN / RTJ	8705 _ _ _ 200J7	38.21	38.21	38.21	32.00	25.48	15.11	15.10	21.00	3.13	1917
24 (600) ASME - 600 FULL, WN / RF	8705 _ _ _ 240D7	41.99	41.99	41.99	37.00	30.03	17.39	17.38	26.00	3.13	2848
24 (600) ASME -1500 , WN / RF	8705 _ _ _ 240DM	57.94	57.94	57.94	46.00	30.03	17.39	17.38	25.50	3.38	8822
24 (600) ASME - 600 FULL, WN / RTJ	8705 _ _ _ 240J7	42.40	42.40	42.40	37.00	30.03	17.39	17.38	25.00	3.13	2890

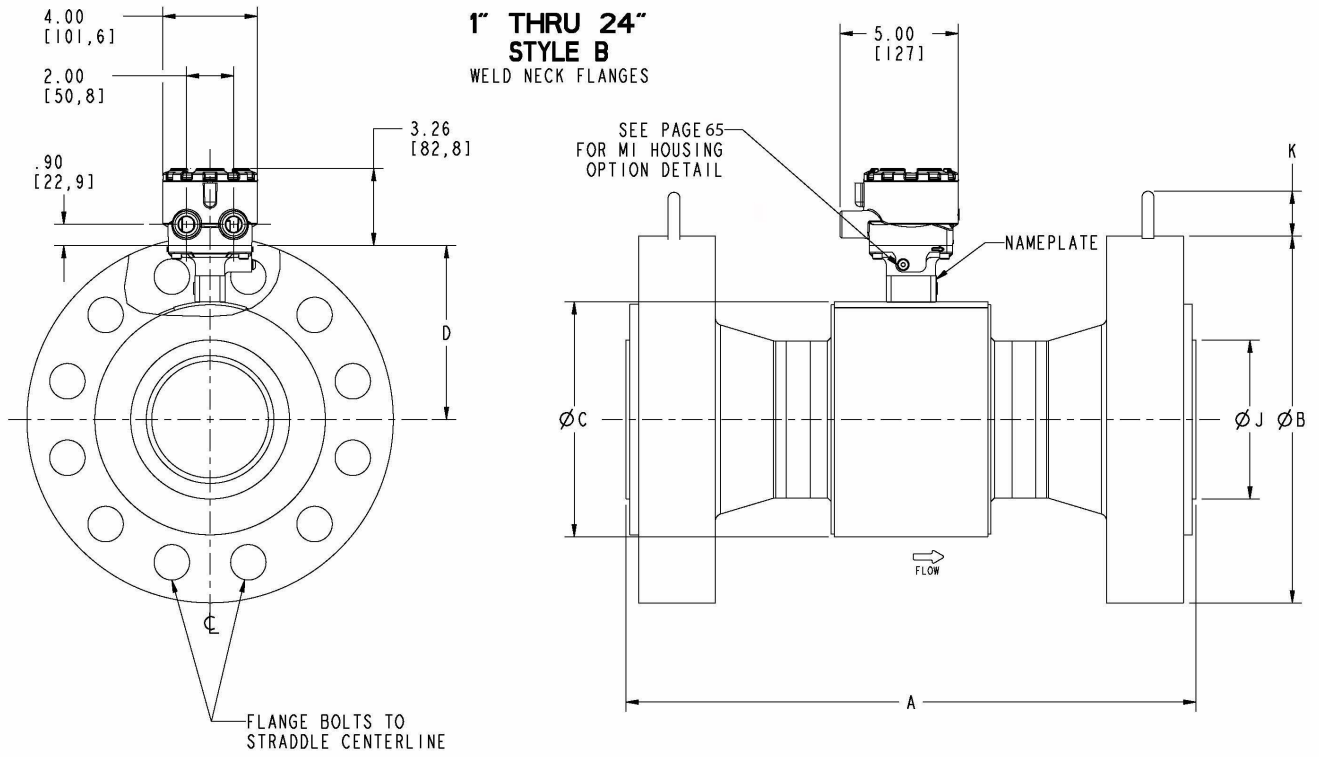
Tabella 50: Sensore flangiato 8705-M DN 25 mm - 120 mm flangia con colletto saldato - alta pressione (P ≤ Classe 2500)—Millimetri

SIZE, DESCRIPTION	MODEL NUMBER 				FLANGE Ø DIM "B"	BODY Ø DIM "C"	DIM "D" CL to TA		LINER Ø ON FACE DIM "J"	LIFT RING HEIGHT DIM "K"	FLOW TUBE WEIGHT (kg)
		DIM "A" NEOPRENE	DIM "A" LINATEX	DIM "A" POLY			STYLE A	STYLE B			
1 (25) ASME - 600 FULL, WN / RF	8705 _ _ _ 010D7	293	293	293	124	114	112	117	51		8
1 (25) ASME - 900 , WN / RF	8705 _ _ _ 010D9	318	318	318	149	114	112	117	51	43	12
1 (25) ASME -1500 , WN / RF	8705 _ _ _ 010DM	327	327	327	149	114	112	117	41	43	11
1 (25) ASME -2500 , WN / RF	8705 _ _ _ 010DN	363	363	363	159	114	112	117	41	43	15
1 (25) ASME - 600 FULL, WN / RTJ	8705 _ _ _ 010J7	294	294	294	124	114	112	117	33		8
1 (25) ASME - 900 , WN / RTJ	8705 _ _ _ 010J9	319	319	319	149	114	112	117	33	43	12
1 (25) ASME -1500 , WN / RTJ	8705 _ _ _ 010JM	328	328	328	149	114	112	117	32	43	12
1.5 (40) ASME - 600 FULL, WN / RF	8705 _ _ _ 015D7	294	294	294	155	132	122	126	64		12
1.5 (40) ASME - 900 , WN / RF	8705 _ _ _ 015D9	321	321	321	178	132	122	126	64	43	17
1.5 (40) ASME -1500 , WN / RF	8705 _ _ _ 015DM	332	332	332	178	132	122	126	64	43	18
1.5 (40) ASME -2500 , WN / RF	8705 _ _ _ 015DN	394	394	394	203	132	122	126	60	43	30
1.5 (40) ASME - 600 FULL, WN / RTJ	8705 _ _ _ 015J7	294	294	294	155	132	122	126	51		12
1.5 (40) ASME - 900 , WN / RTJ	8705 _ _ _ 015J9	322	322	322	178	132	122	126	51	43	17
1.5 (40) ASME -1500 , WN / RTJ	8705 _ _ _ 015JM	333	333	333	178	132	122	126	49	43	18
1.5 (40) ASME -2500 , WN / RTJ	8705 _ _ _ 015JN	398	398	398	203	132	122	126	47	43	31
2 (50) ASME - 600 FULL, WN / RF	8705 _ _ _ 020D7	301	301	301	165	132	122	126	83		14
2 (50) ASME - 900 , WN / RF	8705 _ _ _ 020D9	362	362	362	216	132	122	126	83	43	30
2 (50) ASME -1500 , WN / RF	8705 _ _ _ 020DM	376	376	376	216	132	122	126	83	43	31
2 (50) ASME -2500 , WN / RF	8705 _ _ _ 020DN	428	428	428	235	132	122	126	79	43	43
2 (50) ASME - 600 FULL, WN / RTJ	8705 _ _ _ 020J7	305	305	305	165	132	122	126	59		15
2 (50) ASME - 900 , WN / RTJ	8705 _ _ _ 020J9	366	366	366	216	132	122	126	67	43	30
2 (50) ASME -1500 , WN / RTJ	8705 _ _ _ 020JM	379	379	379	216	132	122	126	60	43	32
2 (50) ASME -2500 , WN / RTJ	8705 _ _ _ 020JN	432	432	432	235	132	122	126	66	43	44
2.5 (60) ASME -1500 , WN / RF	8705 _ _ _ 025DM	427	427	427	244	160	136	140	94	43	42
2.5 (60) ASME -2500 , WN / RF	8705 _ _ _ 025DN	500	500	500	267	160	136	140	89	43	62
2.5 (60) ASME -1500 , WN / RTJ	8705 _ _ _ 025JM	430	430	430	244	160	136	140	79	43	40
2.5 (60) ASME -2500 , WN / RTJ	8705 _ _ _ 025JN	506	506	506	267	160	136	140	71	43	60
3 (80) ASME - 600 FULL, WN / RF	8705 _ _ _ 030D7	325	325	325	210	183	148	152	117	43	27
3 (80) ASME - 900 , WN / RF	8705 _ _ _ 030D9	365	365	365	241	183	148	152	117	43	38
3 (80) ASME -1500 , WN / RF	8705 _ _ _ 030DM	413	413	413	267	183	148	152	110	43	57
3 (80) ASME -2500 , WN / RF	8705 _ _ _ 030DN	519	519	519	305	183	148	152	105	43	96
3 (80) ASME - 600 FULL, WN / RTJ	8705 _ _ _ 030J7	329	329	329	210	183	148	152	102	43	27
3 (80) ASME - 900 , WN / RTJ	8705 _ _ _ 030J9	369	369	369	241	183	148	152	100	43	39
3 (80) ASME -1500 , WN / RTJ	8705 _ _ _ 030JM	417	417	417	267	183	148	152	101	43	58
3 (80) ASME -2500 , WN / RTJ	8705 _ _ _ 030JN	526	526	526	305	183	148	152	87	43	97
4 (100) ASME - 600 FULL, WN / RF	8705 _ _ _ 040D7	396	396	396	273	201	157	160	148	43	49
4 (100) ASME - 900 , WN / RF	8705 _ _ _ 040D9	427	427	427	292	201	157	160	148	51	64
4 (100) ASME -1500 , WN / RF	8705 _ _ _ 040DM	462	462	462	311	201	157	160	145	51	85
4 (100) ASME -2500 , WN / RF	8705 _ _ _ 040DN	602	602	602	356	201	157	160	141	51	150
4 (100) ASME - 600 FULL, WN / RTJ	8705 _ _ _ 040J7	400	400	400	273	201	157	160	125	43	49
4 (100) ASME - 900 , WN / RTJ	8705 _ _ _ 040J9	431	431	431	292	201	157	160	125	51	64.1
4 (100) ASME -1500 , WN / RTJ	8705 _ _ _ 040JM	466	466	466	311	201	157	160	141	51	86.7
4 (100) ASME -2500 , WN / RTJ	8705 _ _ _ 040JN	613	613	613	356	201	157	160	111	51	153.1
5 (120) ASME -1500 , WN / RF	8705 _ _ _ 050DM	579	579	579	375	244	178	182	161	51	150.2
5 (120) ASME -2500 , WN / RF	8705 _ _ _ 050DN	723	723	723	419	244	178	182	163	51	231.0
5 (120) ASME -1500 , WN / RTJ	8705 _ _ _ 050JM	583	583	583	375	244	178	182	157	51	147.4
5 (120) ASME -2500 , WN / RTJ	8705 _ _ _ 050JN	736	736	736	419	244	178	182	135	51	227.6

Tabella 51: Sensore flangiato 8705-M DN 150 mm - 600 mm flangia con colletto saldato - alta pressione (P ≤ Classe 2500)—Millimetri

SIZE, DESCRIPTION	MODEL NUMBER 				FLANGE Ø DIM "B"	BODY Ø DIM "C"	DIM "D" CL to TA		LINER Ø ON FACE DIM "J"	LIFT RING HEIGHT DIM "K"	FLOW TUBE WEIGHT (kg)
		DIM "A" NEOPRENE	DIM "A" LINATEX	DIM "A" POLY			STYLE A	STYLE B			
6 (150) ASME - 600 FULL, WN / RF	8705 _ _ _ 060D7	476	476	476	356	253	185	187	203	43	104
6 (150) ASME - 900 , WN / RF	8705 _ _ _ 060D9	523	523	523	381	253	185	187	203	51	134
6 (150) ASME -1500 , WN / RF	8705 _ _ _ 060DM	605	605	605	394	253	185	187	196	51	194
6 (150) ASME -2500 , WN / RF	8705 _ _ _ 060DN	807	807	807	483	253	185	187	185	51	384
6 (150) ASME - 600 FULL, WN / RTJ	8705 _ _ _ 060J7	480	480	480	356	253	185	187	181	43	105
6 (150) ASME - 900 , WN / RTJ	8705 _ _ _ 060J9	527	527	527	381	253	185	187	181	51	135
6 (150) ASME -1500 , WN / RTJ	8705 _ _ _ 060JM	613	613	613	394	253	185	187	171	51	196
6 (150) ASME -2500 , WN / RTJ	8705 _ _ _ 060JN	821	821	821	483	253	185	187	169	51	392
8 (200) ASME - 600 FULL, WN / RF	8705 _ _ _ 080D7	548	548	548	419	303	210	211	254	43	161
8 (200) ASME - 900 , WN / RF	8705 _ _ _ 080D9	612	612	612	470	303	210	211	254	80	236
8 (200) ASME -1500 , WN / RF	8705 _ _ _ 080DM	729	729	729	483	303	210	211	248	80	342
8 (200) ASME -2500 , WN / RF	8705 _ _ _ 080DN	937	937	937	552	303	210	211	234	80	613
8 (200) ASME - 600 FULL, WN / RTJ	8705 _ _ _ 080J7	552	552	552	419	303	210	211	238	43	163
8 (200) ASME - 900 , WN / RTJ	8705 _ _ _ 080J9	616	616	616	470	303	210	211	232	80	238
8 (200) ASME -1500 , WN / RTJ	8705 _ _ _ 080JM	739	739	739	483	303	210	211	220	80	348
8 (200) ASME -2500 , WN / RTJ	8705 _ _ _ 080JN	953	953	953	552	303	210	211	210	80	625
10 (250) ASME - 600 FULL, WN / RF	8705 _ _ _ 100D7	593	593	593	508	372	246	246	305	51	263
10 (250) ASME - 900 , WN / RF	8705 _ _ _ 100D9	663	663	663	546	372	246	246	305	80	362
10 (250) ASME -1500 , WN / RF	8705 _ _ _ 100DM	813	813	813	584	372	246	246	292	80	597
10 (250) ASME -2500 , WN / RF	8705 _ _ _ 100DN	1142	1142	1142	673	372	246	246	271	80	1153
10 (250) ASME - 600 FULL, WN / RTJ	8705 _ _ _ 100J7	597	597	597	508	372	246	246	292	51	265
10 (250) ASME - 900 , WN / RTJ	8705 _ _ _ 100J9	668	668	668	546	372	246	246	286	80	364
10 (250) ASME -1500 , WN / RTJ	8705 _ _ _ 100JM	824	824	824	584	372	246	246	274	80	605
10 (250) ASME -2500 , WN / RTJ	8705 _ _ _ 100JN	1165	1165	1165	673	372	246	246	252	80	1178
12 (300) ASME - 600 FULL, WN / RF	8705 _ _ _ 120D7	675	675	675	559	419	274	269	356	51	344
12 (300) ASME - 900 , WN / RF	8705 _ _ _ 120D9	770	770	770	610	419	274	269	356	80	505
12 (300) ASME -1500 , WN / RF	8705 _ _ _ 120DM	942	942	942	673	419	274	269	335	80	922
12 (300) ASME -2500 , WN / RF	8705 _ _ _ 120DN	1308	1308	1308	762	419	274	269	310	80	1751
12 (300) ASME - 600 FULL, WN / RTJ	8705 _ _ _ 120J7	679	679	679	559	419	274	269	349	51	348
12 (300) ASME - 900 , WN / RTJ	8705 _ _ _ 120J9	774	774	774	610	419	274	269	343	80	508
12 (300) ASME -1500 , WN / RTJ	8705 _ _ _ 120JM	959	959	959	673	419	274	269	312	80	937
12 (300) ASME -2500 , WN / RTJ	8705 _ _ _ 120JN	1331	1331	1331	762	419	274	269	306	80	1786
14 (350) ASME - 600 FULL, WN / RF	8705 _ _ _ 140D7	761	761	761	603	481	300	300	387	51	426
14 (350) ASME -1500 , WN / RF	8705 _ _ _ 140DM	1037	1037	1037	749	481	300	300	357	80	1208
14 (350) ASME - 600 FULL, WN / RTJ	8705 _ _ _ 140J7	765	765	765	603	481	300	300	381	51	431
16 (400) ASME - 600 FULL, WN / RF	8705 _ _ _ 160D7	844	844	844	686	532	326	326	445	80	579
16 (400) ASME -1500 , WN / RF	8705 _ _ _ 160DM	1116	1116	1116	826	532	326	326	470	80	1581
16 (400) ASME - 600 FULL, WN / RTJ	8705 _ _ _ 160J7	848	848	848	686	532	326	326	432	80	584
18 (450) ASME - 600 FULL, WN / RF	8705 _ _ _ 180D7	886	886	886	743	596	358	358	508	80	696
18 (450) ASME -1500 , WN / RF	8705 _ _ _ 180DM	1174	1174	1174	914	596	358	358	533	86	2003
18 (450) ASME - 600 FULL, WN / RTJ	8705 _ _ _ 180J7	890	890	890	743	596	358	358	492	80	701
20 (500) ASME - 600 FULL, WN / RF	8705 _ _ _ 200D7	963	963	963	813	647	384	384	559	80	860
20 (500) ASME -1500 , WN / RF	8705 _ _ _ 200DM	1290	1290	1290	984	647	384	384	536	86	2485
20 (500) ASME - 600 FULL, WN / RTJ	8705 _ _ _ 200J7	971	971	971	813	647	384	384	533	80	870
24 (600) ASME - 600 FULL, WN / RF	8705 _ _ _ 240D7	1067	1067	1067	940	763	442	441	660	80	1292
24 (600) ASME -1500 , WN / RF	8705 _ _ _ 240DM	1472	1472	1472	1168	763	442	441	648	86	4002
24 (600) ASME - 600 FULL, WN / RTJ	8705 _ _ _ 240J7	1077	1077	1077	940	763	442	441	635	80	1311

Figura 21: Sensore flangiato 8705-M 1/2" 36" (DN 15 mm - 900 mm) custodia della bobina M2/M4 (P ≤ Classe 2500)





Tabella 52: Sensore flangiato 8705-M 1/2" 36" (DN 15 mm - 900 mm) custodia della bobina M2/M4 (P ≤ Classe 2500)

TABLE 52 BODY WIDTH WITH ELECTRODE ACCESS (M2)		
SIZE - IN (mm) ALL FLANGES	BODY WIDTH W/ M2 DIM "E" (INCH)	BOD WIDTH W/ M2 DIM "E" (mm)
4 (100)	8.65	220
5 (125)	9.71	247
6 (150)	10.62	270
8 (200)	12.62	321
10 (250)	15.53	394
12 (300)	17.53	445
14 (350)	20.68	525
16 (400)	22.68	576
18 (450)	24.68	627
20 (500)	26.68	678
24 (600)	30.68	779
30 (750)	36.68	932
36 (900)	44.18	1122

 5.2 WHEN VENTING THE ELECTRODE COMPARTMENT, THE VENT AND RECOVERY PIPING DIAMETER MUST NOT BE SMALLER THAN THE M6 COVER THREADING TO AVOID BUILDING PRESSURE INSIDE THE ELECTRODE COMPARTMENT.

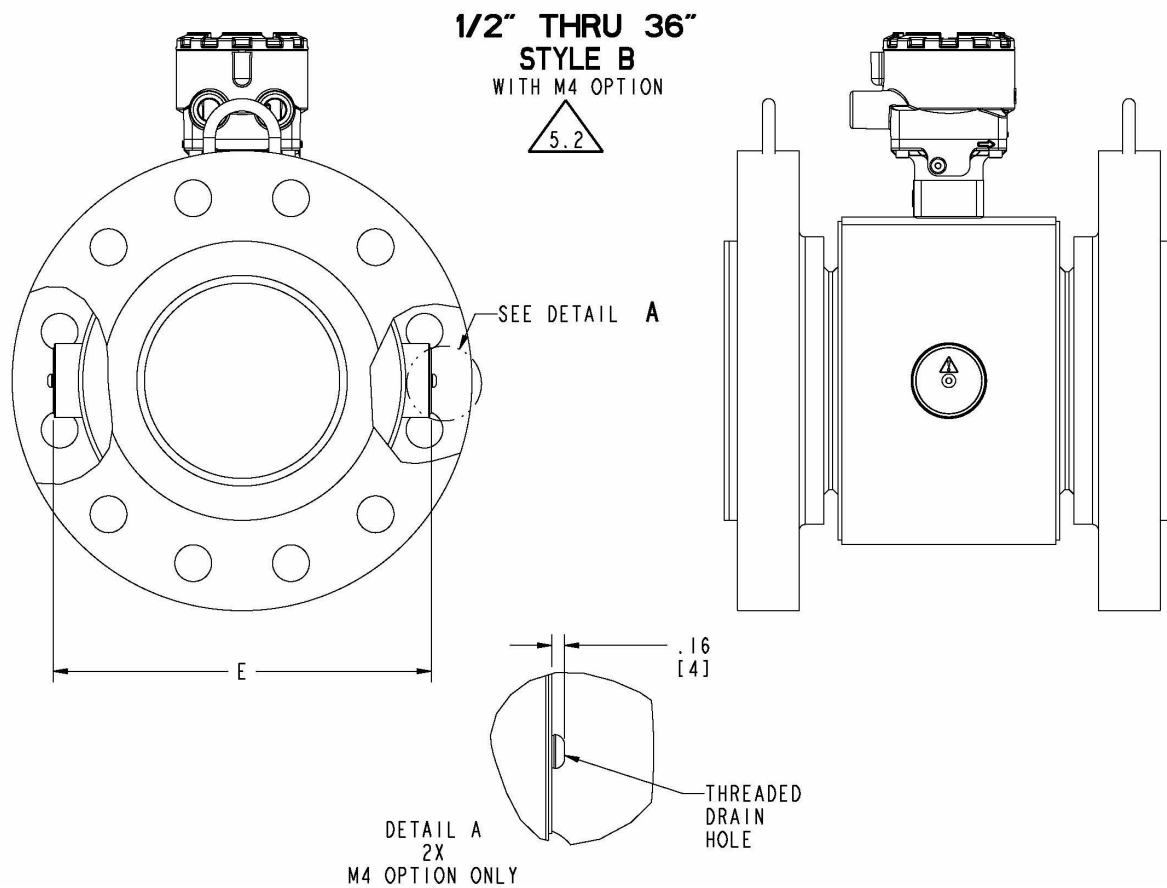
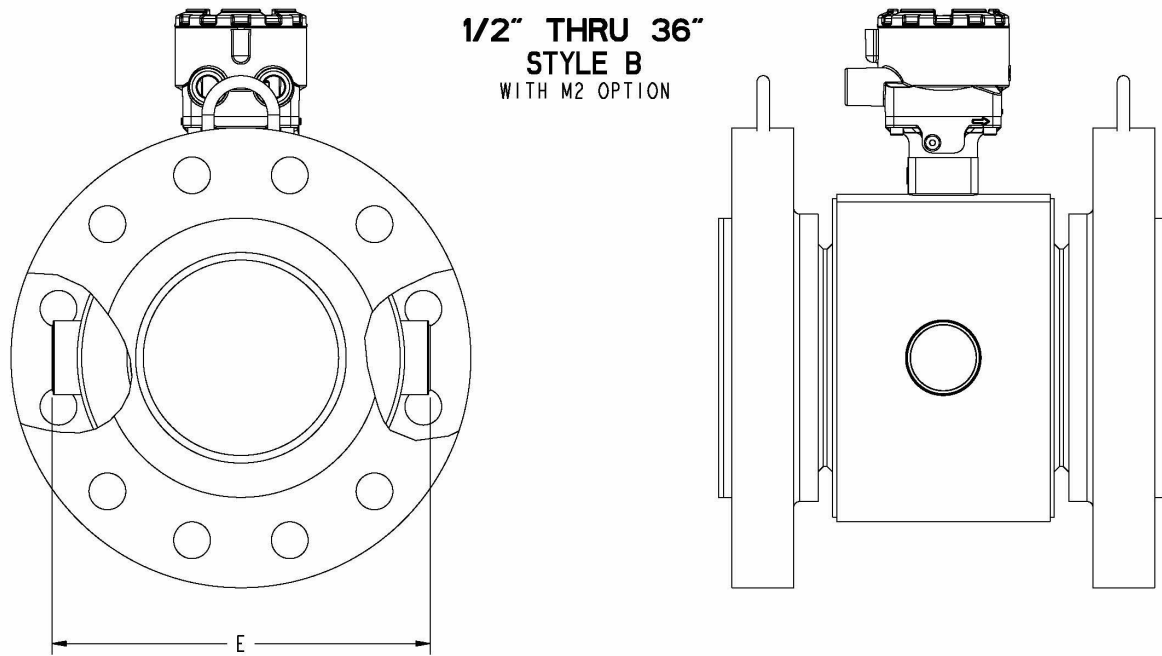
 5.1 WHEN M4 OPTION IS SELECTED ADD .320 (8mm) TO M2 DIM "E" (BODY WIDTH DIMENSION)

Figura 22: Sensore flangiato 8705-M 1/2" 36" (DN 15 mm - 900 mm) rivestimenti di protezione - (P ≤ Classe 900)

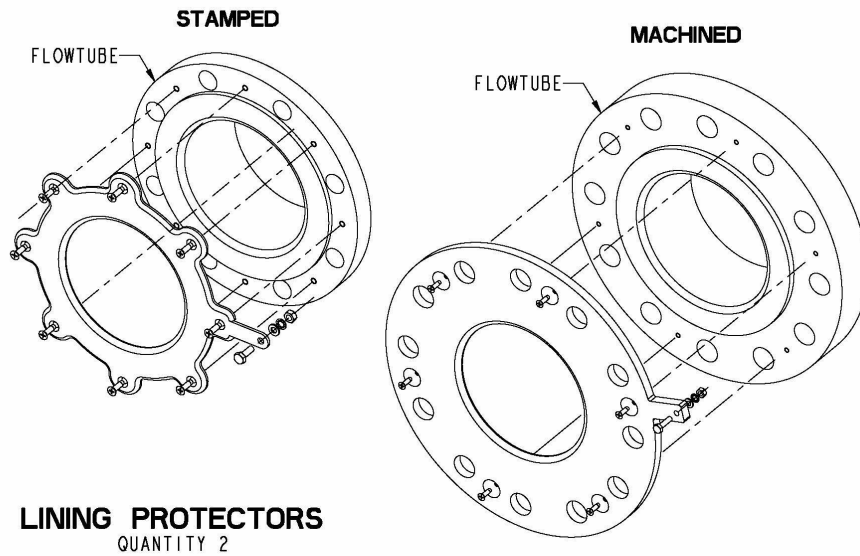

LINING PROTECTOR THICKNESS 9.1				
Line Size in (mm)	THICKNESS (QTY 1) ADD VALUE TO "DIM A" (OVERALL LENGTH)		THICKNESS (QTY 2) ADD VALUE TO "DIM A" (OVERALL LENGTH)	
	MIN	MAX	MIN	MAX
0.5 (15)	0.087	0.134	0.174	0.268
1 (25)	0.084	0.130	0.168	0.260
1.5 (40)	0.105	0.190	0.210	0.380
2 (50)	0.105	0.190	0.210	0.380
2.5 (60)	0.105	0.190	0.210	0.380
3 (80)	0.105	0.190	0.210	0.380
4 (100)	0.105	0.190	0.210	0.380
5 (125)	0.128	0.190	0.256	0.380
6 (150)	0.100	0.190	0.200	0.380
8 (200)	0.090	0.190	0.180	0.380
10 (250)	0.110	0.185	0.220	0.370
12 (300)	0.110	0.185	0.220	0.370
14 (350)	0.150	0.185	0.300	0.370
16 (400)	0.150	0.185	0.300	0.370
18 (450)	0.150	0.162	0.300	0.324
20 (500)	0.150	0.162	0.300	0.324
24 (600)	0.150	0.162	0.300	0.324
30 (750)	0.285	0.285	0.570	0.570
36 (900)	0.410	0.410	0.820	0.820

9.2 ADDITIONAL LENGTH DOES NOT INCLUDE CUSTOMER SUPPLIED GASKET.

9.1 ACTUAL VALUE DEPENDENT UPON FLANGE RATING AND MATERIAL OF CONSTRUCTION; CONSULT FACTORY FOR EXACT DIMENSIONS.

Figura 23: Sensore flangiato 8705-M 1/2" 36" (DN 15 mm - 900 mm) anelli di messa a terra - (P ≤ Classe 900)

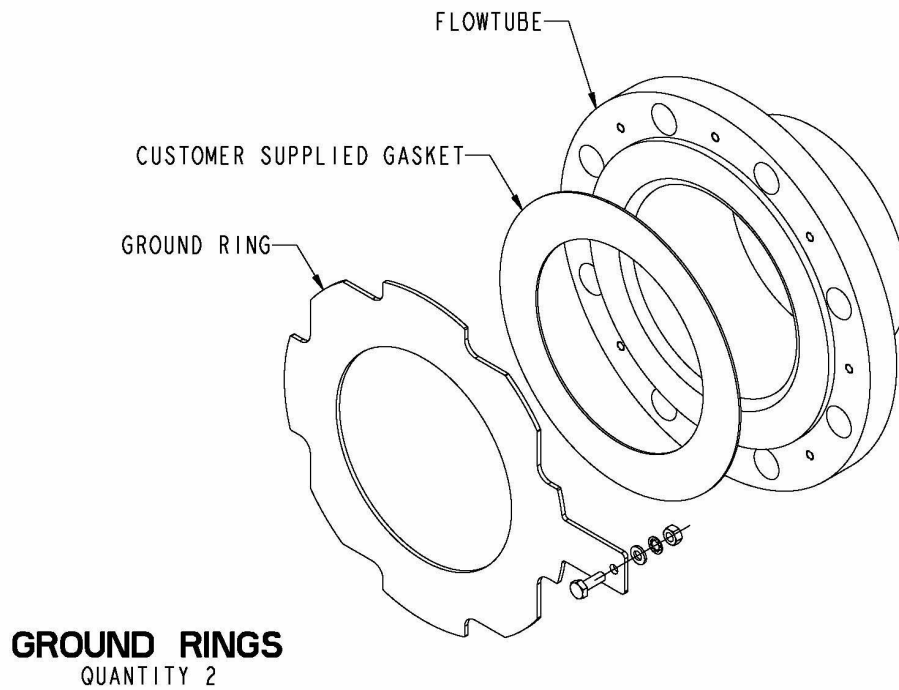

GROUND RING THICKNESS				
Line Size in (mm)	THICKNESS (QTY 1) ADD VALUE TO "DIM A" (OVERALL LENGTH)		THICKNESS (QTY 2) ADD VALUE TO "DIM A" (OVERALL LENGTH)	
	MIN	MAX	MIN	MAX
	0.5 (15)	0.045	0.120	0.090
1 (25)	0.045	0.120	0.090	0.240
1.5 (40)	0.045	0.120	0.090	0.240
2 (50)	0.045	0.120	0.090	0.240
2.5 (60)	0.059	0.120	0.118	0.240
3 (80)	0.045	0.120	0.090	0.240
4 (100)	0.045	0.120	0.090	0.240
5 (125)	0.059	0.120	0.118	0.240
6 (150)	0.045	0.120	0.090	0.240
8 (200)	0.045	0.120	0.090	0.240
10 (250)	0.045	0.120	0.090	0.240
12 (300)	0.045	0.120	0.090	0.240
14 (350)	0.045	0.250	0.090	0.500
16 (400)	0.045	0.250	0.090	0.500
18 (450)	0.120	0.250	0.240	0.500
20 (500)	0.120	0.250	0.240	0.500
24 (600)	0.187	0.250	0.374	0.500
30 (750)	0.187	0.250	0.374	0.500
36 (900)	0.187	0.250	0.374	0.500

Dimensioni 8711-M/L

Figura 24: Sensore wafer 8711-M/L da 1½ poll. a 8 poll. (DN da 40 mm a 200 mm) wafer - (P ≤ Classe 300)

I.S. WAFER MAGMETER
1.5" TO 8"
STYLE B



Tabella 53: Sensore wafer 8711-M/L da 1½ poll. a 8 poll. (DN da 40 mm a 200 mm) wafer - (P ≤ Classe 300)

Dimensioni, descrizione	Vedere Figura 24 .						
	Lunghezza totale		Ø corpo DIM ©	DIM © CL su adatta- tore tubo		Ø rivesti- mento su superfi- cie DIM Ⓧ	Peso del sensore in lb. (kg)
	DIM Ⓐ PTFE	DIM Ⓐ ETFE		Stile A	Stile B		
1½ (40) WAFER FINO A ASME - 300# / EN 1092-1 PN40	2,88 (73)	2,73 (69)	3,29 (84)	4,00 (102)	4,00 (102)	2,42 (61)	5 (2,3)

Tabella 53: Sensore wafer 8711-M/L da 1½ poll. a 8 poll. (DN da 40 mm a 200 mm) wafer - (P ≤ Classe 300) (continua)

Dimensioni, descrizione	Vedere Figura 24.						
	Lunghezza totale		Ø corpo DIM ©	DIM © CL su adattatore tubo		Ø rivestimento su superficie DIM ⓓ	Peso del sensore in lb. (kg)
	DIM Ⓐ PTFE	DIM Ⓐ ETFE		Stile A	Stile B		
2 (20) WAFER FINO A ASME - 300# / EN 1092-1 PN40	3,32 (84)	3,26 (83)	3,92 (99)	4,23 (107)	4,32 (110)	3,05 (77)	7 (3,2)
3 (80) WAFER FINO A ASME - 300# / EN 1092-1 PN40	4,82 (122)	4,62 (117)	5,17 (131)	4,87 (124)	4,95 (126)	4,41 (112)	13 (5,9)
4 (100) WAFER FINO A ASME - 300# / EN 1092-1 PN40	6,03 (153)	5,83 (148)	6,39 (162)	5,50 (140)	5,56 (141)	5,80 (147)	22 (10,0)
6 (150) WAFER FINO A ASME - 300# / EN 1092-1 PN40	7,08 (180)	6,87 (174)	8,57 (218)	6,22 (158)	6,65 (169)	7,86 (200)	35 (15,9)
8 (200) WAFER FINO A ASME - 300# / EN 1092-1 PN40	9,06 (230)	8,86 (225)	10,63 (270)	7,25 (184)	7,68 (195)	9,86 (250)	60 (27,2)

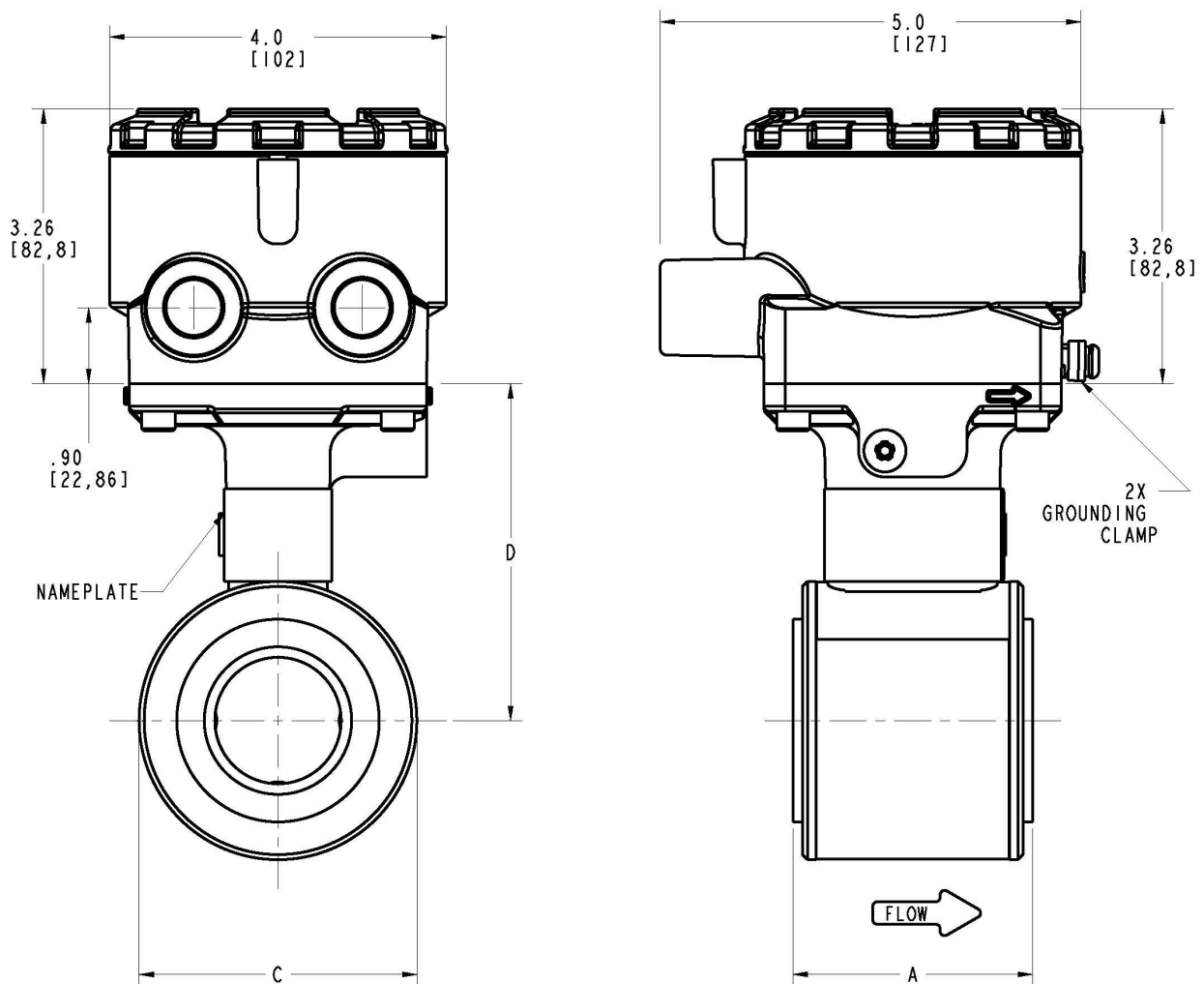
Dimensioni 8711-R/U

Figura 25: Sensore wafer 8711-R/U da 0,15 poll. a 1 poll. (DN da 4 mm a 25 mm) wafer - ($P \leq$ Classe 300)

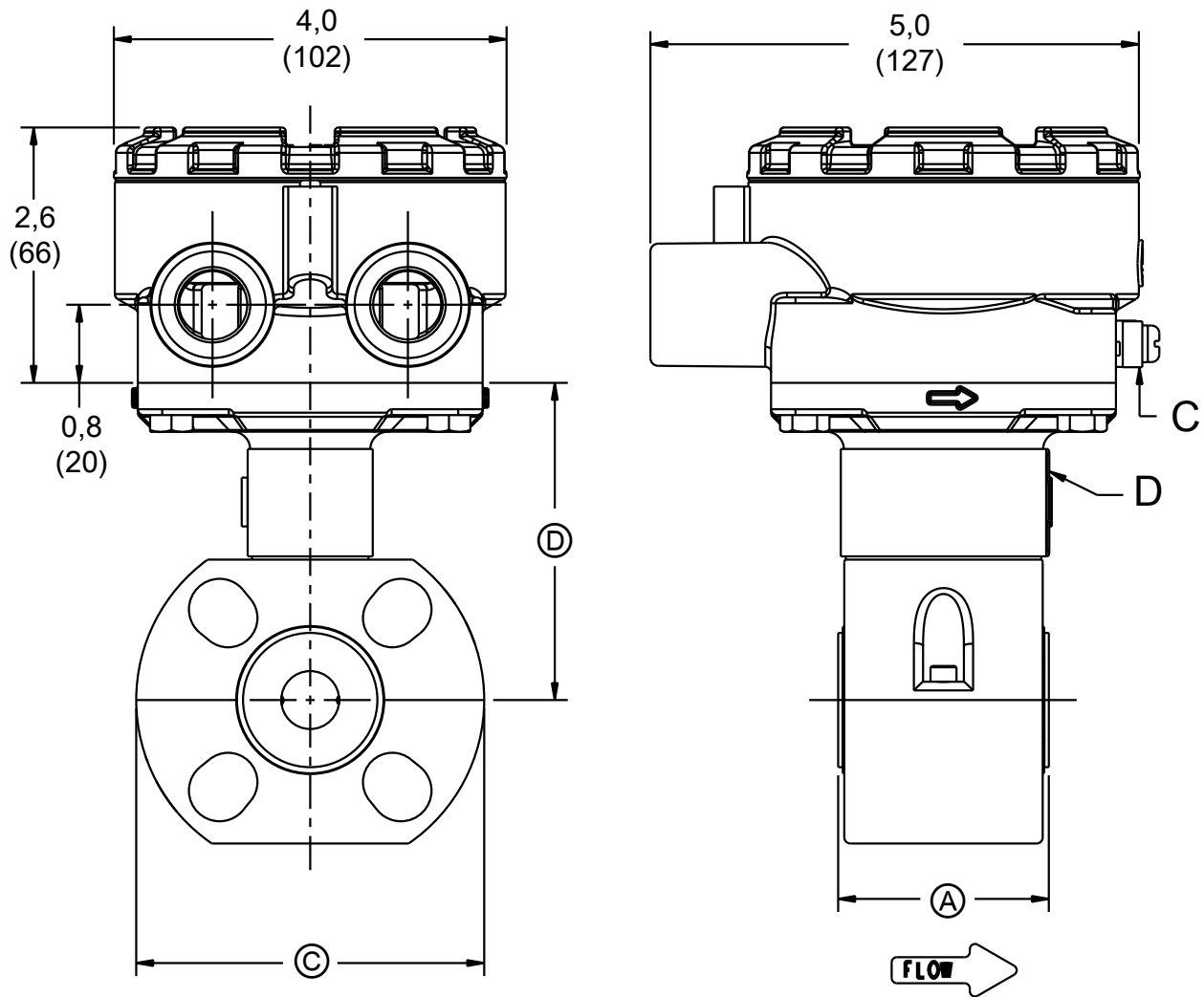

- A. Presa di terra
- B. Targhetta dati

Vedere [Tabella 54](#) per le dimensioni A, C, D e $\varnothing D$.

Tabella 54: Dimensioni variabili 8711-R/U in pollici (mm)

Dimensioni, descrizione	Vedere Figura 25 .						
	Lunghezza totale			Ø corpo DIM ③	CL su UMB DIM ④	Ø rivestimento su superficie DIM ⑤	Peso del sensore in lb. (kg)
	DIM ① PTFE	DIM ① ETFE	DIM ① PFA				
0,15 (4) WAFER FINO A ASME - 150# / EN 1092-1 PN16			2,17 (55)	3,56 (90)	3,25 (83)	1,37 (35)	4 (1,8)
0,30 (8) WAFER FINO A ASME - 150# / EN 1092-1 PN16			2,17 (55)	3,56 (90)	3,25 (83)	1,37 (35)	4 (1,8)
½ (15) WAFER FINO A ASME - 300# / EN 1092-1 PN40	2,21 (56)	2,16 (55)		3,56 (90)	3,25 (83)	1,38 (35)	4 (1,8)
1 (25) WAFER FINO A ASME - 300# / EN 1092-1 PN40	2,26 (57)	2,13 (54)		4,50 (114)	3,56 (90)	1,94 (49)	5 (2,3)

Dimensioni del 8721

Figura 26: Sensore per uso sanitario 8721 da ½ poll. a 4 poll. (da 15 mm a 100 mm)



Tabella 55: Sensore per uso sanitario 8721 da ½ poll. a 4 poll. (da 15 mm a 100 mm)

Diametro del tubo	Dimensioni del sensore A	Diametro del corpo B	Altezza del sensore C	Lunghezza del corpo D	Lunghezza del raccordo IDF E
	Figura 26	Figura 26	Figura 26	Figura 26	Figura 26
½ (15)	0,62 (16)	3,16 (80)	5,62 (143)	2,13 (55)	3,66 (93)
1 (25)	0,87 (22)	3,16 (80)	5,62 (143)	2,13 (54)	3,66 (93)
1½ (40)	1,37 (35)	3,64 (93)	6,09 (155)	2,40 (61)	3,98 (101)
2 (50)	1,87 (48)	4,22 (107)	6,65 (169)	2,84 (72)	4,41 (112)
2 1/2 (65)	2,38 (60)	4,49 (114)	6,92 (176)	3,58 (91)	5,24 (133)
3 (80)	2,87 (73)	5,44 (138)	7,78 (198)	4,41 (112)	5,98 (152)
4 (100)	3,84 (98)	6,47 (164)	8,88 (226)	5,20 (132)	6,77 (172)

Figura 27: Sensore per uso sanitario 8721 con nipplo saldato e Tri Clamp

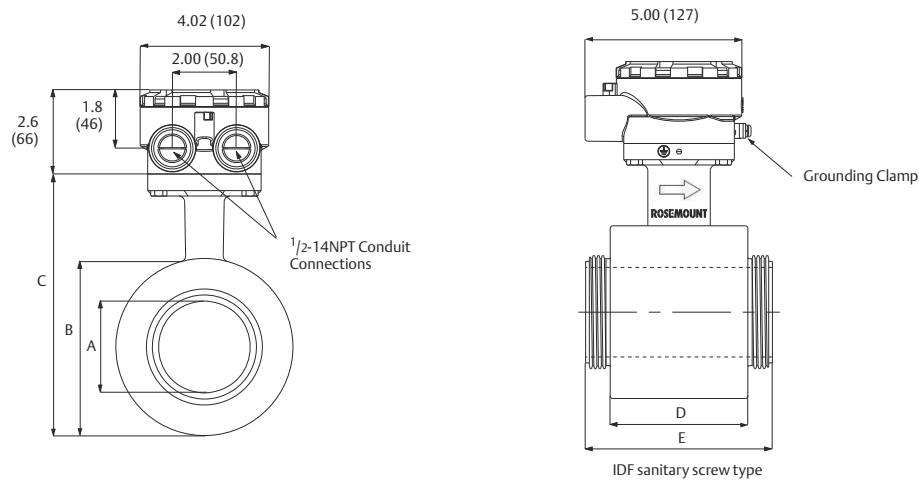
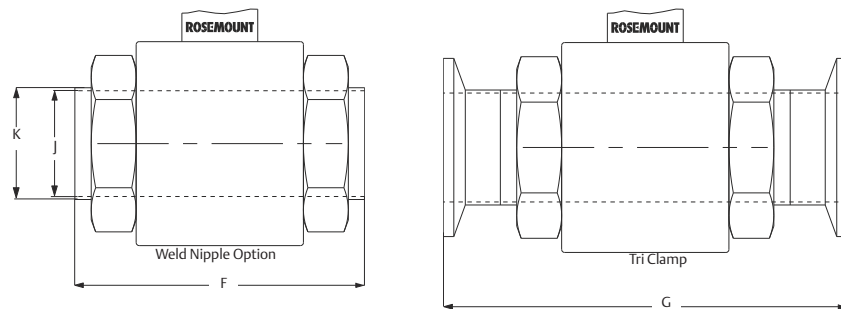

Note:
Dimensions are in inches (millimeters).

Tabella 56: Sensore per uso sanitario 8721 da ½ poll. a 4 poll. (da 15 mm a 100 mm)

Diametro del tubo	Lunghezza del nipplo saldato F	Diam. int. sensore con nipplo saldato J	Diam. est. sensore con nipplo saldato K	Lunghezza Tri-Clamp G	Lunghezza dell'opzione HP G	DIN 11851 (Imp e Met) lunghezza G	Diam. int. DIN 11851 (imperiale) J	Diam. int. DIN 11851 (metrico) J
	Figura 27	Figura 27	Figura 27	Figura 27	Figura 27	Figura 28 e Figura 29	Figura 28	Figura 29
1/2 (15)	5,61 (142)	0,62 (15,75)	0,75 (19,05)	7,86 (200)	NA	Imp.: 7,88 (200); Met.: 6,77 (172)	0,62 (15,75)	0,79 (19,99)
1 (25)	5,61 (142)	0,87 (22,2)	1,00 (25,65)	7,85 (199)	9,85 (250)	7,89 (200)	0,85 (21,52)	1,02 (26,01)
1 1/2 (40)	5,92 (150)	1,37 (34,9)	1,51 (38,3)	8,17 (207)	9,91 (252)	8,53 (217)	1,37 (34,85)	1,50 (38,00)
2 (50)	6,35 (161)	1,87 (47,6)	2,01 (51,05)	8,60 (218)	9,91 (252)	9,10 (231)	1,87 (47,60)	1,97 (50,01)
2 1/2 (65)	7,18 (182)	2,37 (60,3)	2,51 (63,75)	9,43 (239)	9,91 (252)	10,33 (262)	2,37 (60,30)	2,60 (65,99)
3 (80)	7,93 (201)	2,87 (73,0)	3,01 (76,45)	10,18 (258)	9,91 (252)	11,48 (291)	2,87 (72,97)	3,19 (81,03)
4 (100)	9,46 (240)	3,84 (97,6)	4,01 (101,85)	11,70 (297)	NA	13,72 (349)	3,84 (97,61)	3,94 (100,00)

Diametro del tubo	Lunghezza DIN 11864-1 G	Lunghezza DIN 11864-2 G	Lunghezza SMS 1145 G	Lunghezza Cherry-Burrell I-Line G
	Figura 30	Figura 31	Figura 32	Figura 33
1/2 (15)	NA	NA	NA	NA
1 (25)	8,99 (228)	8,87 (225)	6,87 (174)	7,17 (182)
1 1/2 (40)	9,75 (248)	9,59 (244)	7,50 (190)	7,80 (198)
2 (50)	10,18 (259)	10,02 (255)	7,93 (201)	8,42 (214)
2 1/2 (65)	11,91 (302)	11,55 (293)	9,07 (230)	9,49 (241)
3 (80)	12,98 (330)	12,46 (316)	9,82 (249)	10,37 (263)
4 (100)	14,50 (368)	14,14 (361)	11,67 (296)	12,15 (309)

Figura 28: Sensore per uso sanitario 8721 DIN 11851 (imperiale)



Figura 29: Sensore per uso sanitario 8721 DIN 11851 (metrico)



Figura 30: Sensore per uso sanitario 8721 DIN 11864-1

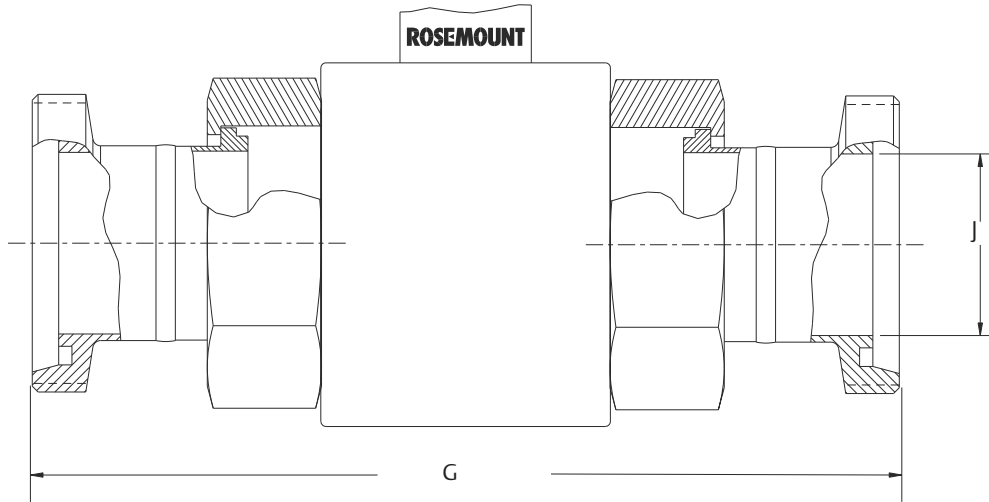

Figura 31: Sensore per uso sanitario 8721 DIN 11864-2

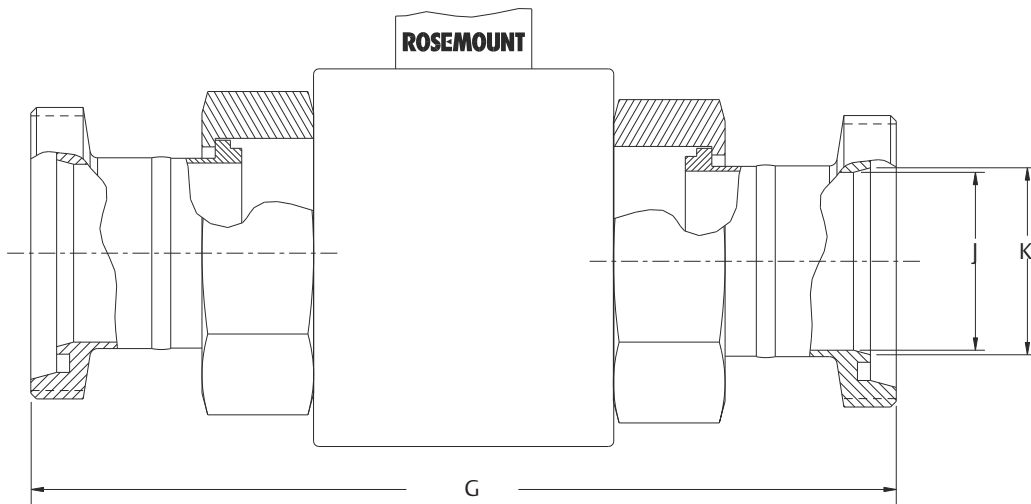

Figura 32: Sensore per uso sanitario 8721 SMS1145

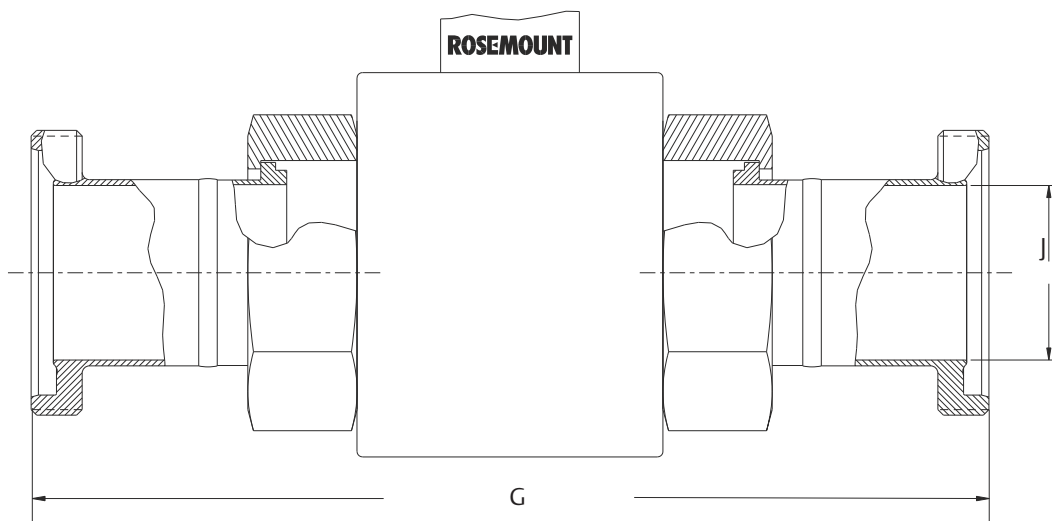

Figura 33: Sensore per uso sanitario 8721 Cherry Burrell I-Line

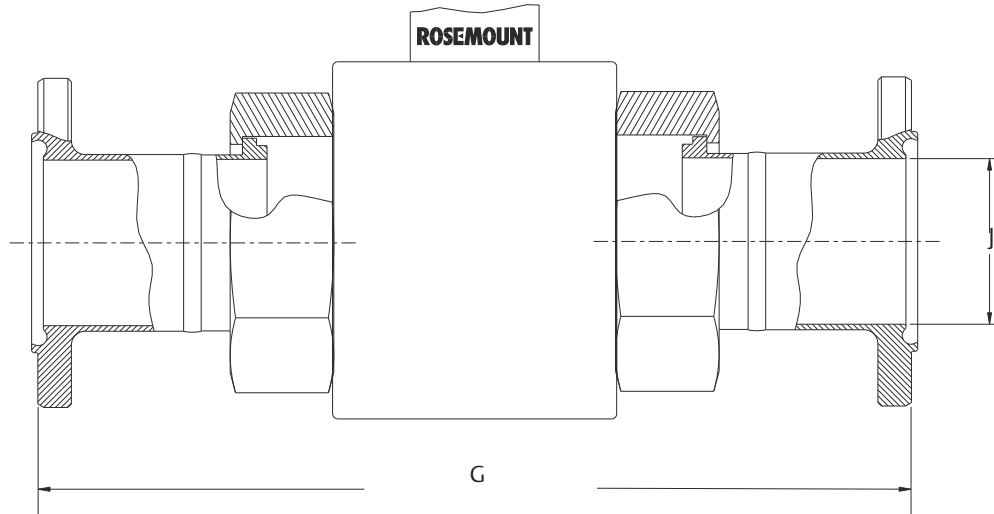

Dimensioni del modello 8714

Figura 34: Simulatore del misuratore di portata magnetico 8714D - Standard di taratura

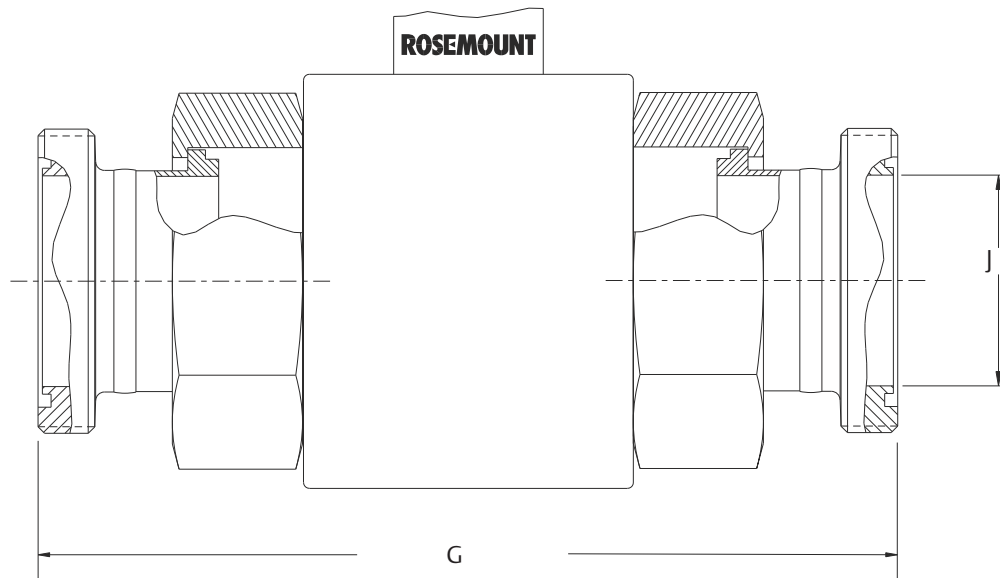
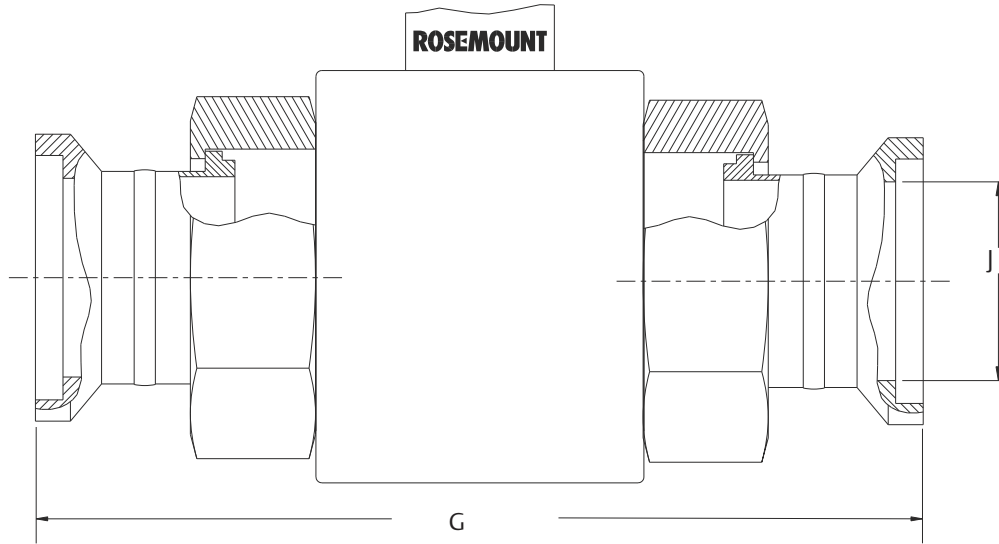
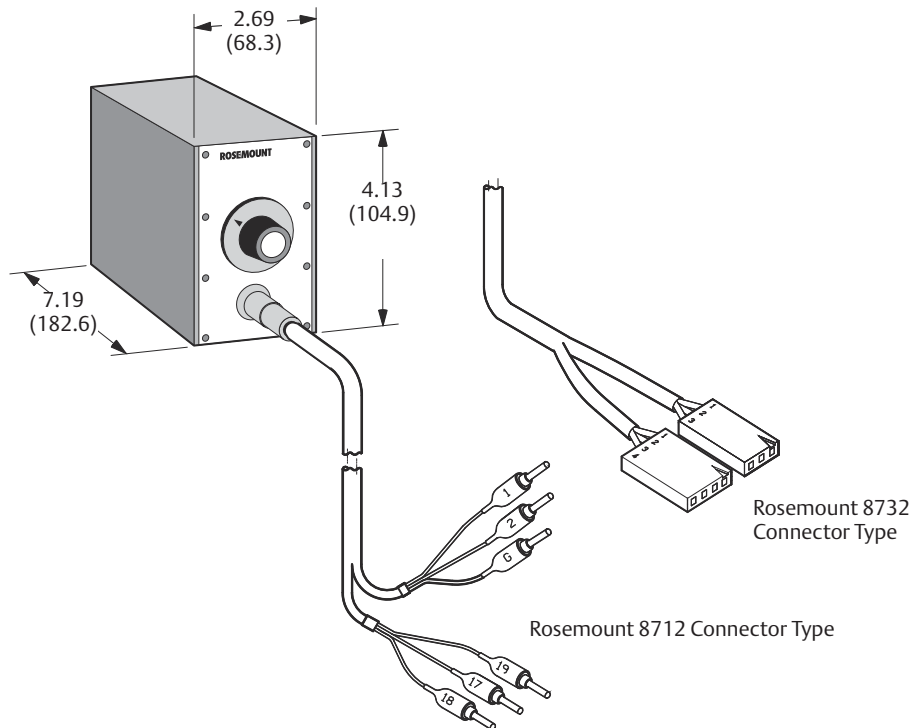

Nota

Il modello Rosemount 8714D viene fornito con entrambi i tipi di connettore 8712 e 8732.

Per ulteriori informazioni: [Emerson.com](https://www.emerson.com)

©2022 Emerson. Tutti i diritti riservati.

Termini e condizioni di vendita di Emerson sono disponibili su richiesta. Il logo Emerson è un marchio commerciale e un marchio di servizio di Emerson Electric Co. Rosemount è un marchio di uno dei gruppi Emerson. Tutti gli altri marchi appartengono ai rispettivi proprietari.