

ASCO™ INSTALLATION AND MAINTENANCE INSTRUCTIONS

direct operated, with manual reset, (tamperproof) construction 1/4

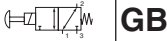

DESCRIPTION

Series 327 are direct operated 3/2 solenoid valves of the balanced construction type. The body material is brass or stainless steel.

OPERATION

The operation of the manual reset (see Ref. 1) is as follows: Energize coil, fully depress push button, release push button. Core is held in the energized position by the magnetic field developed by the coil. Valve will remain in the "latched position" until there is an interruption in the voltage supply. Upon loss of voltage, the solenoid releases the core and returns the valve to the "unlatched position". Valve will remain in the unlatched position until reset using the above method. With the Tamperproof construction (see Ref. 2) the valve will not release the flow via or at port 3, simply by pressing the push button, but valve must also be energized because steam tamperproof construction is sealing port 3 until the push button has been released.

INSTALLATION

ASCO components are intended to be used only within the technical characteristics as specified on the nameplate. Changes to the equipment are only allowed after consulting the manufacturer or its representative. Before installation depressure the piping system and clean internally. The equipment may be mounted in any position. The flow direction and pipe connection of valves are indicated on the body.

The pipe connections have to be in accordance with the size indicated on the nameplate and fitted accordingly.

- CAUTION:**
- Reducing the connections may cause improper operation or malfunctioning.
 - For the protection of the equipment install a strainer or filter suitable for the service involved in the inlet side as close to the product as possible.
 - If tape, paste, spray or a similar lubricant is used when tightening, avoid particles entering the system.
 - Use proper tools and locate wrenches as close as possible to the connection point.
 - To avoid damage to the equipment, DO NOT OVERTIGHTEN pipe connections.
 - Do not use valve or solenoid as a lever.
 - The pipe connections should not apply any force, torque or strain to the product.

ELECTRICAL CONNECTION

In case of electrical connections, they are only to be made by trained personnel and have to be in accordance with the local regulations and standards.

CAUTION:

- Turn off electrical power supply and de-energise the electrical circuit and voltage carrying components before starting work.
- All electrical screw terminals must be properly tightened according to the standards before putting into service.
- Dependent upon the voltage electrical requirements must be provided with an earth connection and satisfy local regulations and standards.

The equipment can have one of the following electrical terminals:

- Terminal plug connections according to ISO-4400 (when correctly installed this connection provides IP-65 protection).
- Embedded screw terminals in metal enclosure with "Pg" cable gland.
- Flying leads or cables.

PUTTING INTO SERVICE

Before pressurising the system, first carry-out an electrical test. In case of solenoid valves, energise the coil a few times and check valve operation.

SERVICE

Most of the solenoid valves are equipped with coils for continuous duty service. To prevent the possibility of personal or property damage do not touch the solenoid which can become hot under normal operation conditions. If the solenoid valve is easily accessible, the installer must provide protection preventing accidental contact.

SOUND EMISSION

The emission of sound depends on the application, medium and nature of the equipment used. The exact determination of the sound level can only be carried out by the user having the valve installed in his system.

ASCO™ BETRIEBSANLEITUNG

direkt betätigt, mit manueller Rückstellung, eingriffssichere Konstruktion 1/4

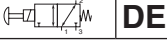

BESCHREIBUNG

Bei der Baureihe 327 handelt es sich um direkt betätigte 3/2-Wege-Magnetventile der Konstruktionweise mit "entlastetem Ventilkolben". Das Gehäuse besteht aus Messing oder rostfreiem Stahl.

MANUELLE RÜCKSTELLUNG

Die manuelle Rückstellung (siehe Ref. 1) des Ventils erfolgt wie nachfolgend beschrieben: Die Spule ist Spannung zu beschließen, dem ist der Knopf zu drücken und wieder loszulassen. Der Magnetanker wird durch das von der Spule aufgebaute Magnetfeld in der erregten Stellung gehalten. Das Ventil bleibt solange in der "verlinkten Stellung", bis die Spannung abgeschaltet wird. Bei Ausfall der Spannung gibt der Magnetkopf den Magnetanker frei, woraufhin das Ventil in die "entlinkte Stellung" zurückkehrt. Das Ventil bleibt in dieser Stellung, bis es nach der oben beschriebenen Methode zurückgestellt wird. Bei der eingriffssicheren Konstruktion (siehe Ref. 2) gibt das Ventil den Durchfluß über oder an Anschluß 3 frei, sobald der Knopf betätigt wird. Dabei muß das Ventil jedoch mit Spannung beaufschlagt sein, da der Ventilkolb bei dieser Konstruktionweise Anschluß 3 abdichtet, bis der Ventilkopf wieder in das Gehäuse wird.

Einbau

Die ASCO-Komponenten dürfen nur innerhalb der auf den Typenschildern angegebenen Daten eingesetzt werden. Veränderungen an den Produkten sind nur nach Rücksprache mit ASCO zulässig. Vor dem Einbau der Ventile muß das Rohrleitungssystem drucklos geschaltet und innen gereinigt werden. Die Einbaulage der Produkte ist generell beliebig. Die Durchflußrichtung und der Rohrleitungsanschluß von Ventilen sind gekennzeichnet.

Die Rohrleitungsanschlüsse sollten entsprechend den Größenangaben auf den Typenschildern mit handelsüblichen Verschraubungen durchgeführt werden.

ACHTUNG:

- Eine Reduzierung der Anschlüsse kann zu Leistungs- und Funktionsminderungen führen und ist zu vermeiden.
- Ein Schutz der Ventile sollte für die Betriebsbedingungen geeignete Schutzfänger oder Filter so dicht wie möglich in den Ventileingang integriert werden.
- Bei Abschaltung an Gewinde ist darauf zu achten, daß kein Dichtungsmaterial in die Rohrleitung oder das Ventil gelangt.
- Zu Einbau darf nur geeignetes Werkzeug verwendet werden, das so nahe wie möglich am Anschlußpunkt zu verwenden, um ein Festfressen zu vermeiden.
- Um eine Beschädigung der Produkte zu vermeiden, ist darauf zu achten, daß die Rohranschlüsse NICHT ZU STARK ANGEZOGEN werden.
- Spule und Führungsrohr von Ventilen dürfen nicht als Gegenhalter benutzt werden.
- Die Rohrleitungsanschlüsse sollten fluchten und dürfen keine Spannungen auf das Ventil übertragen.

ELEKTRISCHER ANSCHLUSS

Der elektrische Anschluß ist von Fachpersonal entsprechend den geltenden VDE- und CEE-Bestimmungen auszuführen.

ACHTUNG:

- Vor Beginn der Arbeiten ist sicherzustellen, daß alle elektrischen Leitungen und Netzteile spannungslos geschaltet sind.
- Alle Anschlußblechen sind nach Beendigung der Arbeiten vorschriftsmäßig entsprechend den geltenden Normen anzuziehen.
- Je nach Spannungsbereich muß das Ventil nach den geltenden Bestimmungen und Normen einen Schutzleiteranschluß erhalten.

Der Magnetanker kann je nach Bauart folgendes elektrische Anschlußsystem aufweisen:

- Flaschelektroanschlüsse gemäß ISO-4400 (bei ordnungsgemäßer Montage ist Schutzart IP-65 gewährleistet).
- Anschlüsse innerhalb eines Metallgehäuses mittels Schraubklemmen.
- Kabelableitungen ins Gehäuse mit PG-Verschraubung.
- Eingegossenen Kabelenden.

INBETRIEBNAHME

Vor Druckbeaufschlagung des Systems sollte eine elektrische Funktionsprüfung erfolgen: Bei Magnetventilen Spannung an der Magnetspule mehrmals ein- und ausschalten und Ventilkontrolle überprüfen.

BETRIEB

Die meisten Magnetventile sind mit Spulen für Dauerbetrieb ausgerüstet. Zur Vermeidung von Personen- und Sachschäden sollte jede Berührung der Magnetspule vermieden werden. Die Berührung der Magnetspule wird durch den sehr heißen Magnetventil sehr heiß werden können. Bei leicht zugänglichem Magnetventil sollte vom Installateur ein Schutz vorgesehen werden, um jegliches verheerendes Berühren zu vermeiden.

ASCO™ INSTRUCTIONS D'INSTALLATION ET D'ENTRETIEN

construction (impossible à falsifier) à commande directe, à redémarrage manuel, 1/4

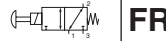

DESCRIPTION

Les vannes de la série 327 font partie de la gamme des électrovannes 3/2 à commande directe. De conception, la construction est dite "équilibrée". Le corps est en laiton ou en acier inoxydable.

FONCTIONNEMENT

Le fonctionnement du redémarrage manuel (voir la Réf. 1) s'opère comme suit: Exciter la bobine, appuyer complètement sur le bouton poussoir, relâcher le bouton poussoir. Le noyau est maintenu en excitation par le champ magnétique développé par la bobine. La vanne restera dans la position "encliquetée" jusqu'à ce qu'il y ait une interruption de l'alimentation de la tension se produisant sans perte de tension, le solénoïde libère le noyau et replace la vanne dans la position "non cliquetée". La vanne restera en position non cliquetée jusqu'au redémarrage qui s'effectue selon la méthode cidessus. Grâce à la construction infalsifiable (voir la Réf. 2), la vanne ne relâchera pas le débit via ou dans le port 3, simplement en appuyant sur le bouton poussoir, mais la vanne doit être également mise sous tension car la construction infalsifiable ferme hermétiquement le port 3 jusqu'à ce que le bouton poussoir ait été relâché.

MONTAGE

Les composants ASCO sont conçus pour les domaines de fonctionnement indiqués sur la plaque signalétique ou la documentation. Aucune modification ne peut être réalisée sur le matériel sans accord préalable du fabricant ou de son représentant. Avant de procéder au montage, dépressuriser les canalisations et effectuer un nettoyage interne. Les électrovannes peuvent être montées dans n'importe quelle position. Les sens de circulation du fluide est indiqué par repères sur le corps et dans la documentation.

La dimension des tuyauteries doit correspondre au raccordement indiqué sur le corps, l'étiquette ou la notice.

- ATTENTION:**
- Une restriction des tuyauteries peut entraîner des dysfonctionnements.
 - Afin de protéger le matériel, installer une crépine ou un filtre adéquat en amont, aussi près que possible du produit.
 - En cas d'utilisation de ruban, pâte, aérosol ou un lubrifiant lors du serrage, veillez à ce qu'aucun corps étranger ne pénètre dans le circuit.
 - Utiliser un outillage approprié et placer les clés aussi près que possible du point de raccordement.
 - Afin d'éviter toute détérioration, NE PAS TROP SERRER les records des tuyauteries.
 - Ne pas se servir de la vanne ou de la tête magnétique comme d'un levier.
 - Les tubes de raccordement ne doivent exercer aucun effort, couple ou contrainte sur le produit.

RACCORDEMENT ÉLECTRIQUE

Le raccordement électrique doit être réalisé par un personnel qualifié et selon les normes et règlements locaux.

ATTENTION:

- Avant toute intervention, coupez l'alimentation électrique pour mettre hors tension les composants.
- Les connexions à vis doivent être serrées correctement avant la mise en service.
- Selon la tension, les composants électriques doivent être mis à la terre conformément aux normes et règlements locaux.

Selon les cas, le raccordement électrique s'effectue par:

- Connecteurs débrochables ISO-4400 (avec degré de protection IP-65 lorsque le raccordement est correctement effectué).
- Bornes à vis solitaires du bobinage, sous boîtier métallique avec presse-étoupe étanche "Pg".
- Fils ou câbles solitaires de la bobine.

MISE EN SERVICE

Avant de mettre le circuit sous pression, effectuer un essai électrique. Dans le cas d'une électrovanne, mettre la bobine sous tension plusieurs fois et vérifier le fonctionnement de la vanne.

FONCTIONNEMENT

La plupart des électrovannes comportent des bobinages prévus pour mise sous tension permanente. Pour éviter toute brûlure, ne pas toucher la tête magnétique qui, en fonctionnement normal et en permanence sous tension, peut atteindre une température élevée. Si l'électrovanne est facilement accessible, l'installateur doit prévoir une protection empêchant tout contact accidentel.

ASCO™ INSTRUCCIONES DE INSTALACION Y MANTENIMIENTO

Construcción de mando directo, con restauración manual (hermética) 1/4

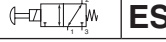

DESCRIPCION

La serie 327 está formada por válvulas de solenoide 3/2 de mando directo, del tipo construcción equilibrada. El material del cuerpo es de bronce o acero inoxidable.

FUNCIONAMIENTO

El funcionamiento del restaurador manual (ver Ref. 1) es el siguiente: Dé tensión a la bobina, presione el botón hasta el fondo, libere el botón de presión. El núcleo queda sujeto en la posición con tensión por el campo magnético desarrollado por la bobina. La válvula permanecerá en la "posición de enganche" hasta que haya una interrupción de la tensión eléctrica. Al perder tensión eléctrica, el solenoide libera el núcleo y vuelve a poner la válvula en la "posición de desenganche". La válvula permanecerá en la posición de desenganche hasta la restauración utilizando el método anterior. Gracias a la construcción hermética (ver Ref. 2), la válvula no liberará el flujo a través de, o en el orificio 3, simplemente pulsando el botón de presión, sino que deberá tener tensión por la espiga de la construcción hermética sella el orificio 3 hasta que se libere el botón de presión.

INSTALACION

Los componentes ASCO sólo deben utilizarse dentro de las especificaciones técnicas que se especifican en su placa de características. Los cambios en el equipo sólo estarán permitidos después de consultar al fabricante o a su representante. Antes de la instalación, despresurice el sistema de tuberías y limpie internamente. El equipo debe utilizarse en cualquier posición. En el cuerpo se indican el sentido del fluido y la conexión de las válvulas a la tubería.

Las conexiones a la tubería deben corresponder al tamaño indicado en la placa de características y ajustarse adecuadamente.

PRECAUCION:

- La reducción de las conexiones puede causar operaciones incorrectas o defectos de funcionamiento.
- Para la protección del equipo se debe instalar en la parte de la entrada y/o tubería como sea posible del producto un filtro o tamizador adecuado para el servicio.
- Si se utilizara cinta, pasta, spray u otros lubricantes en el ajuste, se debe evitar que entren particulares en el producto.
- Se debe utilizar las herramientas adecuadas y colocar llaves lo más cerca posible del punto de conexión.
- Para evitar daños al equipo, NO FORZAR las conexiones a la tubería.
- No utilizar la válvula o el solenoide como palanca.
- Las conexiones a la tubería no producirán ninguna fuerza, apriete o tensión sobre el producto.

CONEXION ELECTRICA

En caso de requirirse conexiones eléctricas, estas serán realizadas por personal cualificado y deberán adaptarse a las normas y regulaciones locales.

PRECAUCION:

- Antes de comenzar el trabajo, desconecte el suministro de energía eléctrica y desenergice el circuito electrónico y los elementos portadores de tensión.
- Todos los terminales eléctricos deben estar apretados adecuadamente según normas antes de su puesta en servicio.
- Según el material no se debe tocar el solenoide, ya que puede haberse calentado en condiciones normales de trabajo. Si la electroválvula es de fácil acceso, el instalador debe prever una protección que impida cualquier contacto accidental.

PUESTA EN MARCHA

Se debe efectuar una prueba eléctrica antes de someter a presión al sistema. En el caso de las válvulas de solenoide, dé tensión a la bobina unas cuantas veces y compruebe el funcionamiento de la válvula.

SERVICIO

La mayor parte de las válvulas solenoides se suministran con bobinas para un servicio continuo. Con el fin de evitar la posibilidad de daños personales o materiales no se debe tocar el solenoide, ya que puede haberse calentado en condiciones normales de trabajo. Si la electroválvula es de fácil acceso, el instalador debe prever una protección que impida cualquier contacto accidental.

BRUIT DE FONCTIONNEMENT

Le bruit de fonctionnement varie selon l'utilisation, le fluide et le type de matériel employés. L'utilisateur ne pourra déterminer avec précision le niveau sonore émis qu'après avoir monté le composant sur l'installation.

ENTRETIEN

L'entretien nécessaire aux produits ASCO varie avec leurs conditions d'utilisation. Le bruit de fonctionnement varie selon l'utilisation, le fluide et le type de matériel employés. L'utilisateur ne pourra déterminer avec précision le niveau sonore émis qu'après avoir monté le composant sur l'installation.

DEMONTAGE DE LA VANNE

Démontez en ouvrant l'ordre indiqué sur les vues en éclaté fournies dans la pochette et destinées à l'identification des pièces.

- Ouvrir le clip de maintien et faire glisser le sous-ensemble base de solénoïde. ATTENTION: lorsque le clip de maintien métallique est ôté, il peut bondir vers le haut. Ouvrir la rondelle élastique.
- Dévisser la base de solénoïde et ôter son joint d'étanchéité.
- Oter le ressort supérieur.
- Extraire le sous-ensemble de noyau. Ouvrir le joint d'étanchéité.
- Vous pouvez dès à présent nettoyer ou remplacer toutes les pièces.

REMONTAGE DE LA VANNE

Remonter en sens inverse.

- NOTE: Lubrifier tous les joints d'étanchéité/joints toriques avec de la graisse silicone de haute qualité.
- Encliquer le joint d'étanchéité dans la rainure du sous-ensemble de noyau (veiller à ce que la taille corresponde).
- Placer le sous-ensemble de noyau dans la cavité du corps et le faire descendre délicatement en le poussant jusqu'au moment où le joint d'étanchéité ferme hermétiquement la cavité du corps.
- Remplacer le joint d'étanchéité de la base du solénoïde et le ressort supérieur (placer une extrémité fermée sur le sommet).
- Remplacer le sous-ensemble de la base du solénoïde et raccorder en suivant le schéma de couple. Le sous-ensemble de noyau sera également poussé dans sa position correcte.
- Installer la rondelle élastique, la bobine et le clip de maintien.
- Après l'entretien, faire fonctionner la vanne quelques fois afin de s'assurer qu'elle s'ouvre et se ferme correctement.

DEMONTAGE DE LA COMMANDE MANUELLE

(Consulter la vue en éclaté)

- Dévisser le boîtier de la commande manuelle du corps de la vanne principale. Oter le joint d'étanchéité.
- Appuyer sur le bouton poussoir et sortir le cliquet à l'aide d'un mandrin adéquat (2 mm).
- Vous pouvez dès à présent nettoyer ou remplacer toutes les pièces.

REMONTAGE DE LA COMMANDE MANUELLE

Remonter les pièces en sens inverse.

Remonter le joint d'étanchéité au démontage en suivant attentivement la vue en éclaté fournie.

NOTE: Pour les constructions en acier inoxydable, il est fortement recommandé d'utiliser un lubrifiant anti-ruggine court. LUTER toutes les pièces en caoutchouc avec de la graisse silicone de haute qualité.

Conformément à la directive CEE 89/392/CEE Annexe II B, une Déclaration d'Incorporation peut être fournie sur demande. Veuillez indiquer le numéro d'accusé de réception (AR) et les références ou codes des produits concernés. Ce produit est conforme aux exigences essentielles de la Directive 89/392/CEE sur la Compatibilité Electro-magnétique, et amendements et les directives Base Tension 73/23/CEE + 93/68/CEE. Une déclaration de conformité peut être fournie sur simple demande.

EMISION DE RUIDOS

La emisión de ruidos depende de la aplicación, medio y naturaleza del equipo utilizado. Una determinación exacta del nivel de ruido solamente se puede llevar a cabo por el usuario que disponga la válvula instalada en su sistema.

MANTENIMIENTO

El mantenimiento de los productos ASCO depende de las condiciones de servicio. Se recomienda una limpieza periódica, dependiendo de las condiciones del medio y del servicio. Durante el servicio, los componentes deben ser examinados por si hubiera desgastes excesivos. Se dispone de un juego completo de piezas internas como recambio. Si ocurre un problema durante la instalación/mantenimiento o en caso de duda contactar con ASCO o representantes autorizados.

DESMONTAJE DE LA VALVULA

Desmonte la válvula ordenadamente. Preste especial atención a las vistas ampliadas que se suministran para identificar las partes.

- Retire el clip de sujeción y deslice la bobina de la base auxiliar del solenoide. PRECAUCION: al desengancharse el clip de sujeción metálico, éste puede saltar hacia arriba. Retire la arandela resorte.
- Desenrosque la base auxiliar del solenoide y retire la junta.
- Retire el resorte superior.
- Tire del conjunto del núcleo. Retire la guarnición.
- Ahora se puede acceder a todas las piezas para limpieza y sustitución.

REMONTAJE DE LA VALVULA

Vuelva a montar la válvula en el orden inverso de desmontaje prestando especial atención a las vistas ampliadas suministradas para identificar e instalar las partes.

- NOTE: Lubrique todas las guarniciones/juntas con grasa de silicona de buena calidad.
- Inserte la guarnición en el surco del conjunto del núcleo (tenga cuidado de utilizar el tamaño correcto).
- Coloque el conjunto del núcleo en la cavidad del cuerpo e lévelo suavemente hasta que la guarnición selle la cavidad del cuerpo.
- Vuelva a colocar la junta de la base del solenoide y el resorte superior (coloque el extremo cerrado en la parte superior).
- Vuelva a colocar la base auxiliar del solenoide y apriete según el cuadro de apriete. Esto también liberará el conjunto del núcleo a su posición correcta.
- Instale la arandela resorte, la bobina y el clip de sujeción.
- Después de realizado el mantenimiento, opere la válvula unas cuantas veces para asegurarse de su correcto funcionamiento.

DESMTAJE DEL OPERADOR MANUAL

(Haga referencia a la vista ampliada)

- Destornille el capot metálico del operador manual del cuerpo de la válvula principal. Retire la guarnición.
- Presione el botón de presión y retire la patilla de bloqueo con la deriva adecuada (2 mm).
- Ahora se puede acceder a todas las piezas para limpieza y/o sustitución.

RE-INSTALACION DEL OPERADOR MANUAL

Vuelva a montar las piezas en el orden inverso de desmontaje observando con especial atención a las vistas ampliadas suministradas para identificar e instalar las partes.

NOTE: En el caso de fabricación de acero inoxidable, es muy recomendable utilizar un lubricante anti-rígido para evitar la fatiga. NOTE: Lubrique todas las partes de goma con grasa silicona de buena calidad.

Se dispone, por separado y bajo demanda, de una Declaración de Incorporación conforme a la Directiva CEE 89/392/CEE Anexo II B. Rogamos que nos faciliten los datos de serie de aceptación de pedido de los productos correspondientes. Este producto cumple con los requisitos esenciales de la Directiva CEM 89/336/CEE y sus correspondientes modificaciones y las directivas Baja Tensión 73/23/CEE + 93/68/CEE. Si lo desea, podemos facilitarle una Declaración de Conformidad bajo demanda.



ISTRUZIONI DI INSTALLAZIONE E E MANUTENZIONE
a comando diretto, con riarmo manuale, costruzione
(antimanomissione) 1/4

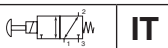

DESCRIZIONE
Le elettrovalvole Serie 327 sono del tipo 3/2 a comando diretto con costruzione equilibrata. Il corpo è in bronzo o in acciaio inossidabile.

FUNZIONAMENTO
Il riarmo manuale (vedi Rif. 1) avviene come segue: Eccitare la bobina, premere a fondo il pulsante, rilasciare il pulsante. Il nucleo viene mantenuto in posizione eccitata dal campo magnetico sviluppato dalla bobina. La valvola mantiene la "posizione bloccata" finché non si interrompe l'alimentazione di corrente. In assenza di tensione, la solenoide rilascia il nucleo e permette alla valvola di tornare in "posizione sbloccata". La valvola rimarrà nella posizione sbloccata fino al riarmo secondo il metodo di cui sopra. Nella versione antimanomissione (vedi Rif. 2), non è sufficiente premere il pulsante perché la valvola lasci passare il fluido attraverso l'apertura 3; occorre anche che la valvola sia eccitata in quanto lo stelo chiude l'apertura 3 finché non viene rilasciato il pulsante.

INSTALLAZIONE
Le elettrovalvole ASCO devono essere utilizzate esclusivamente rispettando le caratteristiche tecniche specificate sulla targhetta. Variazioni sulle valvole o sui piloti sono possibili solo dopo avere consultato il costruttore ed i suoi rappresentanti. Prima della installazione, depressurizzare i tubi e pulire internamente. Le elettrovalvole possono essere montate in tutte le posizioni. La direzione del flusso ed i collegamenti ai tubi sono indicati sul corpo delle valvole.

I raccordi devono essere conformi alla misura indicata sull'apposita targhetta.
ATTENZIONE:

- Fissare i raccordi può causare operazioni sbagliate o malfunzionamento.
- Per proteggere il componente installare, il più vicino possibile al lato ingresso, un filtro adatto al servizio.
- Se si usano nastro, pasta spray o lubrificanti simili durante il serraggio, evitare che delle particelle entrino nel corpo della valvola.
- Usare attrezzature appropriate e posizionare le chiavi il più vicino possibile al punto di racconto.
- Per evitare danni al corpo della valvola, **NON SERRARE ECCESSIVAMENTE** i raccordi.
- Non usare la valvola o il solenoide come una leva.
- I raccordi non devono esercitare pressione, torsione o sollecitazione sull'elettrovalvola.

ALLACCIAMENTO ELETTRICO
L'allacciamento elettrico deve essere effettuato esclusivamente da personale specializzato e deve essere conforme alle norme locali.
ATTENZIONE:

- Prima di mettere in funzione, togliere l'alimentazione elettrica, disaccettare il circuito elettrico e le parti sotto tensione.
- I morsetti elettrici devono essere correttamente avvitati secondo le norme prima della messa in servizio.
- Le elettrovalvole devono essere provviste di morsetti di terra a seconda della tensione e delle norme di sicurezza locali.

I piloti possono avere una delle seguenti caratteristiche elettriche:

- Connettori a lancia secondo ISO-4400 (se installato correttamente, la classe di protezione di questo connettore è IP65).
- Morsettiera racchiusa in custodia metallica. Entrata cavi con pressacavi tipo "Pg".
- Bobine con filo a cavo.

MESSA IN FUNZIONE
Prima di dare pressione alla valvola, eseguire un test elettrico. Eccitare la bobina diverse volte e verificare il funzionamento della valvola.

SERVIZIO
Molte elettrovalvole sono provviste di bobine per il funzionamento continuo. Per prevenire la possibilità di danneggiare cose o persone, non toccare il solenoide. Se di facile accesso, l'elettrovalvola deve essere protetta per evitare qualsiasi contatto accidentale.

EMISSIONI SUONI
L'emissione di suoni dipende dall'applicazione e dal tipo di elettrovalvola. L'utente può stabilire esattamente il livello del suono solo dopo aver installato la valvola sul suo impianto.

MANUTENZIONE
Generalmente questi componenti non necessitano spesso di manutenzione. Comunque in alcuni casi è necessario fare attenzione a depositi o ad eccessiva usura. Questi componenti devono essere puliti periodicamente. Il tempo che intercorre tra una pulizia e l'altra varia a seconda delle condizioni di funzionamento. Il ciclo di durata dei componenti dipende dalle condizioni di funzionamento. In caso di usura è disponibile un set completo di parti interne per la revisione. Se si incontrano problemi durante l'installazione e la manutenzione o se si hanno dei dubbi, consultare ASCO o i suoi rappresentanti.

SMONTAGGIO VALVOLE
Smontare procedendo con ordine. Consultare attentamente gli esplosi forniti per una corretta identificazione delle parti.

1. Smontare la clip di fissaggio e sfilare la bobina dal gruppo canotto.
2. Sfilare il sottogruppo del nucleo. Smontare la guarnizione. Spostare il gruppo canotto e togliere l'anello di tenuta.
3. Smontare la molla superiore.
4. Sfilare il sottogruppo del nucleo. Smontare la guarnizione.
5. Ora tutte le parti sono accessibili per la pulizia o la sostituzione.

RIMONTAGGIO VALVOLE
Rimontare procedendo nell'ordine Inverso facendo riferimento agli esplosi forniti per la corretta identificazione e collocazione delle parti.

1. NOTA: Lubrificare tutte le guarnizioni/anello di tenuta con grasso al silicone d'alta qualità.
2. Inserire la guarnizione nella scanalatura del sottogruppo del nucleo facendola scattare (badare che la misura sia quella giusta).
3. Inserire il sottogruppo del nucleo nell'apertura del corpo e spingere delicatamente finché la guarnizione sigilla l'apertura.
4. Rimontare l'anello di tenuta e la molla superiore del gruppo canotto (con l'estremità chiusa in alto).
5. Rimontare il gruppo canotto e serrare con coppia secondo quanto indicato nella tabella. In questo modo il sottogruppo del nucleo viene spinto nella giusta posizione.
6. Montare la ghiera, la bobina e la clip di fissaggio.
7. Dopo la manutenzione, azionare ripetutamente la valvola per accertarne il corretto funzionamento.

SMONTAGGIO COMANDO MANUALE
(Vedi esplosi)

1. Svitare la sede del comando manuale dal corpo valvola principale. Smontare la guarnizione.
2. Premere il pulsante ed estrarre la spina di bloccaggio spingendo con punzone adatto (2 mm).
3. Ora tutte le parti sono accessibili per la pulizia e/o la sostituzione.

RIMONTAGGIO COMANDO MANUALE
Rimontare procedendo nell'ordine inverso rispetto allo smontaggio facendo riferimento all'esplosi fornito.

NOTA: Per le strutture in acciaio inossidabile si raccomanda di usare un opportuno lubrificante antiruggine per evitare l'usura. NOTA: Lubrificare tutte le parti in gomma con grasso al silicone d'alta qualità.

L'utente può richiedere ad il costruttore una dichiarazione separata riguardante le Direttive CEE 89/392/CEE Allegato B - fornendo il numero di serie ed il riferimento dell'ordine relativo. Il presente prodotto è conforme alle esigenze essenziali della Direttiva EMC 89/336/EEC ed agli emendamenti e le direttive per Bassa Tensione 73/23/CEE + 93/68/CEE. Una Dichiarazione di Conformità separata può essere ottenuta su richiesta.



ALGEMENE INSTALLATIE- EN ONDERHOUDSINSTRUCTIES
direct werkend, handterugstelling (met extra veiligheid)
1/4

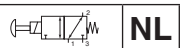

BESCHRIJVING
Afsluiters uit de 327-serie zijn direct werkende 3/2-magneetafsluiters met gebalancerde klep. Het afsluiterhuis is van messing of roestvast staal.

WERKING
De handterugstelling (zie ref. 1) werkt als volgt: Bekrachtigd de spoel, druk de drukknop leidend in, laat daarna de drukknop weer los. De plunjer wordt door het magnetische veld in de spoel in bekrachtigde toestand vastgehouden. De afsluiter blijft in de "werkstand" tot de stroomvoorziening wordt onderbroken. Bij een spanningsonderbreking laat de magneetloop de plunjer los en koert de afsluiter terug in zijn "ruststand". De afsluiter blijft in de ruststand tot het moment dat de drukknop wordt ingedrukt nadat de spanning weer is ingeschakeld. In de uitvoering met extra veiligheid (zie ref. 2) zal de afsluiter poort 3 niet vliegen als alleen de drukknop wordt ingedrukt, daarvoor moet de afsluiter ook worden bekrachtigd omdat de klepspindel van de extra veilige uitvoering poort 3 afsluit tot u de drukknop weer loslaat.

INSTALLATIE
ASCO producten mogen uitsluitend toegepast worden binnen de op de naamplaat aangegeven specificaties. Wijzigingen zijn alleen toegestaan na overleg met de fabrikant of haar vertegenwoordiger. Voor het inbouwen dient het leidingstelsel druksloos gemaakt te worden en inwendig gereinigd. De positie van de afsluiter is naar keur te bepalen. De doorstroomrichting wordt bij afsluiters aangegeven op het afsluiterhuis.

De pijpaansluiting moet overeenkomstig de naamplaatgegevens plaatsvinden.
LET HIERBIJ OP:

- Een reductie van de aansluitingen kan tot prestatie- en functiestoornissen leiden.
- Ter bescherming van de interne delen wordt een filter in het leidingnet aanbevolen.
- Bij het gebruik van draads dichtingspasta of tape mogen er geen deeltjes in het leidingwerk geraken.
- Men dient uitsluitend geschikt gereedschap voor de montage te gebruiken.
- Gebruik een zodanig koppel voor leidingverbindingen dat het product NIET WORDT BESCHADIGD.
- Het product, de behuizing of de spoel mag niet als hefboom worden gebruikt.
- De pijpaansluitingen mogen geen kracht of momenten op het product overdragen.

ELECTRISCHE AANSLUITING
In geval van elektrische aansluiting dient dit door vakkundig personeel te worden uitgevoerd volgens de door de plaatselijke overheid bepaalde richtlijnen.
LET HIERBIJ OP:

- Voordat men aan het werk begint moeten alle spanningsvoerende delen spanningsloos worden gemaakt.
- Alle aansluitklemmen moeten na het beëindigen van het werk volgens de juiste normen worden aangedraaid.
- Al na arang gelag het spanningsbereik moet het product volgens de geldende normen van een aarding worden voorzien.

Het product kan de volgende aansluitingen hebben:

- Steker aansluiting volgens ISO-4400 (bij juiste montage wordt de dichtingsklemme IP-65 verkregen).
- Aansluiting in het metaal huis d.m.v. Schroef aansluiting. De kabeldoorvoer heeft een "PG" aansluiting.
- Losse of aangegoten kabels.

IN GEBRUIK STELLEN
Voordat de druk aangesloten wordt dient een elektrische test te worden uitgevoerd. Leg in geval van magneetafsluiters meerdere malen spanning op de spoel aan en controleer de werking van de afsluiter.

GERUUK
De meeste magneetafsluiters zijn uitgerust met spoelen voor continu gebruik. Om persoonlijk letsel en schade door aanraking van het spoelhuis te voorkomen dient men het aanraken te vermijden, omdat bij langdurige inschakeling de spoel of het spoelhuis heet kan worden. In voorkomende gevallen dient men de spoel af te schermen voor aanraking.

GELUIDSEMISSIE
Dit hangt sterk af van de toepassing en het gebruikte medium. De bepaling van het geluidsniveau kan pas uitgevoerd worden nadat de afsluiter is ingebouwd.

ONDERHOUD
Het onderhoud aan de afsluiter is afhankelijk van de bedrijfsomstandigheden. We raden u aan om het product regelmatig te reinigen, in intervallen die afhankelijk zijn van het medium en de mate van onderhoud. Controleer tijdens het onderhoud of onderdelen zijn versleten. In geval van slijtage zijn reserveonderdelen beschikbaar om een inwendige revisie uit te voeren. Ingeval problemen of onduidelijkheden tijdens montage, gebruik of onderhoud optreden dan dient men zich tot ASCO of haar vertegenwoordiger te wenden.

DEMONTAGE
Neem de afsluiter op een ordelijke wijze uit elkaar. Raadpleeg daarbij de montagetekeningen en de afzonderlijke onderdelen benoemen.

1. Verwijder de bevestigingsclip en schuif de spoel van de kopstuk/deksel-combinatie. LET OP! Bij het verwijderen van de bevestigingsclip kan deze omhoog springen. Verwijder de veering.
2. Schroef de kopstuk/deksel-combinatie los en verwijder diens O-ring.
3. Verwijder de O-ring. LET OP! Bij het verwijderen van de O-ring kan deze omhoog springen. Verwijder de veering.
4. Trek de plunjer eruit. Verwijder de afdichting.
5. Alle delen zijn nu toegankelijk voor reiniging of vervanging.

MONTAGE
Monteer alle delen in omgekeerde volgorde als aangegeven is bij de demontage, let daarbij wel op de montagetekeningen voor de juiste plaatsing van de onderdelen.

1. **OPMERKING:** Vet alle afdichtingen/O-ringen in met hoogwaardig siliconenvet.
2. Schroef de afdichting over de plunjer tot in de groef (gebruik het juiste formaat).
3. Plaats de plunjer in de opening in het afsluiterhuis en druk de plunjer vervolgens omhoog tot de afdichting deze opening met helemaal afsluit.
4. Plaats de O-ring van de kopstuk/deksel-combinatie en de bovenste veer weer terug (met het spits toelopende uitside naar boven).
5. Monteer de kopstuk/deksel-combinatie en draai deze met het juiste aandriemaoment vast. Hierdoor wordt ook de plunjer in de juiste positie gedruwd.
6. Monteer nu de veering, de spoel en de bevestigingsclip.
7. Na het onderhoud dient men de afsluiter een aantal malen te bedienen om de werking ervan te controleren.

DEMONTAGE VAN DE HANDBEDIENING
(Raadpleeg de montagetekeningen)

1. Schroef de behuizing van de handbediening los van het afsluiterhuis.
2. Verwijder de afdichting.
3. Alle delen zijn nu toegankelijk voor reiniging en/of vervanging.

MONTAGE VAN DE HANDBEDIENING
Monteer alle delen in omgekeerde volgorde als aangegeven is bij de demontage, let daarbij wel op de montagetekeningen voor de juiste plaatsing van de onderdelen.

OPMERKING: Voor de roestvrijstaal afsluiters raden we ten sterkste aan om een specifiek smeermiddel te gebruiken tegen vastlopen, om vreten van het staal te voorkomen. **OPMERKING:** Vet alle rubberen onderdelen in met hoogwaardig siliconenvet.

Een aparte fabriekantverklaring van inbouw, in de zin van EU-richtlijn 89/392/EEG aanhangsel II, is op aanvraag verkrijgbaar. Vermeld bij aanvraag a.u.b. het orderbevestigingsnummer en het serie-nummer. Dit product voldoet aan de fundamentele voorschriften van EMC-richtlijn 89/336/EEG, LS-richtlijn 73/23/EEG + 93/68/EEG en de bijbehorende wijzigingen. Een afzonderlijke verklaring van overeenstemming is op verzoek verkrijgbaar.



DRAWING
DISEGNO

DESSIN
DIBUJO

ZEICHNUNG
TEKENING

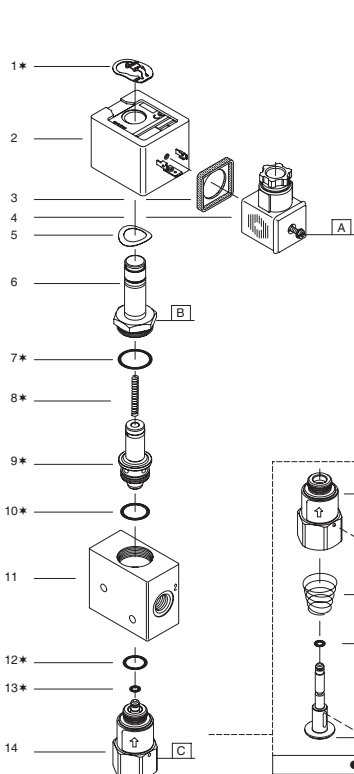

- GB** • Tamperproof construction
- FR** • Construction impossible à falsifier
- DE** • Eingriffssichere Konstruktion
- ES** • Construcción hermética
- IT** • Costruzione antimanomissione
- NL** • Handterugstelling met extra veiligheid

- GB** * Supplied in spare part kit
- FR** * Livrées en pochette de rechange
- DE** * Enthaltten im Ersatzteilsatz
- ES** * Incluido en Kit de recambio
- IT** * Disponibile nel Kit parti di ricambio
- NL** * Geleverd in vervangingsset

TORQUE CHART			
	A	0,6 ± 0,2	5 ± 2
	B	30 ± 3	260 ± 25
	C	20 ± 2	175 ± 10
ITEMS	NEWTON.METRES	INCH.POUNDS	

Ø	Catalogue number Code electrovanne Katalognummer Código de la electrovalvula Codice elettrovalvola Katalogus nummer	Spare part kit Code pochette de rechange Ersatzteilsatz Kit parti di ricambio Vervangingsset
1/4	SCG327A021 SCG327A022 SCG327A031 SCG327A032	C131-232 C131-233 C131-264 C131-265



DRAWING
DISEGNO

DESSIN
DIBUJO

ZEICHNUNG
TEKENING

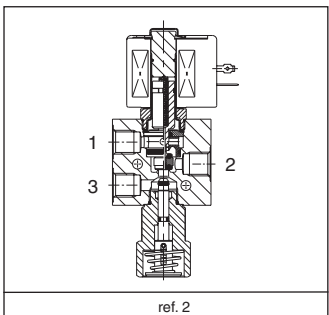
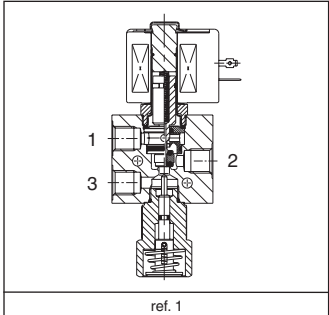

GB	DESCRIPTION
1.	Retaining clip
2.	Coil & nameplate
3.	Gasket
4.	Connector assembly
5.	Spring washer
6.	Sol. base sub-assembly
7.	O-ring, s.b.sub-assy
8.	Top spring
9.	Core/insert sub-assembly
10.	Gasket, insert
11.	Valve body
12.	Gasket, operator
13.	Gasket, stem (tamperproof only)
14.	Operator assembly
14.1.	Housing
14.2.	Spring
14.3.	Seal
14.4.	Pins, roll
14.5.	Stem

FR	DESCRIPTION
1.	Clip de maintien
2.	Bobine & fiche signalétique
3.	Joint d'étanchéité
4.	Montage du connecteur
5.	Rondelle élastique
6.	Sol. sous-ensemble de base
7.	Joint torique, sous-ens. b.s.
8.	Ressort supérieur
9.	Sous-ens. noyau/pièce d'ins.
10.	Joint d'étan., pièce d'insertion
11.	Corps
12.	Joint d'étan., commande
13.	Joint d'étan. étanche, tige (unique-ment infalsifiable)
14.	Montage de la commande
14.1.	Boîtier
14.2.	Ressort
14.3.	Joint
14.4.	Chevilles, rouleau
14.5.	Tige

DE	BESCHREIBUNG
1.	Klammerhalterung
2.	Spule & Typenschild
3.	Dichtung
4.	Geräteteckdose
5.	Federscheibe
6.	Haltemutter
7.	Dichtungsring, Haltemutter
8.	Oberer Feder
9.	Magnetanker/Einsatzbaugr.
10.	Dichtung, Einsatz
11.	Ventilgehäuse
12.	Dichtung, Betätigungsgel.
13.	Dichtung, Schaff (nur eingriff sichere Konstr.)
14.	Betätigungselement
14.1.	Gehäuse
14.2.	Feder
14.3.	Dichtung
14.4.	Schwerespannstifte
14.5.	Ventilschaft

ES	DESCRIPCION
1.	Clip de sujeción
2.	Bobina y placa de caract.
3.	Guarnición
4.	Conjunto del conector
5.	Arandela resorte
6.	Base auxiliar del solenoide
7.	Junta, b.a. del solenoide
8.	Resorte superior
9.	Conj. del núcleo/inserción
10.	Guarnición, inserción
11.	Cuerpo de la válvula
12.	Guarnición, operador
13.	Guarnición, espiga (sólo hermética)
14.	Conjunto del operador
14.1.	Capot metálico
14.2.	Resorte
14.3.	Junta
14.4.	Patillas, rodillo
14.5.	Espiga

IT	DESCRIZIONE
1.	Clip di fissaggio
2.	Bobina e targhetta
3.	Afdichting
4.	Gruppo connettore
5.	Rondella elastica
6.	Gruppo canotto
7.	An. di tenuta, gr. canotto
8.	Molla superiore
9.	Sottogruppo nucleo/inserto
10.	Guarnizione, inserto
11.	Corpo valvola
12.	Guarnizione, comando
13.	Guarnizione, stelo (solo antimanomissione)
14.	Gruppo comando
14.1.	Sede
14.2.	Molla
14.3.	Guarnizione di tenuta
14.4.	Perni, rullo
14.5.	Stelo

NL	BESCHRIJVING
1.	Clip
2.	Spoel met typeplaat
3.	Afdichting
4.	Steker
5.	Veering
6.	Kopstuk/deksel-combinatie
7.	O-ring, kopstuk/deksel-comb.
8.	Bovenste veer
9.	Plunjer/inzetstuk-combinatie
10.	Afdichting, inzetstuk
11.	Afsluiterhuis
12.	Afdichting, handbed.
13.	Afd., klepspindel (alleen bij extra veilige uitvoering)
14.	Handbediening
14.1.	Sede
14.2.	Veer
14.3.	Afdichting
14.4.	Pen
14.5.	Klepspindel