

Fisher™ ET ve EAT easy-e™ Valfler CL125 - CL600

İçindekiler

Giriş	1
Kılavuzun Kapsamı	1
Açıklama	3
Teknik Özellikler	3
Eğitim Hizmetleri	3
Kurulum	4
Bakım	5
Salmastranın Yağlanması	6
Sızdırmazlığın Korunması	6
Salmastra Değişimi	7
İç Aksam Bakımı	13
Dağıtma	13
Metal Yuvaların Alıştırılması	15
Valf Tapası Bakımı	16
Toplama	18
ENVIRO-SEAL™ Körüklü Contalı Kapak	20
Düz veya Çıkıntılı Kapağın ENVIRO-SEAL Körüklü Contalı Kapakla Değişimi (Mil/Körük Grubu)	20
Mevcut ENVIRO-SEAL Körüklü Contalı Kapağın Değişimi (Mil/Körük Grubu)	23
ENVIRO-SEAL Körüklü Contalı Kapağın Havasının Alınması	25
Parça Siparişi	25
Parça Kitleri	26
Parça Listesi	31

Şekil 1. 667 Aktüatörlü Fisher ET Kontrol Valfi



W1916-4

Giriş

Kılavuzun Kapsamı

Bu bakım kılavuzu, CL600 derece NPS 1-8 Fisher ET valfler ve NPS 1-6 EAT valfler için kurulum, bakım ve parça bilgilerini içermektedir. Aktüatör ve aksesuarlara yönelik talimatlar için ayrıca verilen kılavuzlara bakın.



Valf, aktüatör ve aksesuar kurulumu, çalıştırması ve bakımı konusunda tam eğitilmiş ve vasıflı olmadan ET valfleri kurmayın, çalıştırmayın ya da bakımını yapmayın. **Kişisel yaralanma veya maddi hasarı engellemek için bu kılavuzun tüm içeriğini, tüm güvenlik uyarıları dahil olmak üzere dikkatlice okumak, anlamak ve uygulamak önemlidir.** Bu talimatlar hakkında herhangi bir sorunuz olursa herhangi bir işlem yapmadan önce [Emerson satış ofisiniz](#) ile irtibata geçin.

Tablo 1. Teknik Özellikler

Uç Bağlantı Tipleri**Dökme Demir Valfler**

Flanşlı: ASME B16.1'e göre CL125 düz veya 250 faturalı flanşlar

Çelik ve Paslanmaz Çelik Valfler

Flanşlı: ASME B16.5'e göre CL150, 300 ve 600 faturalı veya halka tipi eklem flanşlar

Vidalı veya Soket Kaynaklı: ASME B16.34'e göre CL600'e uygun tüm mevcut ASME B16.11 planları

Alın Kaynaklı: ASME B16.25'e uygun

R31233 Kirli Servis İç Aksamına (DST) sahip valfler

Flanşlı: CL300, CL 600 yükseltilmiş yüzlü veya halka tipi ASME B16.5'e göre bağlantı flanşları

Alın kaynağı: ASME B16.25

NPS 3 ila 8 CL300/CL600 ile uyumlu Çizelge 40 veya 80

Maksimum Giriş Basıncı Değeri⁽¹⁾**Dökme Demir Valfler**

Flanşlı: ASME B16.1'e göre CL125B veya 250B basınç-sıcaklık derecelerine uygun

Çelik ve Paslanmaz Çelik Valfler

Flanşlı: CL150, 300 ve 600'e uygun⁽²⁾ ASME B16.34'e göre basınç-sıcaklık dereceleri

Vidalı veya Kaynaklı: ASME B16.34'e göre CL600 basınç-sıcaklık derecelerine uygun

R31233 DST'ye sahip valfler

ASME B16.34'e göre geçerli CL300 veya CL600 basınç/sıcaklık değerleriyle uyumludur. Bu kılavuzun Kurulum bölümüne bakın

R31233 DST için Maksimum Basınç Düşüşü

2 Aşamalı İç Aksam: 750 PSI

3 Aşamalı İç Aksam: 1500 PSI

İç Aksam Malzemesi: R31233 Cobalt Krom Alaşım

Sızdırmazlık Sınıfları

Bkz. tablo 2

Akış Özellikleri

Lineer (tüm muhafazalar), çabuk açılan (Whisper Trim™, WhisperFlo™, ve Cavitrol™ muhafazalar hariç hepsi), veya eşit yüzdeli (Whisper Trim, WhisperFlo, ve Cavitrol muhafazalar hariç hepsi)

R31233 DST Yapılar

Doğrusal

Akış Yönü

Lineer, Çabuk Açılan veya Eşit Yüzdeli Muhafaza:

Normalde aşağı

Whisper Trim ve WhisperFlo Muhafazalar: Daima yukarı

Cavitrol Muhafazalar: Daima aşağı

R31233 DST Muhafazası: Her zaman aşağı

Yaklaşık Ağırlık Değerleri

VALF EBADI, NPS	AĞIRLIK	
	kg	lb
1 ve 1-1/4	14	30
1-1/2	20	45
2	39	67
2-1/2	45	100
3	54	125
4	77	170
6	159	350
8	408	900

R31233 DST ile birlikte yaklaşık ağırlıklar

VALF EBADI, NPS	AŞAMA	AĞIRLIK	
		kg	lb
3	2 aşamalı	63	138
	3 aşamalı	68	150
4	2 aşamalı	93	206
	3 aşamalı	105	232
6	2 aşamalı	212	467
	3 aşamalı	234	515
8	3 aşamalı	518	1143

1. Valf için bu kılavuzdaki ve geçerli herhangi bir standart ya da kural sınırlamasındaki basınç/sıcaklık sınırları aşılmamalıdır.

2. Bazı civata malzemesi seçimleri, CL600 easy-e valf grubunun performansının düşürülmesini gerektirebilir. [Emerson satış ofisinizle](#) irtibata geçin.

Tablo 2. ANSI/FCI 70-2 ve IEC 60534-4'e göre Mevcut Sızdırmazlık Sınıfları

Valf	Oturma	Sızdırmazlık Sınıfı
Cavitrol III muhafazalı olanlar dışında hepsi	PTFE (standart)	V - hava testi
		V - su testi (isteğe bağlı)
Cavitrol III 1-aşamalı muhafazalı ET	Metal	IV
		V (isteğe bağlı) ⁽²⁾
Cavitrol III 2-aşamalı muhafazalı ET	Metal	IV (standart)
		V (isteğe bağlı)
Cavitrol III 2-aşamalı muhafazalı ET	Metal	V
PEEK Çıkmızı Önleme Halkalı ET	Metal	V ila 316°C (600°F)
3,4375 ila 7 inç portlu ET	Yumuşak veya Metal	VI
TSO'lu (Sıkı Sızdırmazlık İç Aksam) ET ve EAT	Değiştirilebilir, korumalı yumuşak yuva.	TSO ⁽¹⁾
ET, R31233 DST ile birlikte	Metal	V

1. Bu, özel bir ANSI/FCI olmayan sızıntı sınıfıdır.
2. V sınıfı sızdırmazlık, yaylı sızdırmazlık halkası, yuvarlatılmış yuvalı tapa ve geniş pahlı yuva halkası (8 inç portlu çabuk açılan muhafaza ile mevcut değildir) gerektirir. İç aksam 4, 29 ve 85 ile mevcut değildir.

Açıklama

Tek portlu valflerde, muhafaza kılavuzu, çabuk değiştirmeli iç aksam ve dengeli bastırarak kapatma hareketinden yararlanır. Valf birleşim düzenleri aşağıdaki gibidir:

Zorlayıcı kesme gereklilikleri için metal PTFE oturmalı (Cavitrol III ve DST hariç tüm muhafazalar için standarttır) veya yüksek sıcaklıklar için metal-metal oturmalı (Cavitrol III ve DST muhafazalar için standart, tüm diğerleri için isteğe bağlı) **ET** - Küresel valf (şekil 1).

EAT - ET'nin açılı versiyonu, boru bağlantısını kolaylaştırmak için veya kendinden drenajlı bir valf gerektiren uygulamalarda kullanılır.

Teknik Özellikler

Bu valflerin standart teknik özellikleri tablo 1'de verilmiştir.

Eğitim Hizmetleri

Fisher ET ve ETA valfleri için mevcut kurslar ve diğer çeşitli ürünler hakkında bilgi almak için irtibat bilgileri:

Emerson Otomasyon Çözümleri
Educational Services - Registration
Telefon: 1-641-754-3771 veya 1-800-338-8158
E-posta: education@emerson.com
emerson.com/fishervalvetraining

Kurulum

⚠ UYARI

Yaralanmalara karşı korunmak için, her türlü kurulum işlemi sırasında mutlaka koruyucu kıyafet giyin, koruyucu gözlük ve eldiven takın.

Valf grubu kullanım koşullarının tablo 1'de veya ilgili isim levhalarında belirtilen sınırları aşabileceği noktalara takıldığı takdirde, ani basınç boşalması nedeniyle yaralanmalar ve maddi hasar meydana gelebilir. Bu gibi yararlanma veya hasarlardan kaçınmak için, yasal veya ilgili sektörel kurallar ve iyi mühendislik uygulamaları gereği, aşırı basınç koruması amaçlı bir emniyet valfi takın.

Proses ya da güvenlik mühendisiniz ile birlikte proses ortamından korunmak için alınması gereken ek önlemleri inceleyin.

Mevcut bir uygulama üzerine kurulum yapılacaksa, bu talimat kılavuzunun Bakım bölümünün başlangıcında bulunan UYARI kısmına da bakın.

DİKKAT

Sipariş verildiğinde, valfin yapısı ve yapı malzemeleri belirli basınç, sıcaklık, basınç düşüşü ve denetimli sıvı koşullarını karşılayacak şekilde seçilir. Proses sıvısının güvenliği ve valf malzemesinin proses sıvısına uygunluğu ile ilgili sorumluluk yalnızca alıcıya ve son kullanıcıya aittir. Bazı valf gövdesi/iç aksam malzemesi birleşimleri basınç düşüşü ve sıcaklık aralığı özellikleri bakımından sınırlamalara tabi olduğundan, [Emerson satış ofisinize](#) danışmadan valfi başka koşullara tabi tutmayın.

Valfi takmadan önce, valfte ve boru hatlarında ürün hasarına neden olabilecek hasar veya yabancı maddeler olup olmadığını inceleyin.

1. Valfi takmadan önce, valf ve ilgili ekipmanda hasar veya yabancı maddeler olup olmadığını inceleyin.
2. Valf gövdesinin iç kısımlarının temiz olduğundan, boru hatlarında yabancı madde bulunmadığından ve valfin, boru hattındaki akışın valfin yan kısmındaki ok yönünde olmasını sağlayacak şekilde yönlendirildiğinden emin olun.
3. Denetim valfi, sismik kriterlerle sınırlandırılmadıkça istenilen yönde takılabilir. Ancak, normal yöntemde, aktüatör valfin üzerinde dik konumdadır. Diğer pozisyonlar valf tapasında dengesizliğe, muhafaza aşınmasına ve sorunlu işleyişe neden olabilir. Bazı valflerde, aktüatörün dik konumda değilse desteklenmesi de gerekebilir. Daha fazla bilgi için [Emerson satış ofisinize](#) danışın.
4. Valfi takarken, izin verilen tesisat ve kaynak uygulamalarını kullanın. Flanşlı valfler için, valf ile boru hattı flanşları arasında uygun bir conta kullanın.

DİKKAT

Valf gövde malzemesine bağlı olarak, kaynak sonrası ısıtma işlemi gerekebilir. Bu işlem sırasında, elastomer ve plastik yapıları iç parçalar ve metal aksam hasar görebilir. Isıtılarak takılan parçalar ve dişli bağlantılar da gevşeyebilir. Kaynak sonrası ısıtma işlemi uygulanacaksa, genellikle tüm iç aksam sökülmelidir. Daha fazla bilgi için Emerson satış ofisinize irtibata geçin.

5. Sızıntı tertibatlı kapaklarda, sızıntı borularını bağlamak için boru tapalarını (14 ve 16, şekil 14) sökün. Kontrol ve bakım işlemleri sırasında sürekli çalışma gerekiyorsa, denetim valfi grubunun çevresine üç yönlü bir aşırma takın.
6. Aktüatör ve gövde ayrı olarak teslim edildiyse, ilgili aktüatör bakım kılavuzundaki aktüatör montaj prosedürüne bakın.

⚠ UYARI

Sızdırmazlık malzemesi sızıntıları yaralanmalara neden olabilir. Valfin sızdırmazlık elemanları sevkiyat öncesine sıkılaştırılır; ancak, belirli hizmet koşullarını karşılayabilmeleri için sızdırmazlık elemanlarının yeniden ayarlanması gerekebilir. Proses ya da güvenlik mühendisiniz ile birlikte proses ortamından korunmak için alınması gereken ek önlemleri inceleyin.

ENVIRO-SEAL dinamik yüklü salmastraya veya HIGH-SEAL dinamik yüklü salmastraya sahip valflerde bu ilk ayar işlemi gerekmez. Sürgülü Milli Valflerde, sızdırmazlık talimatları için ENVIRO-SEAL Sızdırmazlık Sistemi veya HIGH-SEAL Dinamik Yüklü Salmastra Sistemi başlıklı Fisher bakım kılavuzuna bakın. Mevcut sızdırmazlık sisteminizi ENVIRO-SEAL sızdırmazlık sistemine dönüştürmek istiyorsanız, Parça Kiti bölümündeki güçlendirme kitleri listesine bakın.

Bakım

Valf parçaları normal aşınmaya tabi olduğundan, kontrol edilmeli ve gerekirse değiştirilmelidir. Kontrol ve bakım sıklığı hizmet koşullarına göre değişir. Bu bölüm, salmastra yağlama, salmastra bakımı, iç aksam bakımı ve ENVIRO-SEAL körüklü contalı kapağın değişimine yönelik talimatları içermektedir. Tüm bakım işlemleri valf hatta takılı olarak gerçekleştirilmelidir.

⚠ UYARI

Ani süreç basıncı boşalması veya parça fırlamasından gelecek şahsi yaralanma veya maddi hasarlardan kaçının. Her türlü bakım işlemi öncesinde:

- Valf hala basınçlı durumdayken aktüatörü vanadan ayırmayın.
- Yaralanmalara karşı korunmak için, her türlü bakım işlemi sırasında mutlaka koruyucu kıyafet giyin, koruyucu gözlük ve eldiven takın.
- Aktüatöre hava basıncı, elektrik gücü ya da bir kontrol sinyali besleyen herhangi bir çalışma hattının bağlantısını kesin. Aktüatörün vanayı aniden açık kapayamadığından emin olun.
- Baypas vanaları kullanın ya da prosesi kapatarak vanayı proses basıncından izole edin. Vananın her iki tarafından proses basıncını alın. Vananın her iki tarafından proses malzemesini tahliye edin.
- Pnömatik aktüatörü yükleme basıncından çıkartın ve aktüatör yay ön sıkışmasını boşaltın.
- Siz ekipman üzerinde çalışırken yukarıdaki önlemlerin etkin kaldığından emin olmak için kilitleme prosedürlerini kullanın.
- Valfin salmastra kutusu içerisinde, *valf boru hattından söküldükten sonra dahi basıncını kaybetmeyen proses sıvıları mevcut olabilir*. Sızdırmazlık donanımı veya sızdırmazlık halkaları sökülürken veya salmastra kutusunun boru tapası gevşetilirken proses sıvıları basınçlı bir şekilde fışkırlabilir.
- Proses ya da güvenlik mühendisiniz ile birlikte proses ortamından korunmak için alınması gereken ek önlemleri inceleyin.

DİKKAT

Ürün yüzeylerinin zarar görerek ürün hasarına yol açmaması için, talimatları dikkatli bir şekilde uygulayın.

Trim Kartuşu tek kullanımlık bir tamir çözümüdür. İlk kurulumdan sonra Trim Kartuşunu kaldırmak ve yeniden yüklemek, Trim Kartuşlu valf montajları aç ve incele bakım stratejisini desteklemeyeceğinden tavsiye edilmez. Valf trim kartuşu içeriyorsa (Trim Kartuşları kapak flanşındaki isim etiketleriyle, paketleme somunu kullanımıyla ve çatal tespitinin altına işlenmiş "Fisher" ile ayırt edilebilir), lütfen uygun bakım prosedürleri için Trim Kartuşu Kullanım Kılavuzu ([D104358X012](#)) ile Fisher ET ve EZ easy-e Valflerine bakın.

Not

Contalı parçaların sökülmesi veya yerinden oynatılması sonucunda contanın sızdırmazlığı bozulduğunda, toplama işlemi esnasında yeni bir conta takın. Eski conta gereken sızdırmazlığı sağlayamayacağından, etkili bir conta sızdırmazlığı için bu işlem şarttır.

Salmastranın Yağlanması

Not

ENVIRO-SEAL ve HIGH-SEAL salmastra yağlama gerektirmez.

⚠ UYARI

Oksijen uygulamalarında veya sıcaklığı 260°C'yi (500°F) geçen proseslerde kullanılan salmastraları yağlamayın, aksi takdirde yaralanma veya maddi hasara yol açabilen yangın veya patlamalar meydana gelebilir.

PTFE/kompozit veya diğer tip salmastralar için bir gresör veya gresör/sızdırmazlık vanası kullanılacaksa (şekil 2), bu donanımlar boru tapasının (14, şekil 14) yerine takılmalıdır. Kaliteli bir silikon bazlı yağlayıcı kullanın. Oksijen uygulamalarında veya sıcaklığı 260°C'yi (500°F) geçen proseslerde kullanılan salmastraları yağlamayın. Gresörü kullanmak için, kapak vidasını saatin tersi yönde çevirerek yağlayıcının salmastra kutusu içerisine boşalmasını sağlayın. Gresör/sızdırmazlık vanası, kapak vidası çevrilmeden öncelikle sızdırmazlık vanasının açılması ve yağlama işleminin ardından kapatılması gerekmesi dışında, aynı şekilde çalışır.

Sızdırmazlığın Korunması

Not

ENVIRO-SEAL salmastraya sahip valflerin sızdırmazlık talimatları için, Sürgülü Milli Valfler için ENVIRO-SEAL Sızdırmazlık Sistemi, [D101642X012](#) adlı Fisher talimat kılavuzuna bakın.

HIGH-SEAL salmastraya sahip valflerin sızdırmazlık talimatları için, HIGH-SEAL Dinamik Yüklü Sızdırmazlık Sistemi, [D101453X012](#) adlı Fisher talimat kılavuzuna bakın.

Trim Kartuşlu valf montajları bir paketleme somunu tasarımından yararlanır ve sadece ENVIRO-CONTASI paketleme ile birlikte mevcuttur. Valf Trim Kartuşu içeriyorsa (Trim Kartuşları kapak flanşındaki isim etiketleriyle, paketleme somunu kullanımıyla ve çatal tespitinin altına işlenmiş "Fisher" ile ayırt edilebilir), lütfen uygun bakım prosedürleri için Trim Kartuşu Kullanım Kılavuzu ([D104358X012](#)) ile Fisher ET ve EZ easy-e Valflerine bakın.

Parantez içinde verilen parça kodları, aksi belirtilmedikçe PTFE V halkalı salmastra için şekil 3'e, PTFE/kompozit salmastra için şekilde 4'e aittir.

Yay yüklü tekli PTFE V-halkalı salmastra için, yay (8) salmastrada üzerindeki sızdırmazlık kuvvetini korur. Salmastra izleyicinin (13) çevresinde sızıntı görülüyorsa, salmastra izleyicideki omzun kapağa temas ettiğinden emin olun. Omuz kapağa temas etmiyorsa, salmastra flanş somunlarını (5, şekil 14) omuz kapağa temas edene dek sıkın. Sızıntı bu şekilde durdurulamıyorsa, Salmastra Değişimi prosedürüne geçin.

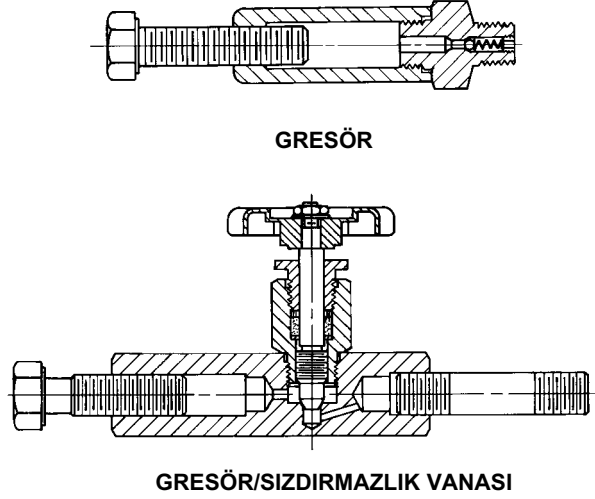
Şekil 2. Gresör ve Gresör/Sızdırmazlık Vanası (İsteğe bağlı)

10A9421-A
AJ5428-D
40832-2

Yaylı salmastra dışındaki salmastralarda istenmeyen sızıntılara rastlandığında, öncelikle sızıntıyı kontrol altına alın ve salmastra flanş somunlarını sıkılamak suretiyle mil sızdırmazlığını sağlayın.

Conta nispeten yeni ise ve mil üzerinde sıkı duruyorsa ya da conta flanşı somunlarını sıkılması sızıntıyı durdurmuyorsa, valf milinde sızdırmazlık sağlanamayacak şekilde aşınma veya çentikler olabilir. Yeni valf milinin yüzey kalitesi, salmastranın etkili bir sızdırmazlık sağlayabilmesi açısından son derece önemlidir. Sızıntı contanın dış çapından geliyorsa, sızıntı salmastra kutusu çeperinin çevresindeki çentik veya çiziklerden kaynaklanıyor olabilir. Aşağıdaki işlemlerden herhangi biri gerçekleştirilecekse, öncelikle valf mili ve salmastra kutusu çeperinde çentik veya çizikler olup olmadığını inceleyin.

Salmastra Değişimi**⚠ UYARI**

Bu bakım kılavuzunun Bakım bölümünün başlangıcındaki UYARI'ya bakın.

1. Kontrol valfini hat basıncından ayırın, valfin her iki tarafından basıncı alın ve kalan proses malzemesini valfin her iki tarafından tahliye edin. Hidrolik aktüatör kullanılıyorsa, ayrıca hidrolik aktüatöre uygulanan tüm hat basınçlarını kesin ve aktüatörün basıncını tümüyle tahliye edin. Siz ekipman üzerinde çalışırken yukarıdaki önlemlerin etkin kaldığından emin olmak için kilitleme prosedürlerini kullanın.
2. Çalışma hatlarını aktüatörden ve varsa sızıntı borularını kapaktan ayırın. Gövde konektörünü ayırın ve ardından çatal kilit somununu (15, şekil 14) veya altıgen somunları (26, şekil 14) sökerek aktüatörü valften ayırın.
3. Salmastra flanş somunlarını (5, şekil 14) gevşeterek salmastranın valf milinden gevşemesini sağlayın. Hareket göstergesi elemanlarını (varsa) ve mil kilit somunlarını valf milinin dışlarından çıkarın.

⚠ UYARI

Kapağın kontrol dışı şekilde hareket ederek yaralanmalara veya maddi hasara neden olmaması için, kapağı aşağıdaki adımda açıklanan talimatları uygulayarak gevşetin. Sıkışmış bir kapağı, gerilmeye veya başka bir şekilde enerji depolanmasına neden olabilecek ekipmanlarla çekmeyin. Depolanan enerjinin aniden boşalması kapağın kontrolsüz şekilde hareket etmesine neden olabilir.

Şekil 3. Düz ve Uzatmalı Kapaklar için PTFE V-Halkalı Salmastra Düzenlemeleri

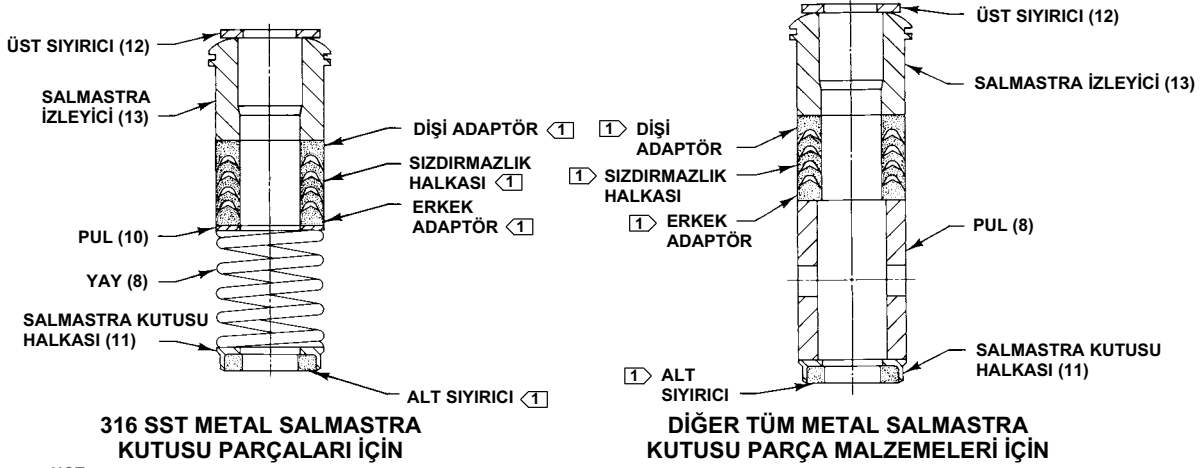

NOT:

1 ERKEK ADAPTÖR, SIZDIRMAZLIK HALKASI, DİŞİ ADAPTÖR VE ALT SIYIRICI, SALMASTRA SETİNİN (6) PARÇALARIDIR.
2 ALT SIYIRICI HARICİNDE İKİLİ DÜZENLEMELER İÇİN GEREKLİDİR.

12A7837-A
B1428-5

TEKLİ DÜZENLER

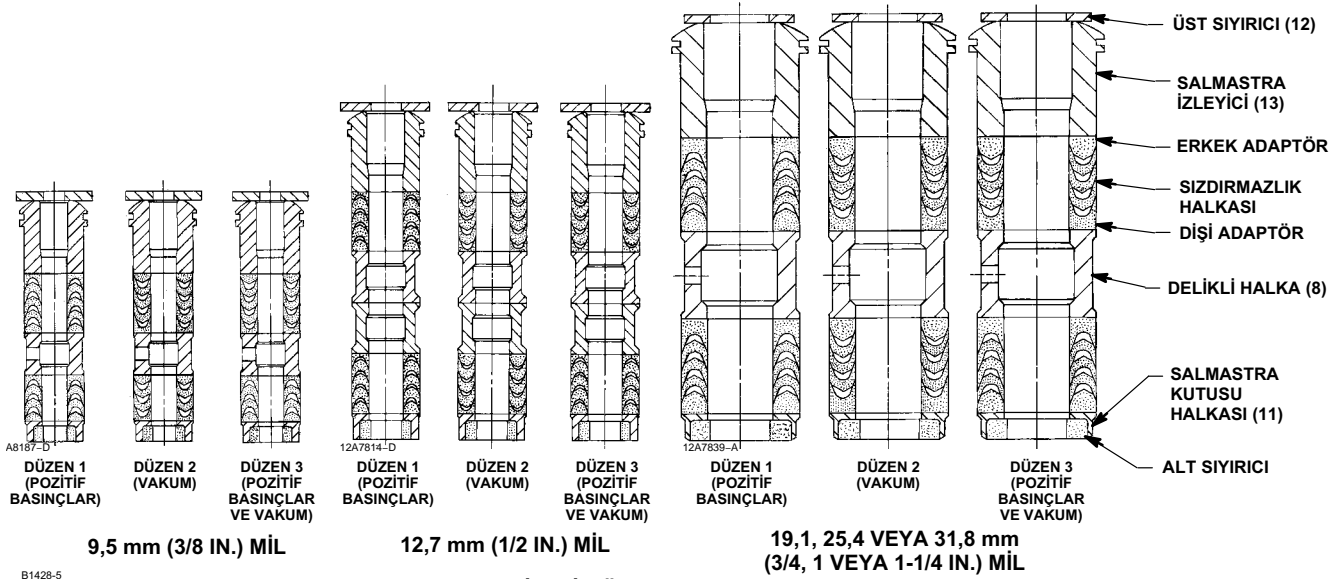

B1428-5

ÇİFTLİ DÜZENLER

Şekil 4. Düz ve Uzatmalı Kapaklar için PTFE/Kompozit Salmastra Düzenlemeleri Detayı

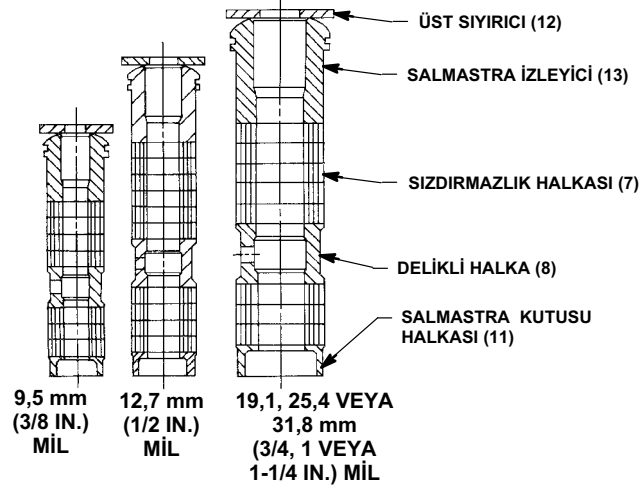

12A8188-A
12A7815-A
12A8173-A
A2619-1

Tablo 3. Gövde-Kapak Cıvatası Tork Değerleri⁽¹⁾

VALF EBADI, NPS		CIVATA TORGLARI ⁽²⁾			
ET	EAT	SA193-B7, SA193-B8M ^(4, 5)		SA193-B8M ^(3, 5)	
		Nm	Lbf-ft	Nm	Lbf-ft
1-1/4 veya daha az	1	129	95	64	47
1-1/2, 1-1/2 x 1, 2, veya 2 x 1	2 veya 2 x 1	96	71	45	33
2-1/2 veya 2-1/2 x 1-1/2	3 veya 3 x 1-1/2	129	95	64	47
3, 3 x 2, veya 3 x 2-1/2	4 veya 4 x 2	169	125	88	65
4, 4 x 2-1/2, veya 4 x 3	6 veya 6 x 2-1/2	271	200	156	115
6	---	549	405	366	270
8	---	746	550	529	390

1. Lityum bazlı gres kullanımlı tork kılavuzu. Diğer yağlar için [Emerson satış ofisinizle](#) iletişime geçin.
2. Laboratuvar testleriyle belirlenmiştir.
3. SA193-B8M tavlı.
4. SA193-B8M pekleştirilmiş.
5. Diğer malzemeler için Emerson satış ofisinizle irtibat kurun.

Not

Aşağıdaki adım ayrıca valf gövdesi sıvı basıncının tahliyesini sağlamaya da yardımcı olur.

DİKKAT

Parçalar kaldırıldıktan sonra valf tapasının ve mil grubunun kapaktan (1, şekil 14) düşmesi sonucu oturma yüzeyinin hasar görmesinden sakının. Kapağı kaldırırken valf mili üzerine geçici olarak bir valf mili kilit somunu takın. Kilit somunları valf tapa ve mil grubunun kapaktan düşmesini önleyecektir.

4. Kapak (1, şekil 14) valf gövdesine (1, şekil 16, 17 veya 20) altıgen somunlarla (16, şekil 16, 17 veya 20) ya da kapak vidalarıyla (gösterilmemiştir) sabitlenmiştir. Bu somunları veya kapak vidalarını yaklaşık 3 mm (1/8 in.) gevşetin. Ardından, kapağı sallayarak veya kapak ile valf arasından kanırtarak gövde-kapak arası conta bağlantısını gevşetin. Kapak gevşeyinceye dek, kanırtma aletini kapak çevresinde gezdirin. Eğer bağlantıdan sıvı sızmiyorsa, somunları ya da kapak vidalarını tamamen çıkartın ve kapağı dikkatlice kaldırarak valften ayırın.

Tablo 4. Salmastra Flaş Somunları İçin Önerilen Tork Değerleri

VALF GÖVDE ÇAPI		NOMİNAL BASINÇ	GRAFİT SALMASTRA				PTFE SALMASTRA			
			Minimum Tork		Maksimum Tork		Minimum Tork		Maksimum Tork	
mm	in.		Nm	Lbf-in.	Nm	Lbf-in.	Nm	Lbf-in.	Nm	Lbf-in.
9,5	3/8	CL125, 150	3	27	5	40	1	13	2	19
		CL250, 300	4	36	6	53	2	17	3	26
		CL600	6	49	8	73	3	23	4	35
12,7	1/2	CL125, 150	5	44	8	66	2	21	4	31
		CL250, 300	7	59	10	88	3	28	5	42
		CL600	9	81	14	122	4	39	7	58
19,1	3/4	CL125, 150	11	99	17	149	5	47	8	70
		CL250, 300	15	133	23	199	7	64	11	95
		CL600	21	182	31	274	10	87	15	131
25,4	1	CL300	26	226	38	339	12	108	18	162
		CL600	35	310	53	466	17	149	25	223
31,8	1-1/4	CL300	36	318	54	477	17	152	26	228
		CL600	49	437	74	655	24	209	36	314

5. Kilit somununu sökerek valf tapa ve mil grubunu kapaktan ayırın. Conta veya oturma yüzeylerinin zarar görmemesi için parçaları koruyucu bir yüzeye yerleştirin.

DİKKAT

Muhtemel ürün hasarını önlemek için, yabancı maddelerin valf gövdesi boşluğuna girmesini önleyecek şekilde aşağıdaki prosedürü izleyerek valfteki açıklığı örtün.

6. Kapak contasını (10, şekil 16, 17 veya 20) sökün ve ardından conta yüzeyini korumak ve valf gövdesi boşluğuna yabancı madde girişini engellemek için valfteki açıklığı kapatın.
7. Salmastra flaş somunları, salmastra flaşı, üst sıyrıcı ve salmastra izleyiciyi (5, 3, 12 ve 13, şekil 14) sökün. Yuvarlatılmış bir çubuk veya salmastra kutusu çeperini çizmeyecek başka bir alet kullanarak, kalan tüm salmastra parçalarını kapağın valf tarafından sökün. Salmastra kutusunu ve metal salmastra parçalarını temizleyin.
8. Valf mili dışlarında ve salmastra kutusu yüzeylerinde salmastrayı kesebilecek keskin kenarlar olup olmadığını inceleyin. Çizik veya çapaklar salmastra kutusunda sızıntıya veya yeni salmastrada hasara neden olabilir. Yüzey hafif kumlama ile düzeltilemiyorsa, İç Aksam Bakımı prosedüründeki ilgili adımları uygulayarak hasarlı parçaları değiştirin.
9. Valf gövde boşluğu yüzeyindeki koruyucu kaplamayı kaldırın ve conta oturma yüzeylerinin temiz ve düzgün olduğundan emin olduktan sonra yeni kapak contasını (10, şekil 16, 17 veya 20) takın. Ardından, kapağı mil üzerinden ve saplama cıvatarına (15, şekil 16, 17 veya 20) ya da eğer kapak vidaları (gösterilmemiştir) kullanılacaksa valf gövdesi boşluğuna geçirin.

Not

10. adımdaki cıvatalama işlemleri doğru şekilde gerçekleştirildiğinde, spiral sargılı conta (12, şekil 16 veya 17) veya yüklem halkası (26, şekil 20) yuva halkasında (13, şekil 20, 16 veya 17) gerekli yüklem ve sızdırmazlığı sağlayacak oranda sıkıştırılmış olur. Bu işlemler ayrıca kapak contasının dış kenarının (10, şekil 16 ila 20) gövde-kapak bağlantısında sızdırmazlığı sağlayacak oranda sıkıştırılmasını da sağlar.

10. adımda açıklanan cıvatalama işlemlerinin uygun şekilde gerçekleştirilmesi, saplama dişlerinin temiz olmasını ve kapak vidalarının ya da somunların saplamalara eşit miktarda ve çapraz düzende sıkılmasını -bunlarla sınırlı olmamak kaydıyla- gerektirir. Bir kapak vidasının ya da somunun sıkılanması, bitişiğindeki bir kapak vidasını ya da somunu gevşetebilir. Her kapak vidası ya da somun tam olarak sıkılıp, gövde-kapak sızdırmazlığı sağlanıncaya dek çapraz düzende sıkma işlemini tekrarlayın.

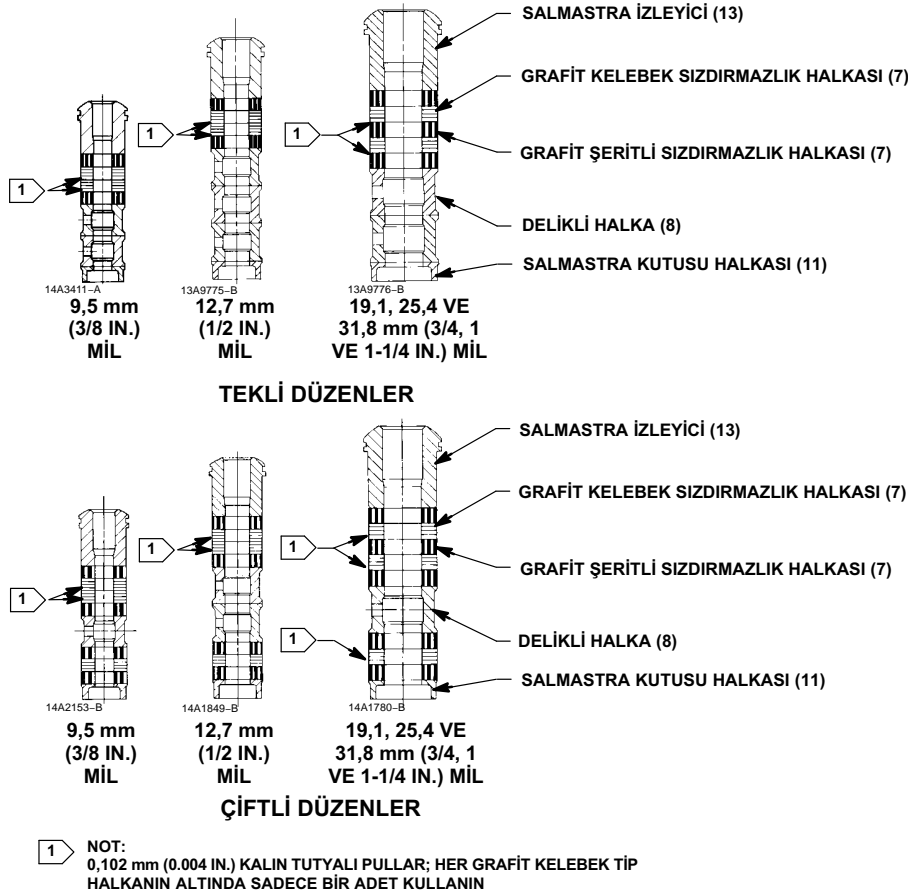
Şekil 5. Düz ve Uzatmalı Kapaklar için Grafit Kelebek/Şeritli Salmastra Detayı**Not**

Vida(lar) ve somun(lar), ürünle birlikte verilen Emerson/Fisher seri kartta seçilen ve belgelenen malzemelerle kolay şekilde karşılaştırmaya izin vererek üreticinin ticari markası ve malzeme derecesi işareti görünür şekilde takılmalıdır.

⚠ UYARI

Uygun olmayan vida ve somun malzemelerinin veya parçalarının kullanılması, kişisel yaralanmaya veya ekipmanda hasara neden olabilir. Bu ürünü Emerson/Fisher mühendislik tarafından onaylanmayan ve/veya bu ürünle verilen seri kartta listelenen vida(lar) ve somun(lar)la kullanmayın veya bunları monte etmeyin. Onaysız malzemelerin ve parçaların kullanılması, bu özel hizmete yönelik tasarım veya kod sınırlarını aşan gerilime neden olabilir. Vidaları, malzeme derecesi ve üretici marka işareti görünür şekilde takın. Mevcut parçalar ve onaylı parçalar arasında bir farklılıktan şüphe duyulursa derhal Emerson temsilcinizle irtibat kurun.

10. Gövde-kapak bağlantısının test basınçlarına ve ilgili uygulama koşullarına dayanıklılık gösterebilmesi için, cıvataları yağlayın (fabrikada önceden yağlanan saplama cıvatası somunları yağlama gerektirmez) ve kabul edilen cıvatalama prosedürleri ile sıkın. Tablo 3'teki cıvata torku değerlerine riayet edin.
11. Yeni salmastra ve metal salmastra kutusu parçalarını şekil 3, 4 veya 5'teki ilgili düzene uygun olarak takın. Valf milinin üzerine yumuşak kenarlı bir boru yerleştirin ve her bir yumuşak salmastra parçasını hafifçe vurarak salmastra kutusuna yerleştirin.
12. Salmastra izleyici, üst sıyrıcı ve salmastra flanşını (13, 12 ve 3, şekil 14) kaydırarak yerlerine yerleştirin. Salmastra flanşı saplamalarını (4, şekil 14) ve salmastra flanşı somunlarının (5, şekil 14) alınlarını yağlayın. Salmastra flanş somunlarını takın.
13. **Yaylı PTFE V-halkalı salmastra için**, salmastra izleyicideki (13, şekil 14) omuz kapağa temas edinceye dek salmastra flanşı somunlarını sıkın.

Grafit salmastra için, salmastra flanş somunlarını tablo 4'te tavsiye edilen maksimum tork değerine sıkın. Ardından, salmastra flanş somunlarını gevşetin ve tablo 4'te tavsiye edilen minimum tork değerine sıkın.

Diğer salmastra tipleri için, salmastra flanş somunlarından biri tablo 4'te tavsiye edilen minimum tork değerine ulaşmaya dek somunları küçük adımlarla sırayla sıkın. Ardından, salmastra flanşı valf miline 90 derece açıyla konumlanıncaya dek kalan flanş somununu da sıkın.

ENVIRO-SEAL veya HIGH-SEAL dinamik yüklü salmastralar için, Salmastra Bakımı bölümünün başındaki nota bakın.

14. Aktüatörü valf grubuna takın ve ilgili aktüatör bakım kılavuzundaki prosedürler doğrultusunda aktüatörü valf millerine bağlayın.

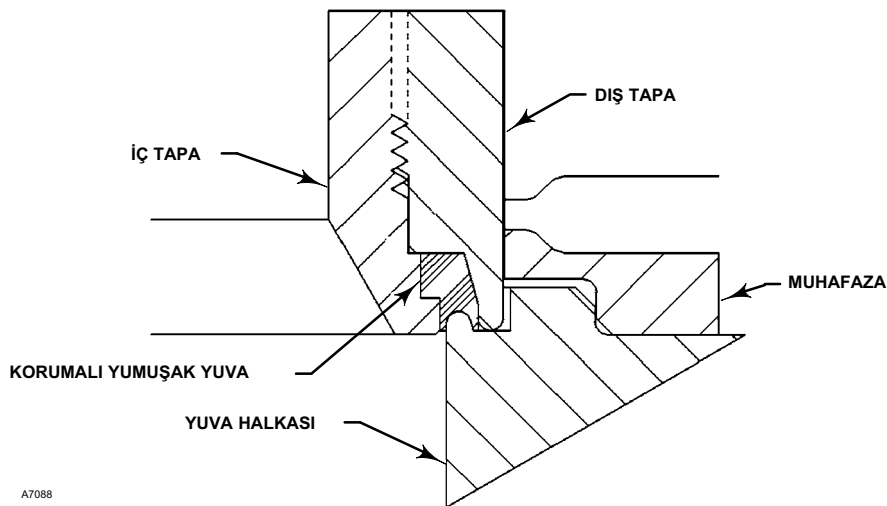
Şekil 6. TSO (Sıkı Sızdırmazlık İç Aksam), Korumalı Yumuşak Yuvanın Ayrıntılı Görünümü

İç Aksam Bakımı

⚠ UYARI

Bu bakım kılavuzunun Bakım bölümünün başlangıcındaki UYARI'ya bakın.

Not

Valf Trim Kartuşu içeriyorsa (kapak üzerinde bir trim kartuşu isim etiketinin mevcut olup olmadığını kontrol edin), lütfen Trim Kartuşu Kullanım Kılavuzunda ([D104358X012](#)) Fisher ET ve EZ easy-e valflere bakın.

DİKKAT

Trim Kartuşu tek kullanımlık bir tamir çözümdür. İlk kurulumdan sonra Trim Kartuşunu kaldırmak ve yeniden kurmak, Trim Kartuşlu valf montajları aç ve incele bakım stratejisini desteklemeyeceğinden tavsiye edilmez. Valf Trim Kartuşu içeriyorsa (Trim Kartuşları kapak flanşındaki isim etiketleriyle, paketlenme somunu kullanımıyla ve çatal tespitinin altına işlenmiş "Fisher" ile ayırt edilebilir), lütfen uygun bakım prosedürleri için Trim Kartuşu Kullanım Kılavuzunda ([D104358X012](#)) Fisher ET ve EZ easy-e Valflerine bakın.

Belirtildiği durumlar haricinde, bu bölümdeki numaralar, standart NPS 1 ila 6 yapıları için şekil 16, Whisper Trim III detayı için şekil 17, WhisperFlo iç aksam için şekil 18 ve 19, Cavitrol III detayı ile NPS 8 ET valfi için şekil 20 ve R31233 DST için şekilde 22 ila 25 içeriğinde gösterilmektedir.

Dağıtma

1. Bakım bölümündeki Salmastra Değişimi prosedürünün 1 - 6 arası adımlarını uygulayarak aktüatör ve kapağı sökün.

⚠ UYARI

Sızan sıvıdan kaynaklanan kişisel yaralanmaları önlemek için conta sızdırmazlık yüzeylerine zarar vermektan kaçının. Valf milinin (7) yüzey kalitesi, salmastranın etkili bir sızdırmazlık sağlayabilmesi açısından son derece önemlidir. Valf tapasının kusursuz çalışması için muhafaza ya da muhafaza/bölme grubu (3) ya da muhafaza tutucunun (31) iç yüzeyi son derece önemlidir. Doğru sızdırmazlık için valf tapasının (2) ve yuva halkasının (9) oturma yüzeyleri son derece önemlidir. Muayenede başka şekilde ortaya çıkmadıkça, tüm bu parçaların iyi durumda olduğunu kabul edin ve buna göre koruyun.

- Salmastra flanş somunları, salmastra flanşı, üst sıyırıcı ve salmastra izleyiciyi (şekil 14'teki 5, 3, 12 ve 13) sökün. Yuvarlatılmış bir çubuk veya salmastra kutusu çeperini çizmeyecek başka bir alet kullanarak, kalan tüm salmastra parçalarını kapağın valf tarafından sökün. Salmastra kutusunu ve metal salmastra parçalarını temizleyin.
- Valf mili dişlerinde ve salmastra kutusu yüzeylerinde salmastrayı kesebilecek keskin kenarlar olup olmadığını inceleyin. Çizik veya çapaklar salmastra kutusunda sızıntıya veya yeni salmastrada hasara neden olabilir. Yüzey hafif kumlama ile düzeltilemiyorsa, hasarlı parçaları değiştirin.
- NPS 8 ET valfinden yükleme halkasını (26) ya da kısıtlanmalı iç aksamli NPS 4 ebat valften muhafaza adaptörünü (4) sökün ve uygun bir malzemeye sararak koruyun.
- Whisper Trim III veya WhisperFlo muhafazalı bir NPS 6 ET valfte, kapak ara parçasını (32) ve ara parçasının üzerindeki kapak contasını (10) da sökün. Ardından, muhafaza tutucuya (31) sahip tüm valflerde, muhafaza tutucuyu ve contalarını sökün. Whisper Trim III ve WhisperFlo muhafaza tutucuda, kaldırmak amacıyla vida veya civata takılabilmesi için iki adet 3/8-inç -16 UNC vida deliği bulunur.

6. Muhafaza veya muhafaza/bölme grubunu (3), contalarını (10, 11 ve 12) ve şimi (51) sökün. Muhafaza valfe sıkışmışsa, muhafazanın açıkta kalan kısmına çevresi boyunca birkaç noktadan plastik bir çekiçle vurun.
7. **TSO (sıkı sızdırmazlık) iç aksam dışındaki yapılar için**, yuva halkası ya da gömleği (9) veya disk yuvası (22), yuva halkası contası (13), yuva halkası adaptörü (5) ve adaptör contasını (14) sınırlı iç aksamı yuva halkası yapısında kullanıldıkları yerlerden sökün. PTFE-yuvalı tiplerde, disk yuvası ile disk tutucu (21) arasına sıkıştırılan bir disk (23) kullanılır.
8. **TSO'lu (sıkı sızdırmazlık iç aksam) tiplerde**, aşağıdaki işlemleri gerçekleştirin (bkz. şekil 6 ve 7):
 - a. Tutucu, destek halkası, çıkıntı önleme halkaları ve piston segmanını sökün.
 - b. Dış tapayı iç tapaya sabitleyen ayar vidalarını çıkarın.
 - c. Kayışlı anahtar veya benzer bir alet kullanarak dış tapayı iç tapadan sökün. Dış tapanın kılavuz yüzeylerine zarar vermeyin.
 - d. Korumalı yumuşak yuva contasını sökün.
 - e. Parçaları hasar bakımından inceleyin ve gerekirse değiştirin.
9. **Tüm tiplerde**, parçalarda valfin gerektiği gibi işlemini engelleyebilecek bir aşınma veya hasar olup olmadığını kontrol edin. İç aksam değiştirme veya onarım işlemlerini Metal Yuvaların Alıştırılması veya diğer valf tapası bakım prosedürleri doğrultusunda gerçekleştirin.

R31233 DST Yapılar için Parçalara Ayırma

1. Bakım bölümündeki Salmastra Değişimi prosedürünün 1 - 6 arası adımlarını uygulayarak aktüatör ve kapağı sökün.
2. Salmastra flanş somunları, salmastra flanşı, üst sıyrıcı ve salmastra izleyiciyi (şekil 14 - 5, 3, 12 ve 13) sökün. Yuvarlatılmış bir çubuk veya salmastra kutusu çeperini çizmeyecek başka bir alet kullanarak, kalan tüm salmastra parçalarını kapağın valf tarafından sökün. Salmastra kutusunu ve metal salmastra parçalarını temizleyin.
3. Valf mili dişlerinde ve salmastra kutusu yüzeylerinde salmastrayı kesebilecek keskin kenarlar olup olmadığını inceleyin. Çizik veya çapaklar salmastra kutusunda sızıntıya veya yeni salmastrada hasara neden olabilir. Yüzey hafif kumlama ile düzeltilemiyorsa, hasarlı parçaları değiştirin.
4. Valf tapası/gövde grubunu (5) valften dikkatlice kaldırın ve gövde ile tapa oturma yüzeylerini koruyun.

DİKKAT

Valf tapası/gövde tertibatını valften (5) çıkarırken, kafes elemanlarının (2 veya 2A ve 2B ve 4) valf içinde kaldığından emin olun. Böylece, muhafazaların kısmen kaldırıldıktan sonra valfin içine düşerek hasara yol açması önlenmiş olur. Conta sızdırmazlık yüzeylerine zarar vermemeye dikkat edin.

Valf milinin yüzey kalitesi, salmastranın etkili bir sızdırmazlık sağlayabilmesi açısından son derece önemlidir. Kafesin iç yüzeyi, valf tapasının düzgün çalışması ve sızdırmazlık halkası (8) ile sızdırmazlık sağlamak için kritiktir. Metal yuva yapısındaki valf tapasının ve yuva halkasının oturma yüzeyleri (varsa, bazı tasarımlar yuva halkasını kafesle tek bir eleman olarak entegre edebilir) sıkı kesme için kritiktir. Muayenede başka şekilde ortaya çıkmadıkça, tüm bu parçaların iyi durumda olduğunu kabul edin ve buna göre koruyun.

5. Spiral sargılı contaları (25. şekilde gösterildiği gibi NPS 8 tasarımında kullanılan yük halkası) kafesin üstünden (2) çıkarın (bazı tasarımlar kafesi, üst kafes ve 2A olarak tanımlayabilir).
6. Kafesi (2) veya üst kafesi (2A), kapak ara parçasını (varsa 3), yuva halkasını (varsa 4, bazı tasarımlar yuva halkasını kafesle tek bir eleman olarak entegre edebilir) ve kalan kafes elemanlarını (varsa 2A ve 2B) valf gövdesinden çıkarın. Kafes ile gövde arasında conta kullanılır. Uygulanabildiği yerde, kafesler arasında veya kafes ile oturma halkası arasında contalar da kullanılır. Bu contaları çıkarın ve atın. Contalar tekrar kullanılmamalıdır.

Not

NPS 6 tasarımı (bkz. 24. şekil) benzersiz iç aksam paketlenme yöntemini kullanır, bu nedenle önce kapak ara parçası (3), ardından spiral sargılı contalar (65) ve üst/alt kafes parçaları (2A ve 2B) çıkarılmalıdır. Kapak ara parçası, kaldırma için civataların veya vidaların takılabileceği iki 1/4-20 dış çekme deliğine sahiptir.

7. Parçalarda valfin gerektiği gibi işlemlerini engelleyebilecek bir aşınma veya hasar olup olmadığını kontrol edin. İç aksam parçaları ve gövde üzerindeki tüm conta yüzeyleri her türlü grafit kalıntısından temizlenmeli, çentik ve çiziklerden arındırılmış olmalıdır. Düzgün kapatma için valf tapasının ve yuva halkasının oturma yüzeylerinde çentik, çizik veya başka herhangi bir hasar bulunmamalıdır. İç aksam parçalarını gerektiği gibi değiştirin veya onarın.

Metal Yuvaların Alıştırılması**DİKKAT**

ENVIRO-SEAL Körüklü Contalı Kapak grubunda hasara neden olmamak için, metal oturma yüzeylerini alıştırmaya çalışmayın. Grubun tasarımı milin dönmesini engellediğinden, alıştırmak için döndürmeye çalışmak ENVIRO-SEAL Körüklü Contalı kapağın iç parçalarında hasara yol açar.

Metal yuvalı yapılara sahip ENVIRO-SEAL Körüklü Contalı Kapak hariç olmak üzere, valf tapası ve yuva halkasının ya da gömleğin (2 ve 9, şekil 16, 17 veya 20) oturma yüzeyleri sızdırmazlık performansını geliştirmek için alıştırılabilir. (Derin çentikler, taşlama yerine işlemeye tabi tutulmalıdır.) 280 - 600 tanecik karışımı kaliteli bir alıştırma macunu kullanın. Macunu valf tapasının alt kısmına uygulayın.

Muhafaza ve (varsa) muhafaza tutucu ve kapak ara parçası yerine takılmış ve kapak valf gövdesine civata ile sabitlenmiş hale gelinceye kadar valfi toplayın. Bir demir şerit parçası valf tapası miline somunlarla sabitlenerek basit bir kol yapılabilir. Kolu her iki yönde sırayla döndürmek suretiyle yuvaları alıştırın. Alıştırma işleminin ardından, kapağı sökün ve oturma yüzeylerini temizleyin. İç Aksam Bakım prosedürünün Toplama bölümünde açıklandığı gibi tamamen toplayın ve valfi sızdırmazlık bakımından test edin. Hala aşırı sızıntı varsa, alıştırma işlemini tekrarlayın.

Şekil 7. Tipik Dengeli TSO İç Aksam

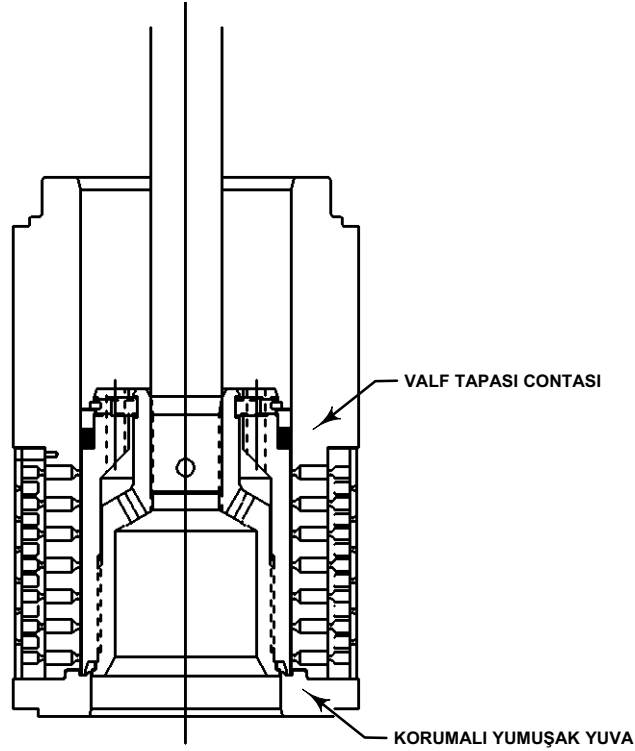

A7096

Valf Tapası Bakımı

Belirtildiği durumlar haricinde, bu bölümdeki numaralar, standart NPS 1 ila 6 yapıları için şekil 16'da, Whisper Trim III için şekil 17'de, WhisperFlo iç aksam için şekil 18 ve 19'da ve Cavitrol III detayı ile NPS 8 ET için şekil 20'de gösterilmektedir.

DİKKAT

Valf tapası sızdırmazlık halkasının (28) sızdırmazlık özelliğinin bozulmaması için, valf tapasındaki halka oluğunun yüzeylerini ya da yedek halkanın herhangi bir yüzeyini çizmemeye dikkat edin.

1. İç Aksam Bakım prosedürünün Dağıtma bölümü doğrultusunda valf tapası (2) sökülmüş olarak, uygun olan şekilde ilerleyin:

İki parçalı sızdırmazlık halkaları kapalı halka halinde olduğundan tekrar kullanılamaz ve oluktan kanıtılarak ve/veya kesilerek çıkarılmalıdır. Sızdırmazlık halkası çıkartıldıktan sonra, yine bir kapalı halka olan elastometrik yedek halka (29) da oluktan çıkartılabilir.

DİKKAT

Sızdırmazlık halkasının hasar görmesini önlemek için, aşağıdaki prosedürü izleyerek yavaşça ve nazikçe gerdirin. Halkayı sertçe çekmekten kaçınınız.

Yeni iki parçalı sızdırmazlık halkasını takmak için, destek halkası ve sızdırmazlık halkasına (29 ve 28) genel amaçlı silikon bazlı yağlayıcı uygulayın. Destek halkasını mile (7) ve oluğa yerleştirin. Sızdırmazlık halkasını, valf tapasının (2) tek tarafından oluğa girmesini sağlayacak şekilde valf tapasının üst kenarı üzerine yerleştirin. Sızdırmazlık halkasını yavaş ve hassas bir şekilde gerdirerek valf tapasının üst kenarı üzerine yerleştirin. Sızdırmazlık halkasındaki PTFE malzemesinin gerdirmiş işlemleri sırasında soğuk akışla kurummasına izin verilmelidir; bu nedenle bu halkayı sertçe çekerek gerdirmeyin. Sızdırmazlık halkasının valf tapası üzerinde gerdirilmesi halkanın olukta gereğinden fazla gerdirilmiş gibi görünmesine neden olabilir, fakat muhafaza içerisine yerleştirildikten sonra halka toplanarak eski haline dönecektir.

Yaylı sızdırmazlık halkaları, port çapı 136,5 mm (5,375 inç) veya daha dar olan valf tapalarında kullanıldığında, öncelikle tespit segmanı (27) bir tornavida ile kaldırılarak sızdırmazlık halkası hasarsızca çıkarılabilir. Ardından metal destek halkası (29) ve sızdırmazlık halkasını (28) kuvvetli bir şekilde kaydırarak valf tapasından (2) çıkarın. Port çapı 178 mm (7 inç) veya daha geniş olan valf tapalarında kullanılan yaylı sızdırmazlık halkaları ise dikkatle kanıtılarak ve/veya kesilerek oluğundan çıkarılmalıdır. Bu yüzden, bu halkalar tekrar kullanılamaz.

Yaylı sızdırmazlık halkaları, şekil 16 veya 20'nin A görünümünde gösterildiği gibi açık tarafları akış yönüne bağlı olarak valf miline ya da tapanın yuvasına bakacak şekilde takılmalıdır. Yaylı sızdırmazlık halkasını port çapı 136,5 mm (5,375 inç) veya daha dar olan bir valf tapasına takmak için, sızdırmazlık halkasını (28) valf tapası üzerine kaydırarak yerleştirin ve ardından metal destek halkasını (29) takın. Sonrasında, tespit segmanının (27) bir ucunu oluğa yerleştirin ve tapayı çevirerek segmanı bastırıp oluğa oturtun. Segman veya tapanın yüzeylerini de çizmemeye dikkat edin.

DİKKAT

Sızdırmazlık halkasının hasar görmesini önlemek için, aşağıdaki prosedürü izleyerek yavaşça ve nazikçe gerdirin. Halkayı sertçe çekmekten kaçının.

Sızdırmazlık halkasını port çapı 178 mm (7 inç) veya daha geniş bir valf tapasını takmak için, halkayı genel amaçlı silikon bazlı yağlayıcı ile yağlayın. Ardından sızdırmazlık halkasını yavaşça gerdirerek valf tapasının üst kenarı üzerine yerleştirin. Sızdırmazlık halkasındaki PTFE malzemesinin gerdirmiş işlemleri sırasında soğuk akışla kurummasına izin verilmelidir; bu nedenle halkayı sertçe çekerek gerdirmeyin. Sızdırmazlık halkasının valf tapası üzerinde gerdirilmesi halkanın olukta gereğinden fazla gerdirilmiş gibi görünmesine neden olabilir, fakat muhafaza içerisine yerleştirildikten sonra halka toplanarak eski haline dönecektir.

DİKKAT

Eski bir mil veya adaptörü yeni bir valf tapası ile asla tekrar kullanmayın. Eski bir mil veya adaptörün yeni tapayla kullanılabilmesi için mile (ENVIRO-SEAL körüklü contalı kapak kullanılıyorsa adaptöre) yeni bir pim deliği açılması gerekir. Bu işlem mili veya adaptörü zayıflatır ve işlevlerini yitirmelerine neden olabilir. Ancak, Cavitrol III iç aksam hariç olmak üzere, eski bir valf tapası yeni bir mil veya adaptörle tekrar kullanılabilir.

Not

2 aşamalı Cavitrol III iç aksamın valf tapası ve valf tapası mili eşleşen bir takımdır ve birlikte sipariş edilmelidir. 2 aşamalı Cavitrol III valf tapası veya valf tapası mili hasarlı ise, grubu (2, şekil 20) bütün olarak değiştirin.

Düz kapaklar ve tip 1 uzatmalı kapaklar için, valf tapası (2), valf mili (7) ve pim (8) tamamen toplanmış halde mevcuttur. Parça listesindeki 2, 7 ve 8 Valf Tapası ve Mil Grubu tablolarına bakın.

- Valf milini (7) değiştirmek için, öncelikle pimi (8) çıkarın. Valf tapasını çevirerek mil veya adaptörden çıkarın.
- ENVIRO-SEAL körüklü contalı kapaklarda adaptörü (24, şekil 14) değiştirmek için, tapa mil grubu ve valf tapasını yumuşak ayaklı torna aynasına ya da valf tapasının oturma yüzeyi olmayan bir kısmını kavrayabilen tipte bir mengeneye yerleştirin. Pimi (36, şekil 14) çıkarın. Tapa mil grubunu yumuşak ayaklı torna aynasında veya mengenede ters çevirin. Valf milinin düz kısımlarını aktüatör/mil bağlantı dişlerinin hemen altından kavrayın. Valf tapası /adaptör grubunu (24, şekil 14) çevirerek valf mil grubundan (20, şekil 14) sökün.

4. Yeni mil veya adaptörü çevirerek valf tapasına takın. Tablo 5'te belirtilen tork değerine sıkın. Uygun delik ebadı seçimi için tablo 5'e bakın. Valf tapasındaki deliği kılavuz olarak kullanarak mil veya adaptörde delik açın. Talaş veya çapak varsa temizleyin ve yeni pimi takarak grubu sabitleyin.

Tablo 5. Valf Mili Bağlantı Grubu Torku ve Pim Değişimi

VALF GÖVDE ÇAPI		TORK, (MİNİMUM - MAKSİMUM)		DELİK EBADI	
mm	İn.	Nm	Lbf-ft	mm	İn.
9,5	3/8	40 - 47	25 - 35	2,41 - 2,46	0.095 - 0.097
12,7	1/2	81 - 115	60 - 85	3,20 - 3,25	0.126 - 0.128
19,1	3/4	237 - 339	175 - 250	4,80 - 4,88	0.189 - 0.192
25,4	1	420 - 481	310 - 355	6,38 - 6,45	0.251 - 0.254
31,8	1-1/4	827 - 908	610 - 670	6,38 - 6,45	0.251 - 0.254

5. ENVIRO-SEAL körüklü contalı kapaklar için, yumuşak ayaklı torna aynası veya başka tip bir mengene kullanarak, körük muhafazasının üst tarafından çıkıntı yapan düz kısımlarından mili kavrayın. Valf tapası/adaptör grubunu çevirerek valf miline takın. Mildeki pim deliğini adaptördeki deliklerden biri ile hizalamak için gereken şekilde sıkın. Adaptörü mile yeni bir pimle sabitleyin.

R31233 DST Konstrüksiyonları İçin Valf Tapası Bakımı

Belirtilenler dışında, bu bölümdeki temel numaralar, R31233 DST'ye sahip NPS 3 ila 8 valf yapıları için 22. ve 25. şekilde belirtilmiştir.

Valf tapası çıkarılmış haldeyken, bu kılavuzun İç Aksam Sökme bölümüne göre uygun şekilde ilerleyin:

1. Valf tapasını (5) ve gövdeyi sıyrıklar, çizikler veya valfin düzgün çalışmasını engelleyecek başka hasarlar açısından inceleyin. Herhangi birinin değiştirilmesi gerekiyorsa, tam bir valf tapası ve gövde tertibatı (5) olarak değiştirin.
2. Tüm DST kaplamalarında, tapa ve kafes (2 veya 2A) arasındaki sızdırmazlık elemanı olarak yaylı sızdırmazlık halkası (8) kullanılır. Yaylı conta halkasını çıkarmak için önce tespit halkasının (10) bir tornavidayla çıkarılması gerekir. Ardından metal destek halkası (9), anti ekstrüzyon halkası (63) ve sızdırmazlık halkasını (8) kuvvetli bir şekilde kaydırarak valf tapasından çıkarın. Tutma halkasında ve destek halkasında hasar olup olmadığını kontrol edin ve gerekirse değiştirin. Eski tapa sızdırmazlık halkasını ve çıkıntı önleyici halkayı atın.
3. Yaylı sızdırmazlık halkası (8), 22. ve 25. şekilde gösterildiği gibi, açık taraf tapanın yuvasına bakacak şekilde takılmalıdır. Yaylı sızdırmazlık halkasını bir valf tapasına takmak için, önce genel amaçlı bir silikon bazlı yağlayıcıyla yağlayın, ardından sızdırmazlık halkasını (8) ve çıkıntı önleyici halkayı (63) yavaşça valf tapasına ve ardından metal yedek halkaya (9) kaydırın. Sonrasında, tespit segmanının (10) bir ucunu oluğa yerleştirin ve tapayı çevirerek segmanı bastırıp oluğa oturtun. Segman veya tapanın yüzeylerini de çizmemeye dikkat edin.

DİKKAT

Sızdırmazlık halkasının (8) hasar görmesini önlemek için, montajdan önce yavaşça ve nazikçe gerdirin. Halkayı sertçe çekmekten kaçının.

Toplama

Belirtilmediği durumlar haricinde, numaralar, standart NPS 1 ila 6 yapıları için şekil 16'da, Whisper Trim III detayı için şekil 17'de, WhisperFlo detayı için şekil 18 ve 19'da ve Cavitrol III detayı ile NPS 8 ET için şekil 20'de gösterilmektedir.

1. Kısıtlamalı iç aksam tipi yuva halkası için, adaptör contası (14) ve yuva halkası adaptörünü (5) takın.
2. Yuva halkası contası (13), yuva halkası veya gömleği (9) veya disk yuvasını (22) takın. PTFE-yuvalı tiplerde, diski ve disk tutucuyu (21 ve 23) takın.

3. Muhafaza veya muhafaza/bölme grubunu (3) takın. Muhafaza veya grubun dönüş yönü, valf gövdesine göre istenilen yönde olabilir. A3, B3 veya C3 seviye Whisper Trim III muhafazalar herhangi bir ucu yukarıya gelecek şekilde takılabilir. Ancak, D3 seviye muhafaza/bölme grubu veya Cavitrol III muhafaza grubu, delik motifli ucu yuva halkasına bakacak şekilde takılmalıdır. Muhafaza tutucu (31) kullanılacaksa, tutucuyu muhafazanın üst kısmına yerleştirin.
4. **TSO'suz (sıkı sızdırmazlık iç aksam) tipler için**, valf tapası (2) ve mil grubunu ya da valf tapası ve ENVIRO-SEAL körüklü conta grubunu muhafaza içerisine kaydırın. Sızdırmazlık halkasının (28) muhafazanın (3) veya muhafaza tutucunun (31) üst kısmındaki giriş yivine eşit miktarda geçirildiğinden emin olun, aksi takdirde halka hasar görebilir.
5. **TSO'lu (sıkı sızdırmazlık iç aksam) tiplerde**, aşağıdaki işlemleri gerçekleştirin (bkz. şekil 6 ve 7).
 - a. Kayışlı anahtar ya da dış tapa kılavuz yüzeylerine zarar vermeyecek benzer bir alet kullanarak, parçaların metal-metal birleşimi sağlanıncaya dek dış tapayı iç tapaya geçirin.
 - b. İç tapa ve dış tapanın üst kısmını montaj konumunda hizalama işaretleriyle belirleyin.
 - c. Dış tapayı iç tapadan çıkarın ve contayı dişli bölgenin altına oturacak şekilde iç tapaya takın.
 - d. Dış tapayı iç tapaya geçirin ve hizalama işaretleri hizalanıncaya dek kayışlı anahtar veya benzer bir aletle sıkın. Bu işlem, tapa parçalarının metal-metal birleşimini ve contanın gereken şekilde sıkıştırılmasını sağlar. Dış tapanın kılavuz yüzeylerine zarar vermeyin.
 - e. İç tapayı dış tapa içerisinde ortalayarak ayar vidalarını takın ve 11 N•m (8 lbf•ft) torca sıkın.
 - f. Piston segmanı, çıkıntı önleme halkaları, destek halkası ve tutucuyu takın.
6. **Tüm tipler için, contaları** (12, 11 veya 14 (varsa) ve 10) ve varsa şimi (51) muhafazanın veya muhafaza tutucunun üzerine yerleştirin. Muhafaza adaptörü (4) veya kapak ara parçası (32) varsa, bu parçayı muhafaza veya muhafaza tutucu contaları üzerine yerleştirin ve adaptörün veya ara parçanın üzerine başka bir düz levha conta (10) yerleştirin. Şayet sadece muhafaza tutucu varsa, tutucu üzerine başka bir düz levha conta yerleştirin.
7. NPS 8 ET valf için, yüklem halkasını (26) takın.
8. Kapağı valf gövdesine takın ve Salmastra Değişimi prosedürünün 10 - 14 arası adımlarını uygulayarak toplama işlemini tamamlayın. 10. adımın öncesindeki nota mutlaka dikkat edin.

R31233 DST Yapılar için Montaj

Tüm iç aksam bakımı tamamlandıktan sonra, valfi aşağıdaki numaralı adımları uygulayarak yeniden toplayın. Tüm conta yüzeylerinin iyice temizlendiğinden emin olun.

DİKKAT

Tüm parçaların conta yüzeylerini inceleyin. Bu yüzeyler iyi durumda olmalı ve yüzeylerdeki yabancı maddeler giderilmelidir. Yüksekliği yaklaşık 0,076 mm'nin (0,003 inç) altında olan çapaklar ihmal edilebilir. Dişler boyunca uzanan çizik veya çapaklar contaların gereken sızdırmazlığı sağlamasını engelleyeceğinden, bu kusurlara hiçbir şekilde izin verilmez.

Uygun olan şekilde ilerleyin:

Tek parça kafesli yapı için:

1. Gövde kafesi contasını (19) valf gövdesinin (1) altındaki conta yüzeyine takın. Kafesli (2) valf gövdesine, contası doğru hizalamayla devam ettiğinden emin olarak takın.
2. Derlemede bir kapak ara parçası (3) kullanılıyorsa, valfin üst kısmına yeni bir gövde-ikramiye net ara parça contası (Gösterim 68) takın. Kapak ara parçasını valf gövdesine indirin.

3. Spiral sargılı contaları (65) kafesin (2) üstüne takın.
4. Valf tapasına yeni sızdırmazlık halkası (8) takın (bkz. Valf Tapası Bakımı bölümü). Gerekirse inceleyin ve değiştirin. Valf tapası/gövde tertibatını (5) kafese (2) takın, halkalara zarar vermemeye dikkat edin, tapa/gövde tertibatının oturma pozisyonunda düzgün şekilde ortalandığından emin olun. Ayrıca, valf tapası sızdırmazlık parçalarının, kafesin üst iç çapındaki (2) yiv ile eşit şekilde birbirine geçtiğinden emin olun.
5. Kapak ara parçasının (varsa 3) conta oluşuna yeni bir kapak contası (11) takın. Kapağı (18) valf gövdesi üzerinden kaydırın ve Salmastrayı Değiştirme bölümünün 11'den 15'e kadar olan adımlarına göre montajı tamamlayın. 11. adımın öncesindeki nota mutlaka dikkat edin.

Çok kafesli elemanlara sahip yapı için:

1. Gövde kafesi contasını (19) valf gövdesinin (1) altındaki conta yüzeyine takın. Contanın doğru hizada kalmasına dikkat ederek alt kafesi (2B) valf gövdesine takın.
2. Bir ayrılmış yuva halkası parçası (4) derlemede kullanılırsa (Şekil 25'e bakın), contayı (12) alt kafesin (2B) üstündeki conta oturma yüzeyine takın. Contanın doğru hizada kalmasına dikkat ederek yuva halkasını (4) valf gövdesine takın. Yuva halkası, alt kafesteki kılavuz çıkıntının üzerine oturmalıdır.
3. Montajda bir kapak ara parçası (3) kullanılıyorsa, valf gövdesinin (1) üstündeki oyuğa yeni bir gövde-kapak ara parça contası (68) takın. Kapak ara parçasını valf gövdesine indirin. NPS 6 tasarımı için, üst kafes (2A) önce, kapak ara parçası (3) sonra monte edilmelidir.

NPS 6 için, 3 aşamalı (bkz. şekil 24), üst kafes (2A) ve alt kafes (2B) arasında bir conta (12) kullanılır. Contayı, alt kafesin (2B) üstündeki conta oturma yüzeyine takın. Contanın doğru hizada kalmasına dikkat ederek üst kafesi (2A) valf gövdesine takın. Üst kafes (2A) alt kafesli (2B) kılavuzun üzerine sığmalıdır. Ardından spiral sargılı contaları (65) ve sonrasında da kapak ara parçasını (3) takın.

4. Farklı yapılarla bağlı olarak üst kafesi (2A) yuva halkasının (4) veya alt kafesin (2B) üstüne takın. Uygun kılavuzluk ve sızdırma için özen gösterilmelidir. Spiral sargılı contayı (65) veya yüklem halkasını (şekil 25'te 69) üst kafesin (2A) üstüne takın.
5. Valf tapasına yeni conta takın (bkz. Valf Tapası Bakımı bölümü). Gerekirse inceleyin ve değiştirin. Valf tapası/gövde tertibatını (5) kafeslere takın, halkalara zarar vermemeye dikkat edin, tapa/gövde tertibatının oturma pozisyonunda düzgün şekilde ortalandığından emin olun. Ayrıca, valf tapası sızdırmazlık parçalarının, kafesin üst iç çapındaki yiv ile eşit şekilde birbirine geçtiğinden emin olun.
6. Kapak ara parçasının (varsa 3) conta oluşuna yeni bir kapak contası (11) takın. Kapağı (18) valf gövdesi üzerinden kaydırın ve Salmastrayı Değiştirme bölümünün 11'den 15'e kadar olan adımlarına göre montajı tamamlayın. 11. adımın öncesindeki nota mutlaka dikkat edin.

ENVIRO-SEAL Körüklü Contalı Kapak

Düz veya Çıkıntılı Kapağın ENVIRO-SEAL Körüklü Contalı Kapakla Değişimi (Mil/Körük Grubu)

1. Bakım bölümündeki Salmastra Değişimi prosedürünün 1 - 5 arası adımlarını uygulayarak aktüatör ve kapağı sökün.
2. Dikkatli bir şekilde valf tapası ve mil grubunu valf gövdesinden sökün. Gerekirse muhafazayı kaldırarak çıkartın.

DİKKAT

Muhtemel ürün hasarını önlemek için, sızdırmazlık yüzeylerini koruyacak ve yabancı maddelerin valf gövdesi boşluğuna girmesini önleyecek şekilde aşağıdaki prosedürü izleyerek valfteki açıklığı örtün.

3. Mevcut kapak contasını çıkarıp atın. Sızdırmazlık yüzeylerini korumak ve valf gövdesi boşluğuna yabancı madde girişini önlemek için valf gövdesi açıklığını kapatın.

Not

Easy-e valflerde kullanılan ENVIRO-SEAL mil/körük grubu sadece dişli ve delikli tapa/adaptör/mil bağlantısıyla mevcuttur. Mevcut valf tapası, yeni mil/körük grubu ile tekrar kullanılabilir veya yeni bir tapa takılabilir.

4. Mevcut valf tapasını inceleyin. Tapa iyi durumdaysa, yeni ENVIRO-SEAL mil/körük grubu ile birlikte tekrar kullanılabilir. Mevcut valf tapasını milden sökmek için, öncelikle mevcut tapa mili grubu ve valf tapasını yumuşak ayaklı bir torna aynasına veya valf tapasının oturma yüzeyi olmayan bir kısmını kavrayabilen tipte bir mengeneye yerleştirin. Pimi (8) çekiç veya matkap kullanarak çıkarın.
5. Tapa mil grubunu yumuşak ayaklı torna aynasında veya mengenede ters çevirin. Valf milini uygun bir yerinden kavrayın ve mevcut tapayı çevirerek valf milinden sökün.

Tablo 6. ENVIRO-SEAL Körüklü Contalı Salmastra Flanşı Somunları İçin Tavsiye Edilen Tork Değerleri

VALF EBADI, NPS	SALMASTRADA VALF MILİ ÇAPI	MİNİMUM TORK		MAKSİMUM TORK	
		Nm	Lbf-in.	Nm	Lbf-in.
1 - 2	1/2	2	22	4	33
3 - 8	1	5	44	8	67

DİKKAT

ENVIRO-SEAL mil/körük grubuna bir valf tapası takılırken valf mili döndürülmemelidir. Körük hasar görebilir.

Ürünün hasar görmemesi için körük muhafazasını veya mil/körük grubunun herhangi bir kısmını kavramayın. Milin sadece körük muhafazasının dışına çıkan düz kısımlarından kavrayın.

Not

ENVIRO-SEAL mil/körük grubu tek parça mile sahiptir.

DİKKAT

Parçaların hasar görmemesi için, aşağıdaki prosedürde herhangi bir oturma yüzeyi üzerindeki valf tapasını kavramayın.

6. Yeni ENVIRO-SEAL mil/körük grubunun miline valf tapasını takmak için, tapayı öncelikle adaptöre (24) takın. Adaptörü bulun. Tapanın adaptöre geçtiği bölgedeki dişlerde bir delik bulunmadığına dikkat edin. Valf tapasını yumuşak ayaklı bir torna aynasına veya uygun bir mengeneye alın. Tapayı oturma yüzeylerinden kavramayın. Adaptörün kolayca geçirilmesi için tapayı bir ayna veya mengeneye alın. Adaptörü valf tapasına geçirin ve ilgili tork değerine sıkın.
7. Uygun ebatlı bir matkap ucu seçin ve valf tapasındaki deliği kılavuz olarak kullanarak adaptörde delik açın. Metal talaşları veya çapak varsa temizleyin ve yeni bir pim takarak tapa/adaptör grubunu birlikte sabitleyin.
8. Tapa/adaptör grubunu ENVIRO-SEAL mil/körük grubuna takmak için, öncelikle yumuşak ayaklı torna aynası veya uygun bir mengene kullanarak, körük muhafazasının üstünden çıkıntı yapan düz kısımlarından mili kavramak suretiyle mil/körük grubunu sabitleyin. Valf tapası/adaptör grubunu çevirerek valf miline takın. Mildeki pim deliğini adaptördeki deliklerden biri ile hizalamak için gereken şekilde sıkın. Adaptörü mile yeni bir pimle sabitleyin.

9. Yuva halkasını (9) ve yumuşak yuva parçalarını (21, 22 ve 23) inceleyin ve gerekliyse değiştirin.
10. Kapak contası yerine, valf gövdesine yeni bir conta (10) yerleştirin. Yeni mil/körük grubunu valf tapası/adaptör ile birlikte yeni körük contasının üzerinden valf gövdesine yerleştirin.
11. Mil/körük grubunun üzerine yeni bir conta (22) yerleştirin. Yeni ENVIRO-SEAL kapağı, mil/körük grubu üzerine yerleştirin.

Şekil 8. ENVIRO-SEAL Körüklü Contalı Kapaklar İçin PTFE Salmastra Düzenleri

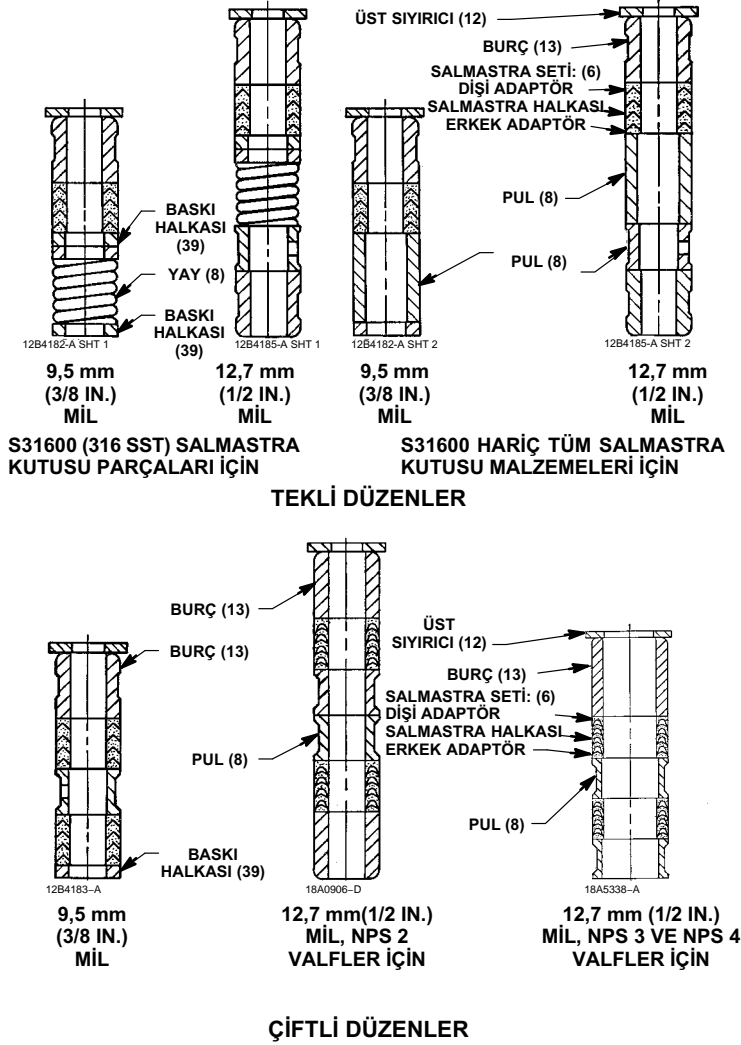

A5863

Not

Vida(lar) ve somun(lar), ürünle birlikte verilen Emerson/Fisher seri kartta seçilen ve belgelenen malzemelerle kolay şekilde karşılaştırmaya izin vererek üreticinin ticari markası ve malzeme derecesi işareti görünür şekilde takılmalıdır.

⚠ UYARI

Uygun olmayan vida ve somun malzemelerinin veya parçalarının kullanılması, kişisel yaralanmaya veya ekipmanda hasara neden olabilir. Bu ürünü Emerson/Fisher mühendislik tarafından onaylanmayan ve/veya bu ürünle verilen seri kartta listelenen vida(lar) ve somun(lar)la kullanmayın veya bunları monte etmeyin. Onaysız malzemelerin ve parçaların kullanılması, bu özel hizmete yönelik tasarım veya kod sınırlarını aşan gerilime neden olabilir. Vidaları, malzeme derecesi ve üretici marka işareti görünür şekilde takın. Mevcut parçalar ve onaylı parçalar arasında bir farklılıktan şüphe duyulursa derhal Emerson temsilcinizle irtibat kurun.

12. Kapak saplama cıvatalarını gerektiği gibi yağlayın. Kapağın altıgen somunlarını takın ve ilgili torca sıkın.
13. Yeni salmastra ve metal salmastra kutusu parçalarını şekil 8 veya 9'daki ilgili düzene uygun olarak takın.
14. Salmastra flanşını takın. Salmastra flanşının saplama cıvatalarını ve flanş somunlarının alınlarını gereken şekilde yağlayın.
Grafit salmastra için, salmastra flanş somunlarını tablo 6'da tavsiye edilen maksimum tork değerine sıkın. Ardından, salmastra flanş somunlarını gevşetin ve tablo 6'da tavsiye edilen minimum tork değerine sıkın.
Diğer salmastra tipleri için, salmastra flanş somunlarından biri tablo 6'da tavsiye edilen minimum tork değerine ulaşınca dek somunları küçük adımlarla sırayla sıkın. Ardından, salmastra flanşı valf miline 90 derece açıyla konumlanıncaya dek kalan flanş somununu da sıkın.
15. Hareket gösterge elemanları ve mil kilit somunlarını takın; ilgili aktüatörün bakım kılavuzundaki ilgili prosedür doğrultusunda aktüatörü valf gövdesine takın.

Mevcut ENVIRO-SEAL Körüklü Contalı Kapağın Değişimi (Mil/Körük Grubu)

1. Bakım bölümündeki Salmastra Değişimi prosedürünün 1 - 5 arası adımlarını uygulayarak aktüatör ve kapağı sökün.

DİKKAT

Muhtemel ürün hasarını önlemek için, sızdırmazlık yüzeylerini koruyacak ve yabancı maddelerin valf gövdesi boşluğuna girmesini önleyecek şekilde aşağıdaki prosedürü izleyerek valfteki açıklığı örtün.

2. Dikkatli bir şekilde ENVIRO-SEAL mil/körük grubunu sökün. Gerekirse muhafazayı kaldırarak çıkartın. Mevcut kapak contasını ve körüklü contayı çıkarıp atın. Sızdırmazlık yüzeylerini korumak ve valf gövdesi boşluğuna yabancı madde girişini önlemek için valf gövdesi açıklığını kapatın.

DİKKAT

Easy-e valflerde kullanılan ENVIRO-SEAL mil/körük grubu sadece dişli ve delikli tapa/adaptör/mil bağlantısıyla mevcuttur. Mevcut valf tapası, yeni mil/körük grubu ile tekrar kullanılabilir veya yeni bir tapa takılabilir. Mevcut valf tapası tekrar kullanılacaksa, iyi durumdaysa adaptör de tekrar kullanılabilir. Ancak, yeni bir valf tapası takılacaksa mutlaka adaptörü de yenisiyle değiştirin. Yeni bir valf tapasının eski bir adaptörle kullanılabilmesi için adaptöre yeni bir pim deliği açılması gerekir. Bu işlem adaptörü zayıflatır ve işlevini yitirmesine neden olabilir. Ancak, Cavitrol III iç aksam hariç olmak üzere, eski bir valf tapası yeni bir adaptörle tekrar kullanılabilir.

3. Mevcut valf tapasını ve adaptörü inceleyin. Bu parçalar iyi durumdaysa, yeni mil/körük grubu ile birlikte tekrar kullanılabilir ve ayrılmaları gerekmez.

DİKKAT

ENVIRO-SEAL mil/körük grubuna valf tapası takma/sökme işlemi sırasında valf mili döndürülmemelidir. Körük hasar görebilir.

Ürünün hasar görmemesi için körük muhafazasını veya mil/körük grubunun herhangi bir kısmını kavramayın. Milin sadece körük muhafazasının dışına çıkan düz kısımlarından kavrayın.

Not

ENVIRO-SEAL mil/körük grubu tek parça mile sahiptir.

4. Valf tapası ve adaptör iyi durumda değilse ve değiştirilmeleri gerekiyorsa, öncelikle valf tapası/adaptör grubunu mil/körük grubundan sökün ve ardından valf tapasını adaptörden sökün. Öncelikle mil/körük grubu ve valf tapasını yumuşak ayaklı bir torna aynasına veya valf tapasının oturma yüzeyi olmayan bir kısmını kavrayabilen tipte bir mengeneyle yerleştirin. Pimi (8, şekil 16, 17 veya 20) çekiç veya matkap kullanarak çıkarın. Pimi (36, şekil 14) çıkarın.
5. Mil/körük ve tapa/adaptör grubunu yumuşak ayaklı torna aynasında veya mengenede ters çevirin. Valf milinin düz kısımlarını aktüatör/mil bağlantı dişlerinin hemen altından kavrayın. Tapa/adaptör grubunu mil/körük grubundan sökün. Valf tapasını adaptörden çıkarın.
6. Yeni ENVIRO-SEAL mil/körük grubuna eski valf tapasını veya yeni bir valf tapası takmak için, öncelikle tapayı adaptöre aşağıdaki gibi takın (valf tapası adaptörden sökülmişse):
 - a. Adaptörü bulun. Tapanın adaptöre geçtiği bölgedeki dişlerde bir delik bulunmadığına dikkat edin.

DİKKAT

Parçaların hasar görmemesi için, aşağıdaki prosedürde herhangi bir oturma yüzeyi üzerindeki valf tapasını kavramayın.

Şekil 9. ENVIRO-SEAL Körüklü Contalı Kapaklar İçin Çift Grafite Kelebek/Şeritli Düzenler

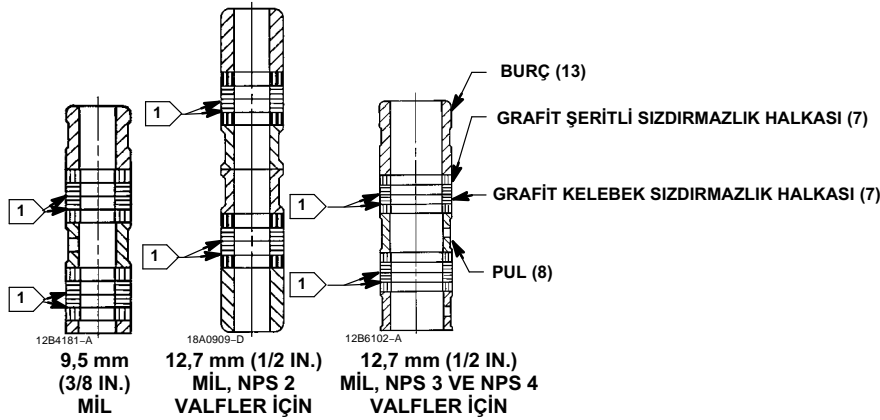

NOT:
A5870 1 0,102 mm (0.004 IN.) KALIN TUTYALI PULLAR; HER GRAFİT KELEBEK TİP HALKANIN ALTINDA SADECE BİR ADET KULLANIN

- b. Valf tapasını yumuşak ayaklı bir torna aynasına veya uygun bir mengeneyle alın. Tapayı oturma yüzeylerinden kavramayın. Adaptörün kolayca geçirilmesi için tapayı bir ayna veya mengeneyle alın.
 - c. Adaptörü valf tapasına geçirin ve ilgili tork değerine sıkın.
7. Sayfa 14 ve 15'te bulunan ENVIRO-SEAL Körüklü Contalı Kapak kurulum talimatlarının 7 ila 9 ve 12 ila 15 adımlarını izleyerek kurulumu tamamlayın.

ENVIRO-SEAL Körüklü Contalı Kapağın Havaasının Alınması

ENVIRO-SEAL körüklü contalı kapağın havaası alınabilir ya da sızıntı testine tabi tutulabilir. ENVIRO-SEAL körüklü contalı kapağın gösterimi için şekil 14'e bakın ve hava alma veya sızıntı testi için aşağıdaki adımları izleyin.

1. Çapraz konumlu iki boru tapasını (16) sökün.
2. Boru tapası bağlantılarından birine bir tahliye sıvısı bağlayın.
3. Tahliye sıvısını uzaklaştırmak veya kaçak testi amacıyla bir analiz cihazına bağlamak için, diğer boru tapası bağlantısına uygun bir boru veya hortum takın.
4. Hava alma veya sızıntı testi işlemleri tamamlandığında boru veya hortumu sökün ve boru tapalarını (16) yerlerine takın.

Tablo 7. Standart Malzeme İsimleri

Standart İsim	Yaygın İsim veya Ticari Marka
CoCr-A Sert Kaplama Alaşım R30006 S17400 SST S31600 SST	CoCr-A Alaşım 6 Döküm 17-4PH Paslanmaz Çelik 316 Paslanmaz Çelik
S41000 SST S41600 SST WCC Karbon Çelik Döküm	410 Paslanmaz Çelik 416 Paslanmaz Çelik WCC

Parça Siparişi

Her gövde-kapak grubuna belirli bir seri numarası verilmiş ve bu numara valfe işlenmiştir. Valf bir denetim valfi grubunun bir parçası olarak teslim edilmişse, bu numara aktüatörün isim levhasında da yer alır. Teknik yardım için [Emerson satış ofisinizle](#) irtibata geçtiğinizde seri numarasını belirtin. Yedek parça siparişi sırasında aşağıdaki parça kiti veya parça listesi bilgilerinde verilen 11 haneli parça numarasını ve seri numarasını belirtin.

Standart ve yaygın malzeme isimleri için tablo 7'ye bakın.

Not

Valf Trim Kartuşu içeriyorsa (Trim Kartuşları kapak flanşındaki isim etiketleriyle, paketleme somunu kullanımıyla ve çatal tepitin altına işlenmiş "Fisher" ile ayırt edilebilir), lütfen parçalar siparişi kılavuzu için Trim Kartuşu Kullanım Kılavuzu ([D104358X012](#)) ile Fisher ET ve EZ easy-e Valflerine bakın.

⚠ UYARI

Sadece orijinal Fisher yedek parçaları kullanın. Emerson Otomasyon Çözümleri tarafından sağlanmayan parçalar herhangi bir Fisher valfinde hiçbir surette kullanılmamalıdır, aksi takdirde garantiniz geçerliliğini yitirebilir, valfin performansı olumsuz etkilenebilir ve yaralanmalar ve maddi hasar meydana gelebilir.

Parça Kitleri

Conta Kitleri

Gasket Kits (includes keys 10, 11, 12, 13, and 51; plus 14 and 20 on some restricted capacity valves)

DESCRIPTION	Standard Trim Cage Whisper Trim I Cage Cavitrol III - 1 Stage Cage	Cavitrol III - 2 Stage Cage Whisper Trim III Cage WhisperFlo Cage
	-198 to 593°C (-325 to 1100°F)	-198 to 593°C (-325 to 1100°F)
Full Capacity Valves	Part Number	Part Number
NPS 1 and 1-1/4	RGASKETX162	RGASKETX422
NPS 1-1/2 (NPS 2 EAT)	RGASKETX172	RGASKETX432
NPS 2	RGASKETX182	RGASKETX442
NPS 2-1/2 (NPS 3 EAT)	RGASKETX192	RGASKETX452
NPS 3 (NPS 4 EAT)	RGASKETX202	RGASKETX462
NPS 4 (NPS 6 EAT)	RGASKETX212	RGASKETX472
NPS 6	RGASKETX222	RGASKETX482
NPS 8	RGASKETX232	10A3265X152
Restricted Capacity Valves w/ Metal Seating		
NPS 1-1/2 x 1 (NPS 2 x 1 EAT)	RGASKETX242	---
NPS 2 x 1	RGASKETX252	---
NPS 2-1/2 x 1-1/2 (NPS 3 x 1-1/2 EAT)	RGASKETX262	---
NPS 3 x 2 (NPS 4 x 2 EAT)	RGASKETX272	---
NPS 4 x 2-1/2 (NPS 6 x 2-1/2 EAT)	RGASKETX282	---

Salmastra Kitleri

Standart Salmastra Onarım Kitleri (Dinamik Yüklü Olmayan)

REPAIR KIT MATERIAL	STEM DIAMETER, mm (INCH) YOKE BOSS DIAMETER, mm (INCH)				
	9.5 (3/8) 54 (2-1/8)	12.7 (1/2) 71 (2-13/16)	19.1 (3/4) 90 (3-9/16)	25.4 (1) 127 (5)	31.8 (1-1/4) 127 (5, 5H)
	Part Number				
PTFE (Contains keys 6, 8, 10, 11, and 12)	RPACKX00012	RPACKX00022	RPACKX00032	RPACKX00342	RPACKX00352
Double PTFE (Contains keys 6, 8, 11, and 12)	RPACKX00042	RPACKX00052	RPACKX00062	RPACKX00362	RPACKX00372
PTFE/Composition (Contains keys 7, 8, 11, and 12)	RPACKX00072	RPACKX00082	RPACKX00092	---	---
Single Graphite Ribbon/Filament (Contains keys 7 [ribbon ring], 7 [filament ring], 8, and 11)	RPACKX00102	RPACKX00112	RPACKX00122	---	---
Single Graphite Ribbon/Filament (Contains keys 7 [ribbon ring], 7 [filament ring], and 11)	---	---	---	RPACKX00532	RPACKX00542
Single Graphite Ribbon/Filament (Contains keys 7 [ribbon ring], 7 [filament ring])	RPACKX00132	RPACKX00142	RPACKX00152	---	---
Double Graphite Ribbon/Filament (Contains keys 7 [ribbon ring], 7 [filament ring], 8, and 11)	RPACKX00162	RPACKX00172	RPACKX00182	---	---

ENVIRO-SEAL Salmastra Güçlendirme Kitleri

Güçlendirme kitleri, mevcut standart kapaklara sahip valfleri ENVIRO-SEAL salmastra kutulu valflere dönüştürmek için gereken parçaları içerir. PTFE salmastra parça kodları için şekil 11'e, Grafit ULF salmastra parça kodları için şekil 12'ye ve çiftli salmastra parça kodları için şekil 13'e bakın. PTFE kitler, 200, 201, 211, 212, 214, 215, 216, 217, 218, etiket ve kablo bağı içerir. Grafit ULF kitler 200, 201, 207, 208, 209, 210, 211, 212, 214, 217, etiket ve kablo bağı içerir. Çiftli kitler, 200, 201, 207, 209, 211, 212, 214, 215, 216, 217, etiket ve kablo bağı içerir.

Emerson mil yüzey kalitesi standartlarını, ebat toleranslarını ve tasarım özelliklerini karşılamayan mil ve salmastra kutusu yapılar bu sızdırmazlık kitinin performansını olumsuz etkileyebilir.

ENVIRO-SEAL salmastra kitlerinde bulunan ayrı ayrı bileşenlerin parça numaraları için, Sürgülü Milli Valfler için ENVIRO-SEAL Sızdırmazlık Sistemi ([D101642X012](#)) talimat kılavuzuna bakın.

ENVIRO-SEAL Packing Retrofit Kits

PACKING MATERIAL	STEM DIAMETER, mm (INCH) YOKE BOSS DIAMETER, mm (INCH)				
	9.5 (3/8) 54 (2-1/8)	12.7 (1/2) 71 (2-13/16)	19.1 (3/4) 90 (3-9/16)	25.4 (1) 127 (5)	31.8 (1-1/4) 127 (5, 5H)
	Part Number				
Double PTFE	RPACKXRT012	RPACKXRT022	RPACKXRT032	RPACKXRT042	RPACKXRT052
Graphite ULF	RPACKXRT262	RPACKXRT272	RPACKXRT282	RPACKXRT292	RPACKXRT302
Duplex	RPACKXRT212	RPACKXRT222	RPACKXRT232	RPACKXRT242	RPACKXRT252

ENVIRO-SEAL Salmastra Onarım Kitleri

ENVIRO-SEAL salmastra düzenlerine zaten sahip olan ya da ENVIRO-SEAL güçlendirme kitleri ile iyileştirilmiş olan valflerdeki yumuşak salmastra malzemelerini değiştirmek için gereken parçaları içerir. PTFE salmastra parça kodları için şekil 11'e, Grafit ULF salmastra parça kodları için şekil 12'ye ve çiftli salmastra parça kodları için şekil 13'e bakın. PTFE onarım kitleri 214, 215, ve 218 içerir. Grafit ULF onarım kitleri 207, 208, 209, 210 ve 214 içerir. İkili onarım kitleri 207, 209, 214 ve 215 içerir.

Emerson mil yüzey kalitesi standartlarını, ebat toleranslarını ve tasarım özelliklerini karşılamayan mil ve salmastra kutusu yapılar bu sızdırmazlık kitinin performansını olumsuz etkileyebilir.

ENVIRO-SEAL salmastra kitlerinde bulunan ayrı ayrı bileşenlerin parça numaraları için, Sürgülü Milli Valfler için ENVIRO-SEAL Sızdırmazlık Sistemi ([D101642X012](#)) talimat kılavuzuna bakın.

ENVIRO-SEAL Packing Repair Kits

PACKING MATERIAL	STEM DIAMETER, mm (INCH) YOKE BOSS DIAMETER, mm (INCH)				
	9.5 (3/8) 54 (2-1/8)	12.7 (1/2) 71 (2-13/16)	19.1 (3/4) 90 (3-9/16)	25.4 (1) 127 (5)	31.8 (1-1/4) 127 (5, 5H)
	Part Number				
Double PTFE (contains keys 214, 215, & 218)	RPACKX00192	RPACKX00202	RPACKX00212	RPACKX00222	RPACKX00232
Graphite ULF (contains keys 207, 208, 209, 210, and 214)	RPACKX00592	RPACKX00602	RPACKX00612	RPACKX00622	RPACKX00632
Duplex (contains keys 207, 209, 214, and 215)	RPACKX00292	RPACKX00302	RPACKX00312	RPACKX00322	RPACKX00332

easy-e Low-e Başlık Onarım Kitleri

Kit düz başlık, Grafit / Inconel conta seti, ENVIRO-SEAL sızdırmazlık ekleme kiti, sızdırmazlık flanşı, sızdırmazlık flanşı saplamaları ve somunlardan oluşur. Yeni sap dahil değildir.

Başlık Malzemesi	Sızdırmazlık Tipi	Valf Boyutu, NPS	Sap Boyutu	Parça Numarası		
WCC ⁽¹⁾	ENVIRO-SEAL PTFE	0,5-1,25	"	RLEPBNTX012		
		1,5	"	RLEPBNTX022		
		2	"	RLEPBNTX032		
		2,5	"	RLEPBNTX042		
		3	"	RLEPBNTX052		
		4	"	RLEPBNTX062		
		6	"	RLEPBNTX072		
	ENVIRO-SEAL Grafit ULF	0,5-1,25	"	RLEPBNTX152		
		1,5	"	RLEPBNTX162		
		2	"	RLEPBNTX172		
		2,5	"	RLEPBNTX182		
		3	"	RLEPBNTX192		
		4	"	RLEPBNTX202		
		6	"	RLEPBNTX212		
SST ⁽¹⁾	ENVIRO-SEAL PTFE	0,5-1,25	"	RLEPBNTX082		
		1,5	"	RLEPBNTX092		
		2	"	RLEPBNTX102		
		2,5	"	RLEPBNTX112		
		3	"	RLEPBNTX122		
		4	"	RLEPBNTX132		
	ENVIRO-SEAL Grafit ULF	0,5-1,25	"	RLEPBNTX222		
		1,5	"	RLEPBNTX232		
		2	"	RLEPBNTX242		
		2,5	"	RLEPBNTX252		
		3	"	RLEPBNTX262		
		4	"	RLEPBNTX272		
		WCC	ENVIRO-SEAL Çiftli	0,5-1,25	"	RLEPBNTX292
				1,5	"	RLEPBNTX302
2	"			RLEPBNTX322		
2,5	"			RLEPBNTX332		
3	"			RLEPBNTX342		
4	"			RLEPBNTX352		
6	"			RLEPBNTX362		
SST	ENVIRO-SEAL Çiftli	0,5-1,25	"	RLEPBNTX372		
		1,5	"	RLEPBNTX392		
		2	"	RLEPBNTX412		
		2,5	"	RLEPBNTX422		
		3	"	RLEPBNTX432		
		4	"	RLEPBNTX442		

1. NACE MR0175-2003 ve önceki NACE MR0175 / ISO 15156 (tüm revizyonlar) ve NACE MR0103 (tüm revizyonlar) modelleri ile uyumludur.

Şekil 10. Tipik HIGH-SEAL Grafit ULF Sızdırmazlık Sistemi

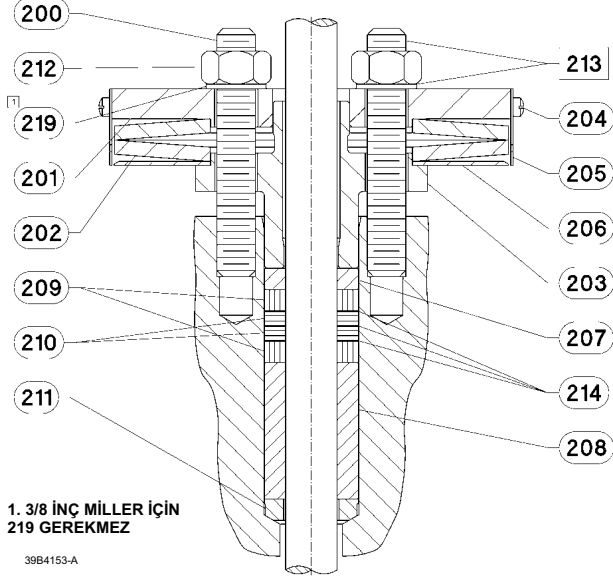

Şekil 12. Grafit ULF Salmastralı Tipik ENVIRO-SEAL Sızdırmazlık Sistemi

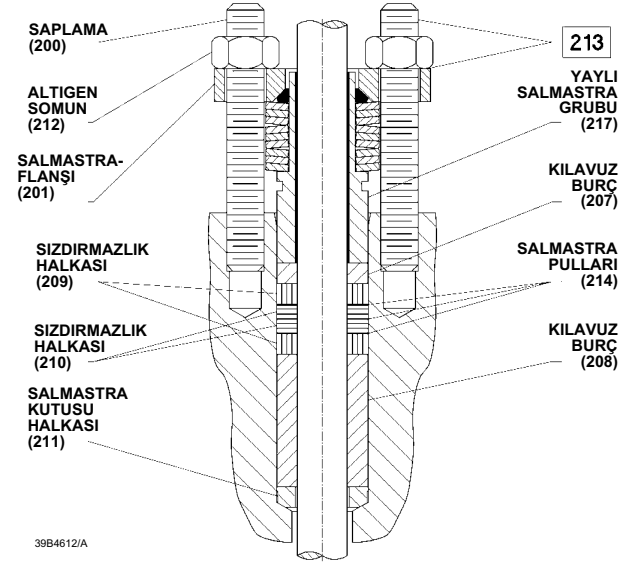

Şekil 11. PTFE Salmastralı Tipik ENVIRO-SEAL Sızdırmazlık Sistemi

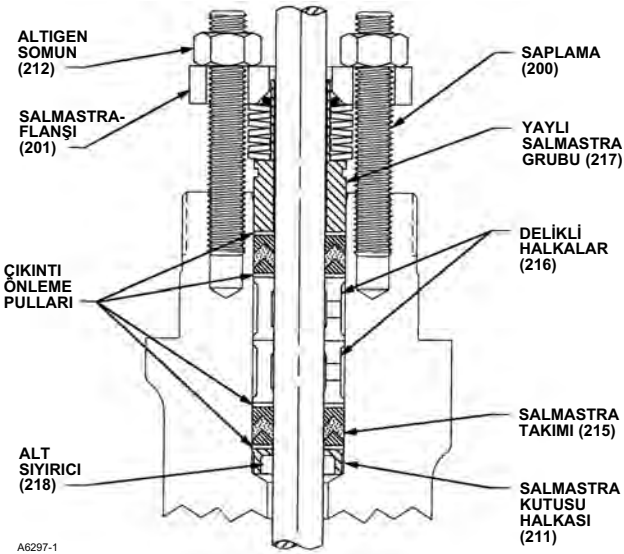

Şekil 13. Duplex Salmastralı Tipik ENVIRO-SEAL Sızdırmazlık Sistemi

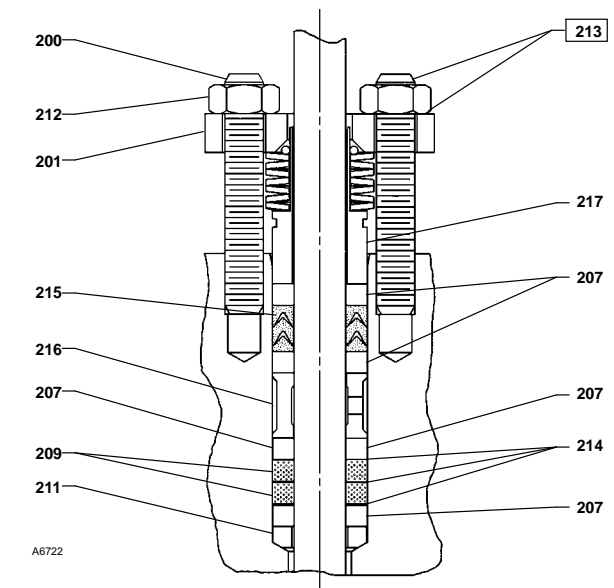

Parça Listesi

Not

Parça numaraları için [Emerson satış ofisinizle](#) irtibata geçin.

Kapak (şekil 3 ila 9, şekil 14)

Parça Açıklama

Kodu

- | | |
|---|--|
| <ul style="list-style-type: none"> 1 Bonnet/ENVIRO-SEAL bellows seal bonnet
If you need a bonnet or an ENVIRO-SEAL bellows seal bonnet as a replacement part, order by valve size and stem diameter, serial number, and desired material. 2 Extension Bonnet Baffle 3 Packing Flange 3 ENVIRO-SEAL bellows seal packing flange 4 Packing Flange Stud 4 ENVIRO-SEAL bellows seal stud bolt 5 Packing Flange Nut 5 ENVIRO-SEAL bellows seal hex nut 6* Packing set 6* ENVIRO-SEAL bellows seal packing set 7* Packing ring 7* ENVIRO-SEAL bellows seal packing ring 8 Spring 8 Lantern ring 8 ENVIRO-SEAL bellows seal spring 8 ENVIRO-SEAL bellows seal spacer | <ul style="list-style-type: none"> 10 Special washer 11* Packing Box Ring 12* Upper Wiper, felt 12* ENVIRO-SEAL bellows seal upper wiper 13 Packing Follower 13* ENVIRO-SEAL bellows seal bushing 13* ENVIRO-SEAL bellows seal bushing/liner 14 Pipe Plug 14 Lubricator 10 Special washer 11* Packing Box Ring 12* Upper Wiper 12* ENVIRO-SEAL bellows seal upper wiper 13 Packing Follower 13* ENVIRO-SEAL bellows seal bushing 13* ENVIRO-SEAL bellows seal bushing/liner 14 Pipe Plug 14 Lubricator 14 Lubricator/Isolating Valve 15 Yoke Locknut 15 ENVIRO-SEAL bellows seal Locknut 16 Pipe Plug 16 ENVIRO-SEAL bellows seal pipe plug 20* ENVIRO-SEAL bellows seal stem/bellows assembly 22* ENVIRO-SEAL bellows seal bonnet gasket 24 ENVIRO-SEAL bellows seal adaptor 25 Cap Screw 26 Hex Nut 27 Pipe Nipple for lubricator/isolating valve 28 ENVIRO-SEAL bellows seal nameplate, warning 29 ENVIRO-SEAL bellows seal drive screw 34 Lubricant, Anti-Seize (not included with valve) 36* ENVIRO-SEAL bellows seal pin 37 ENVIRO-SEAL bellows seal warning tag 38 ENVIRO-SEAL bellows seal tie 39 ENVIRO-SEAL bellows seal thrust ring |
|---|--|

Parça Açıklama

Kodu

Şekil 14. Tipik Kapaklar

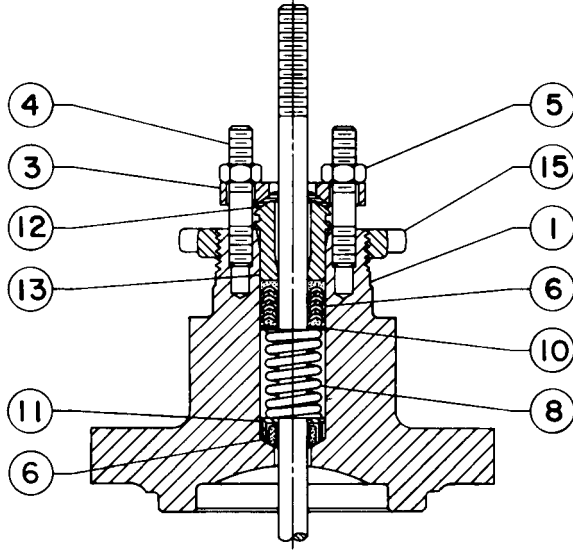

E0201

DÜZ KAPAK

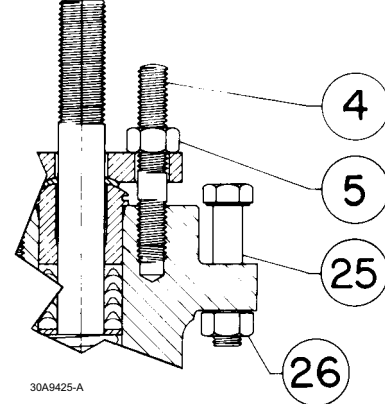

30A9425-A

127 mm (5-IN.) ÇATAL KILAVUZLU
AKTÜATÖRÜN CIVATALAMA AYRINTILARI

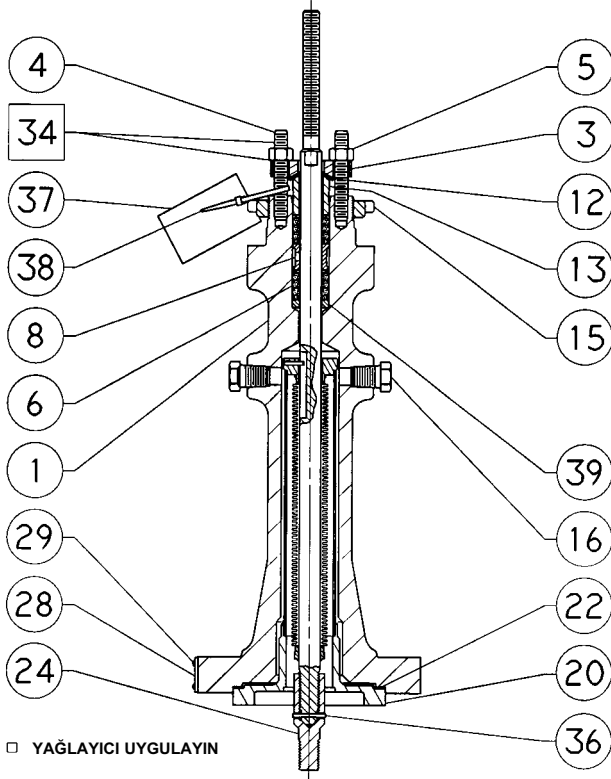

□ YAĞLAYICI UYGULAYIN

42B3947-A

ENVIRO-SEAL
KÖRÜKLÜ CONTALI KAPAK

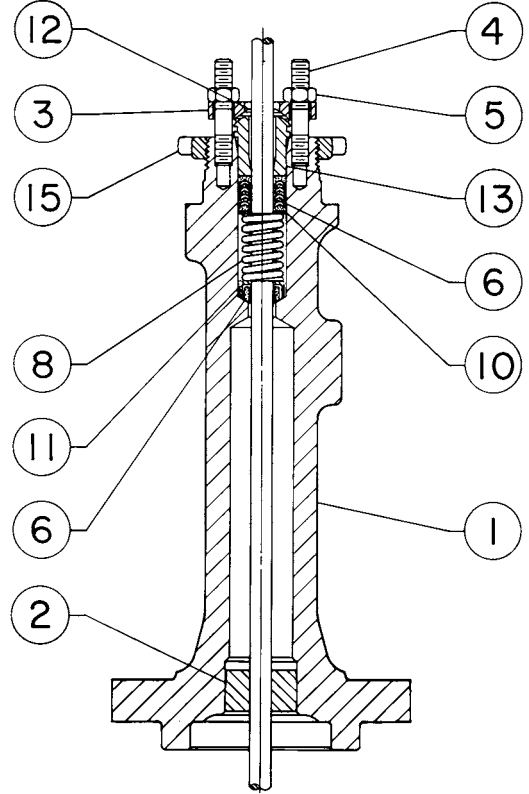

CU3911-C

TİP 1 VEYA 2
ÇIKINTILI KAPAK

Şekil 15. Alternatif Yapılandırmalar

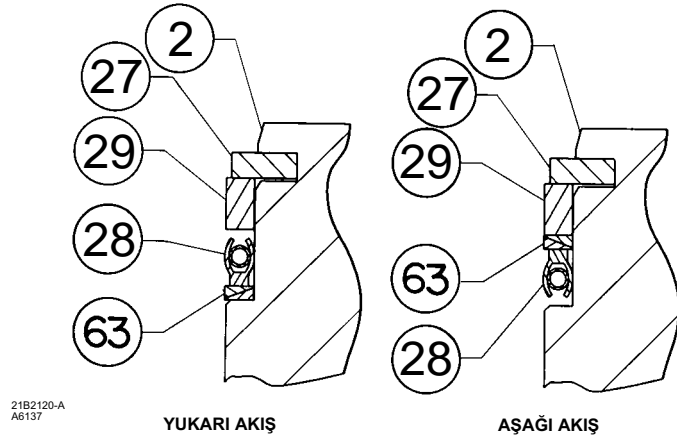

21B2120-A

A6137

YUKARI AKIŞ

AŞAĞI AKIŞ

PEEK ÇIKINTI ÖNLEME HALKALARI KULLANAN NPS 1 İLA 8 ET

Parça Açıklama

Kodu

Parça Açıklama

Kodu

Valf Gövdesi (şekil 16 ila 21)

- 1 Valve Body
If you need a valve body as a replacement part, order by valve size, serial number, and desired material.
- 2* Valve plug
- 3* Cage
- 4 Trim adaptor
- 5 Trim adaptor
- 7* Valve plug stem
- 8* Pin
- 9* Liner
- 9* Seat Ring
- 10* Bonnet Gasket
- 11* Cage Gasket
- 12* Spiral-Wound Gasket
- 13* Seat Ring or Liner Gasket
- 14* Adaptor Gasket
- 15 Cap Screw
- 15 Stud
- 16 Nut

- 17 Pipe Plug, for use in valves with drain tapping only
- 18 Flow Direction Arrow
- 19 Drive Screw
- 20* Adaptor Gasket
- 21* Seat Disk Retainer
- 22* Disk Seat
- 23* Disk
- 24* Seal Ring (EAT)
- 25* Backup Ring (EAT)
- 26 Load Ring (for NPS 8 ET only)
- 27* Retaining Ring
- 27* Shim (EAT)
- 28* Seal Ring (ET)
- 29* Backup Ring (ET)
- 31* Whisper Trim III Cage Retainer for Levels A3, B3 & C3 (NPS 6 ET only)
- 31* Whisper Trim III Cage Retainer & Baffle
- 32 Cavitrol III Bonnet Spacer
- 32 Whisper Trim III Bonnet Spacer (NPS 6 ET only)
- 51* Shim
- 54 Wire
- 63* Anti-Extrusion Ring

Şekil 16. NPS 1 ila 6 Fisher ET ve EAT Valfler

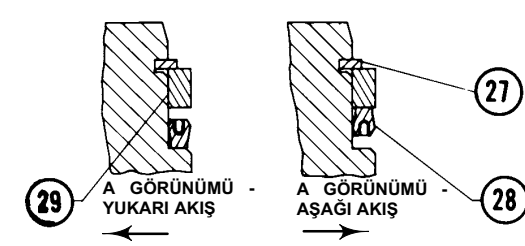

YAYLI SIZDIRMAZLIK HALKALI TAPANIN DOĞRU YÖNÜ

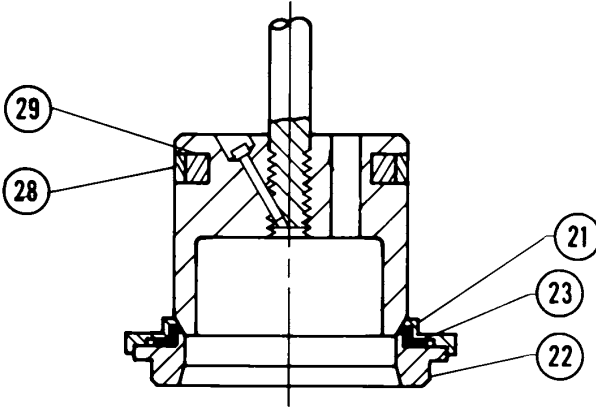

PTFE YUVASI VE İKİ PARÇALI SIZDIRMAZLIK HALKASI DETAYI

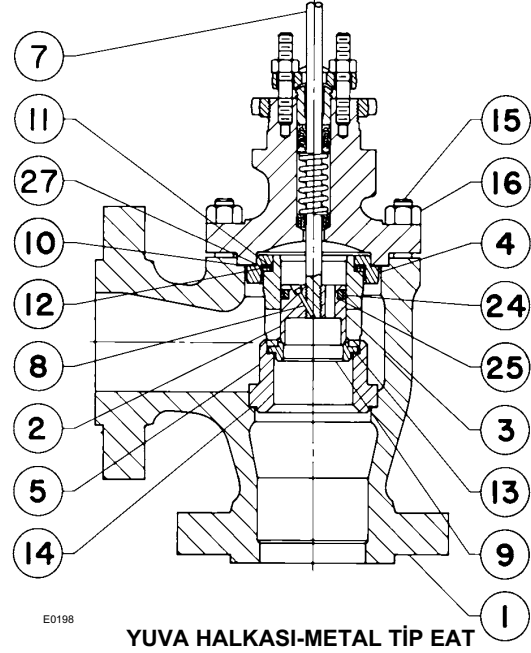

YUVA HALKASI-METAL TİP EAT

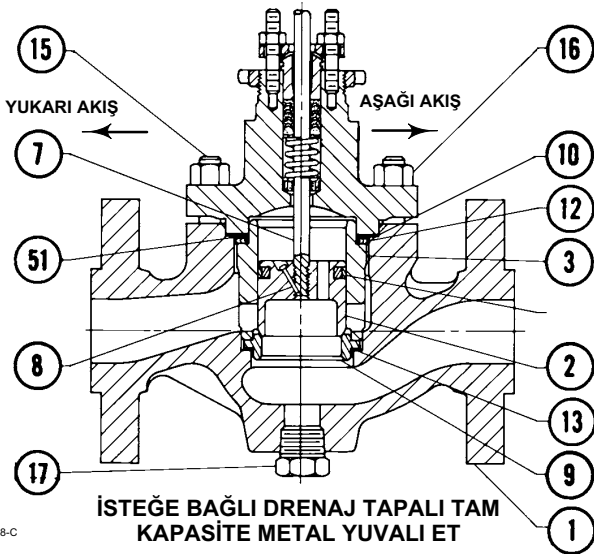

İSTEĞE BAĞLI DRENAJ TAPALI TAM KAPASİTE METAL YUVALI ET

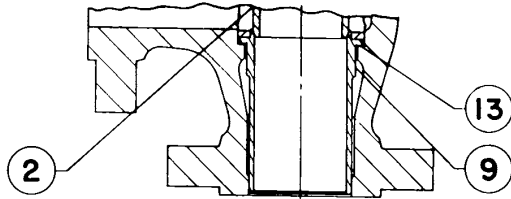

GÖMLEK TİPİ EAT (YALNIZCA METAL YUVA) DETAYI

Şekil 17. Whisper Trim III Muhafaza ve İsteğe Bağlı Drenaj Tapalı Fisher ET Valf Grubu

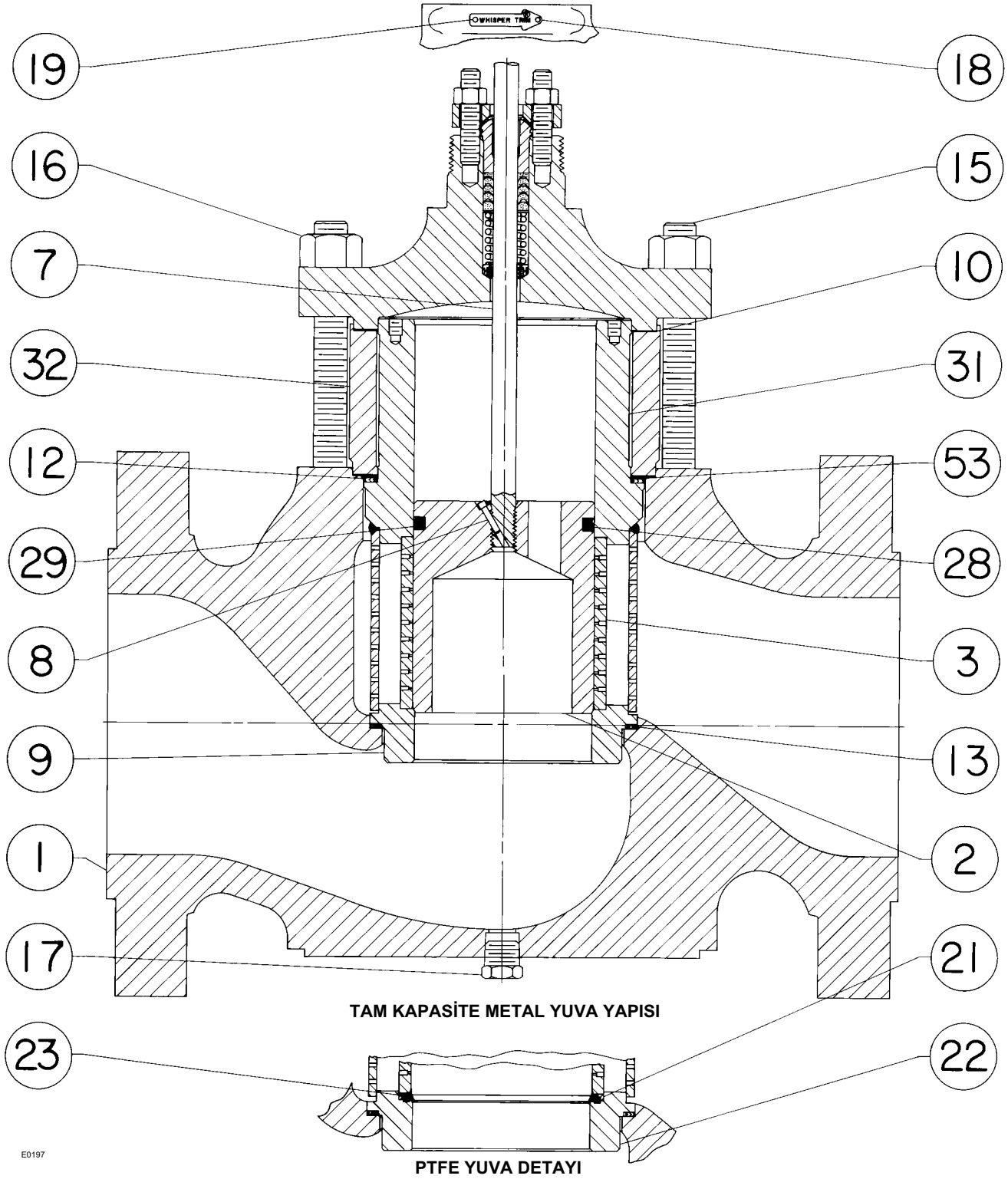

Şekil 18. WhisperFlo Muhafaza ve İsteğe Bağlı Drenaj Tapalı Fisher ET Valf Grubu

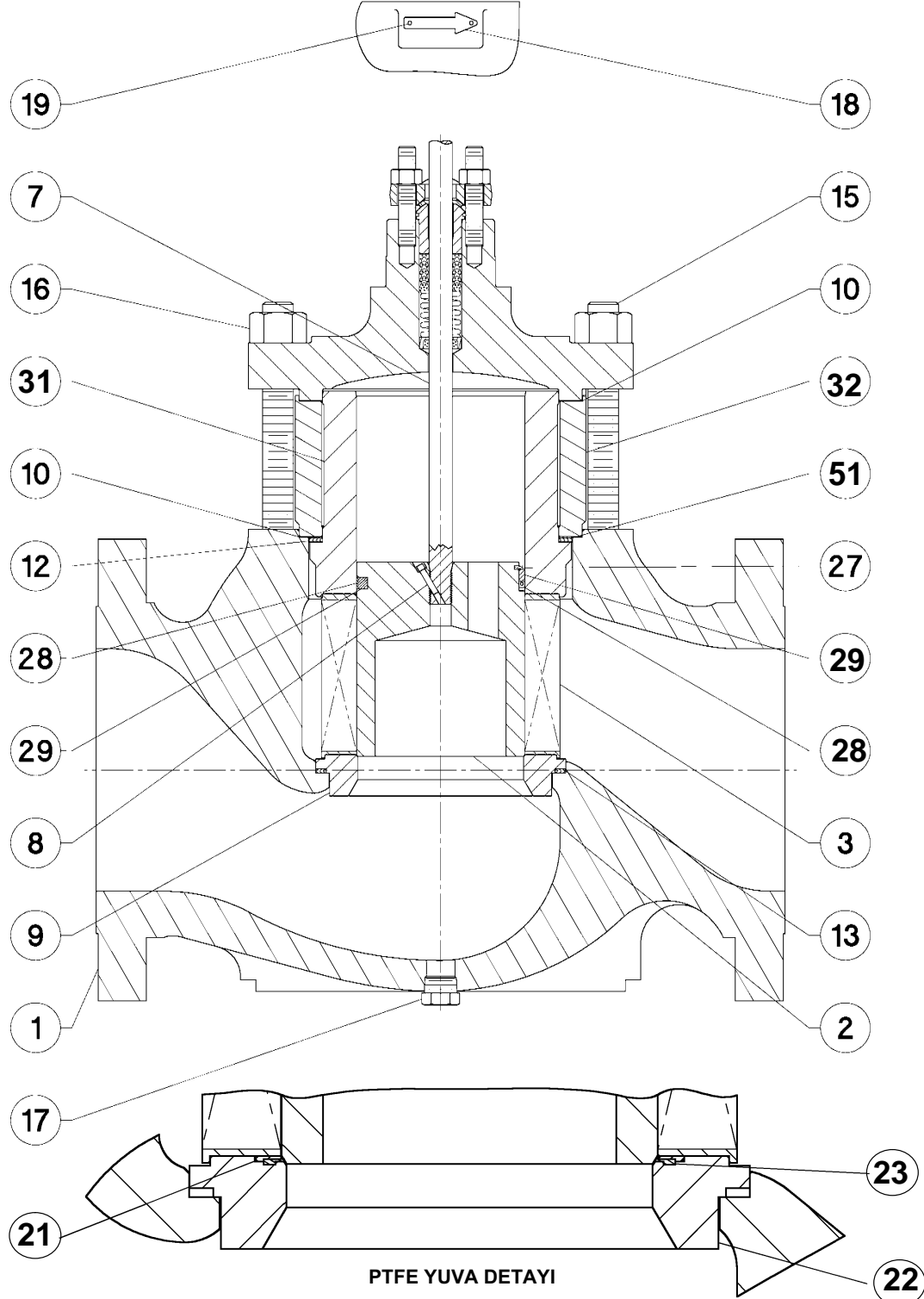

E0199

Şekil 19. WhisperFlo Muhafaza ve İsteğe Bağlı Drenaj Tapalı NPS 8 Fisher ET Valf Grubu

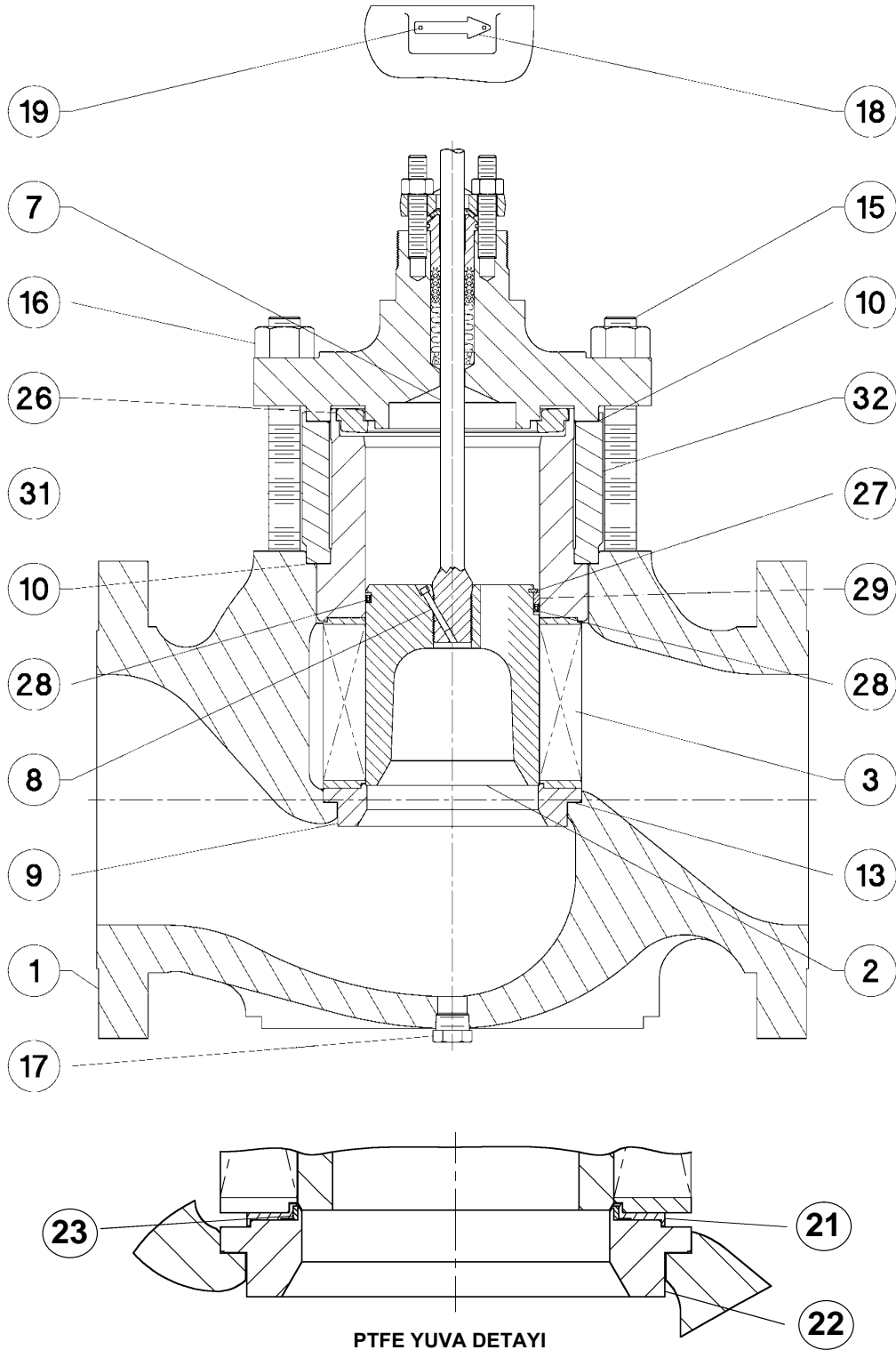

E0200

Şekil 20. Cavitrol III ve İsteğe Bağlı Drenaj Tapalı NPS 8 Fisher ET Valflerin Detayları

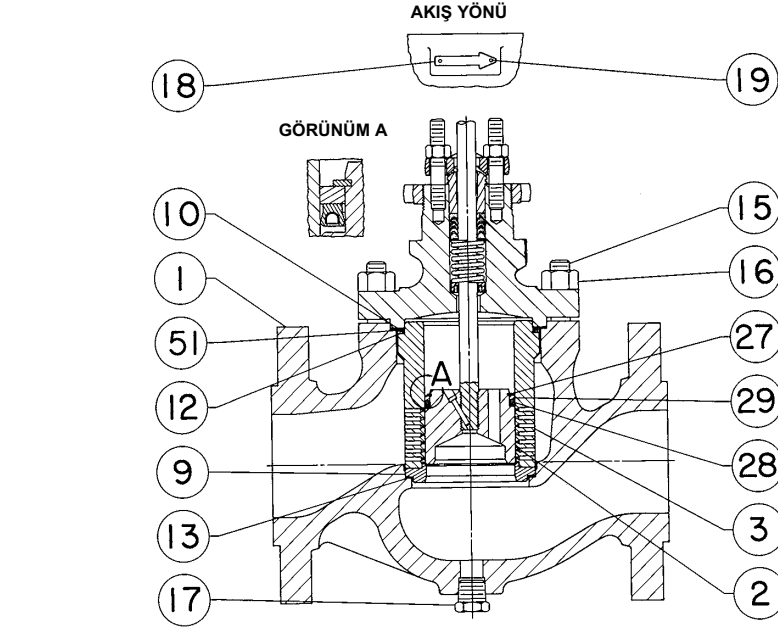

54A8144-B

YAYLI SIZDIRMAZLIK HALKASINA SAHİP TAPANIN DOĞRU YÖNÜNÜ
GÖSTEREN, NPS 6'YA KADAR 1 AŞAMALI Cavitrol III YAPILARI

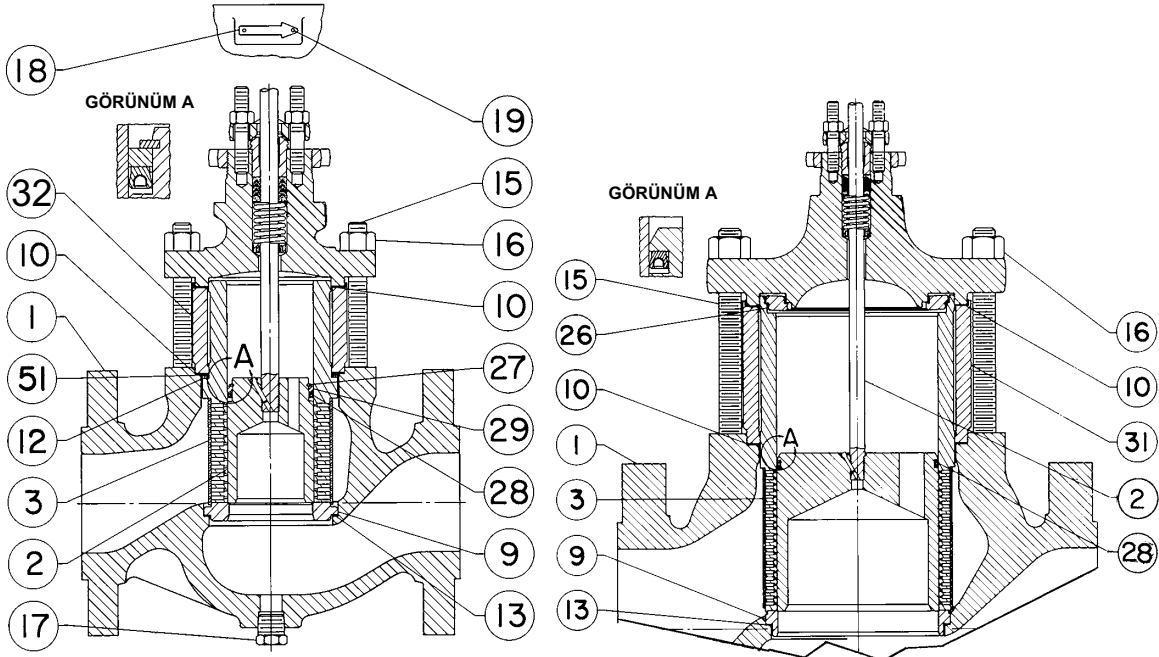

54A7268-B

NPS 1 İLA 6 VALF EBADI

54A8132-A

NPS 8 VALF EBADI

2 AŞAMALI Cavitrol III MUHAFAZANIN DOĞRU YÖNÜNDE
GÖSTERİLEN YAYLI TAPA VE SIZDIRMAZLIK HALKASI

Şekil 21. İsteğe Bağlı Drenaj Tapasıyla gösterilen Conta Seti Detayı

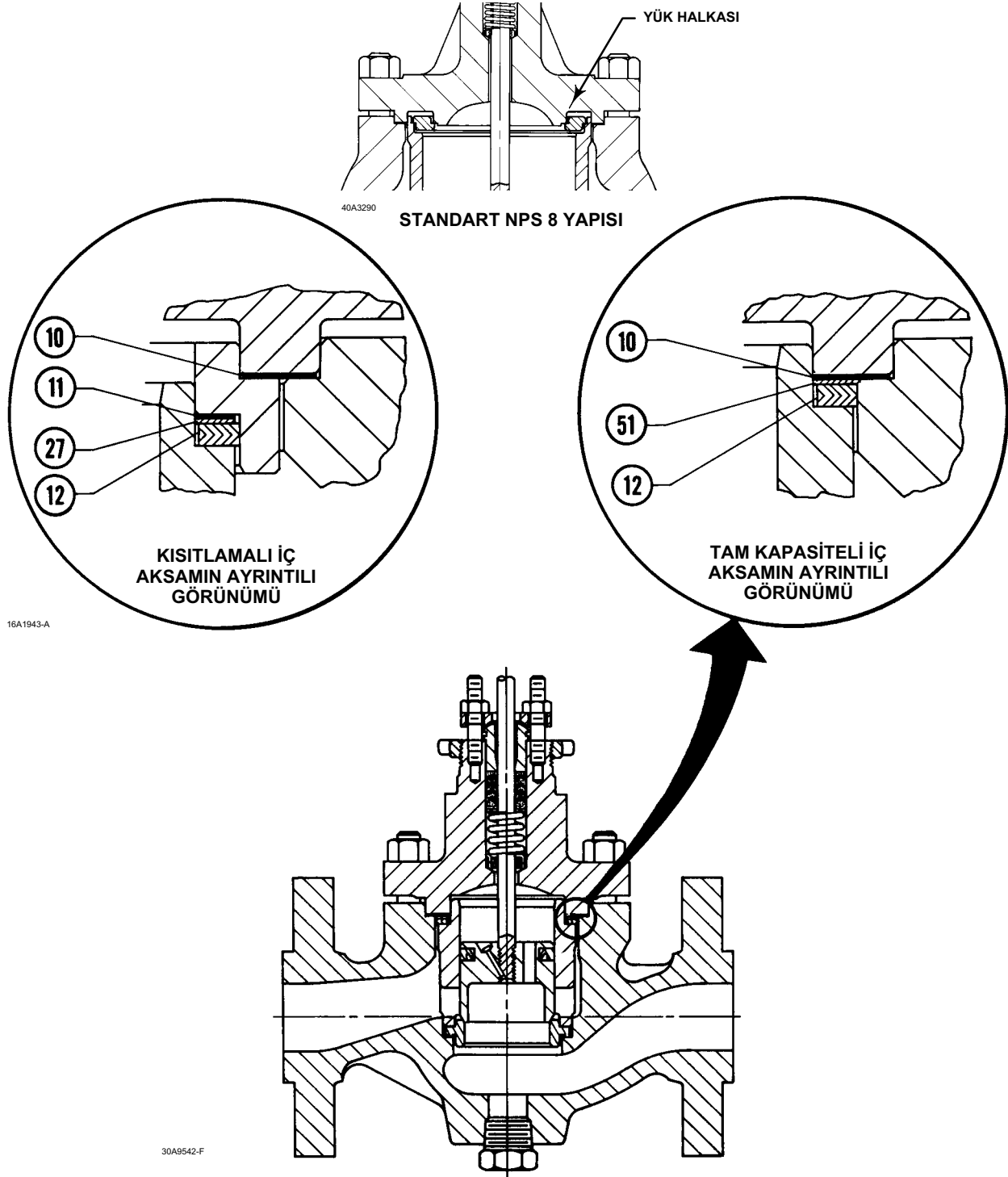

Kod Açıklama

R31233 DST'ye sahip Valf
Gövdesi (şekil 22 ve 25)

- 1 Valve Body
If you need a valve body as a replacement part, order by valve size, serial number, and desired material.
- 2* Cage (for constructions with a one-piece cage)
2A* Upper Cage
2B* Lower Cage
- 3 Bonnet Spacer
- 4* Seat Ring
- 5* Valve Plug / Stem Assembly
- 8* Seal Ring, Spring Loaded
- 9* Ring, Back-up
- 10* Ring, Retaining, Ext.

*Önerilen yedek parçalar

Kod Açıklama

- 11* Bonnet Gasket
- 12* Gasket
- 13 Stud Bolt, Cont. Thd/s
- 14 Nut, Hex, Heavy
- 15 Lub, Anti-Seize
- 16 Nameplate
- 17 Seal and Wire
- 18 Bonnet
- 19* Gasket
- 38 Screw, Drive
- 41 Flow Arrow
- 63* Ring, Anti-Extrusion
- 65* Gasket, Spiral Wound
- 68* Gasket
- 69 Load Ring (for NPS 8 only)

Şekil 22. 2 aşamalı DST'ye Sahip Tipik Valf Grubu

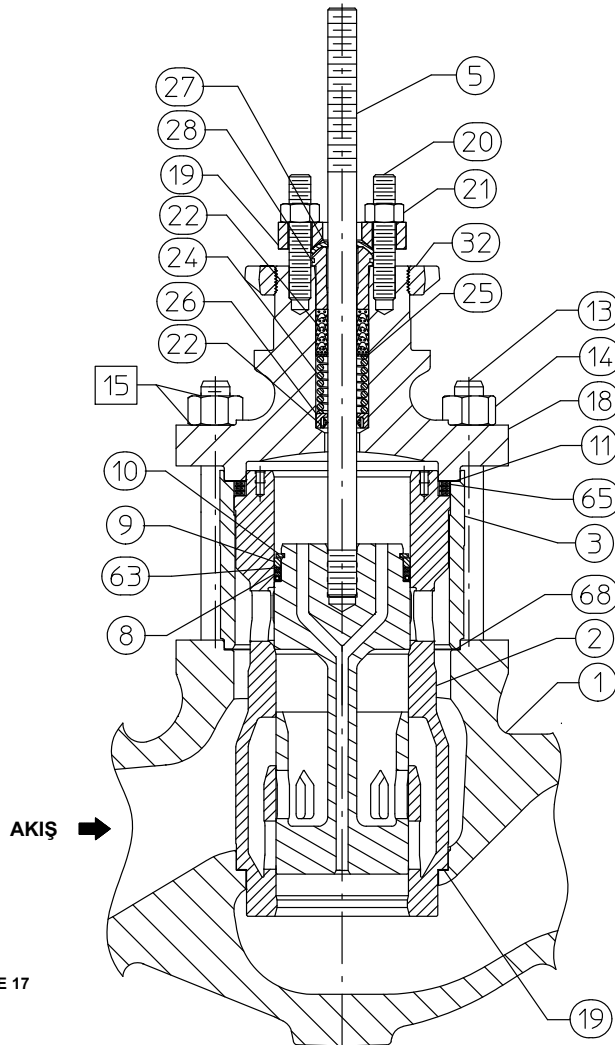

□ YAĞLAYICI UYGULAYIN
NOT: GÖSTERİLMEYEN PARÇALAR: 16 VE 17

GG58992

Şekil 23. 3 aşamalı DST'ye Sahip Tipik Valf Grubu

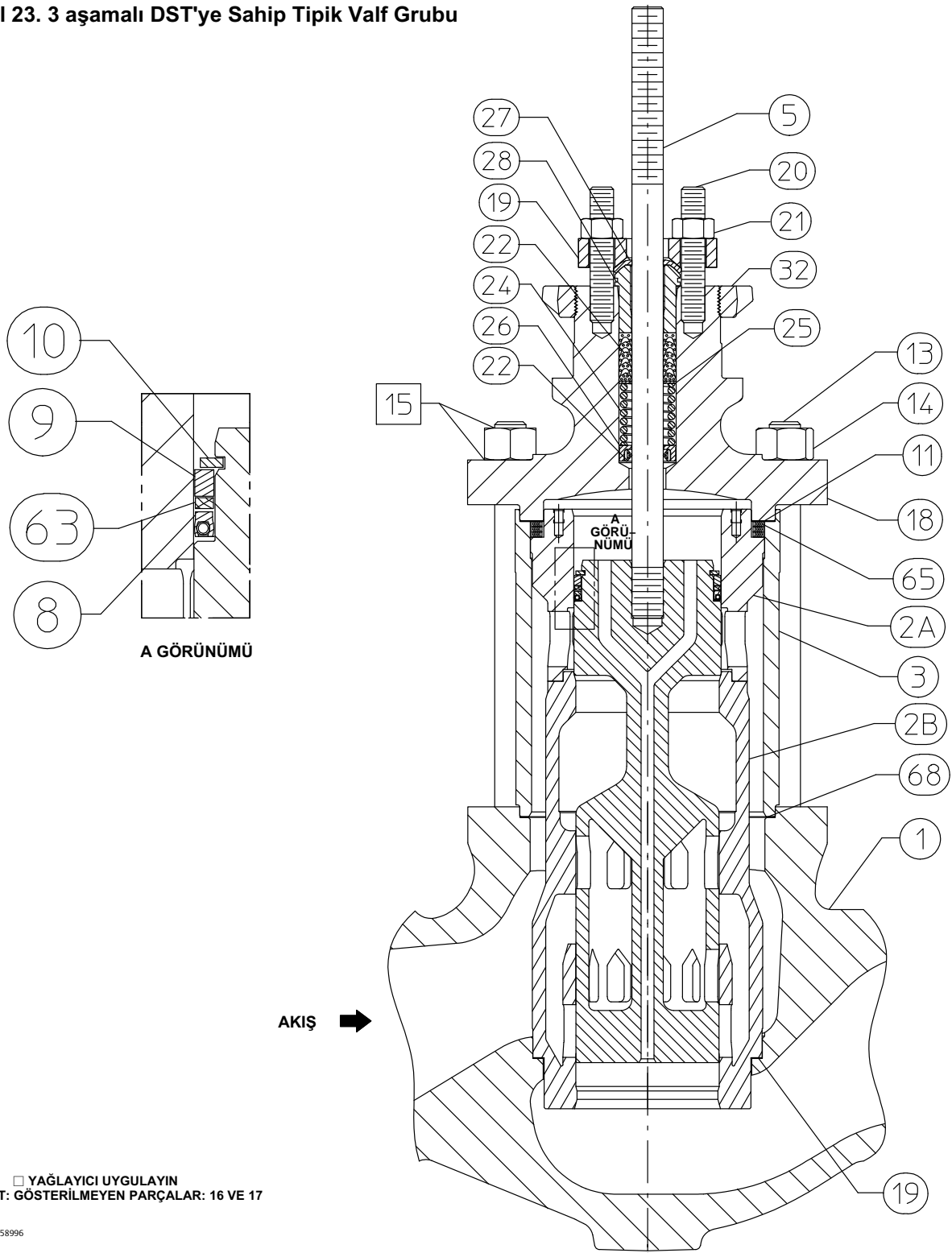

Şekil 24. 3 Aşamalı DST'ye Sahip NPS 6 Valf Grubu

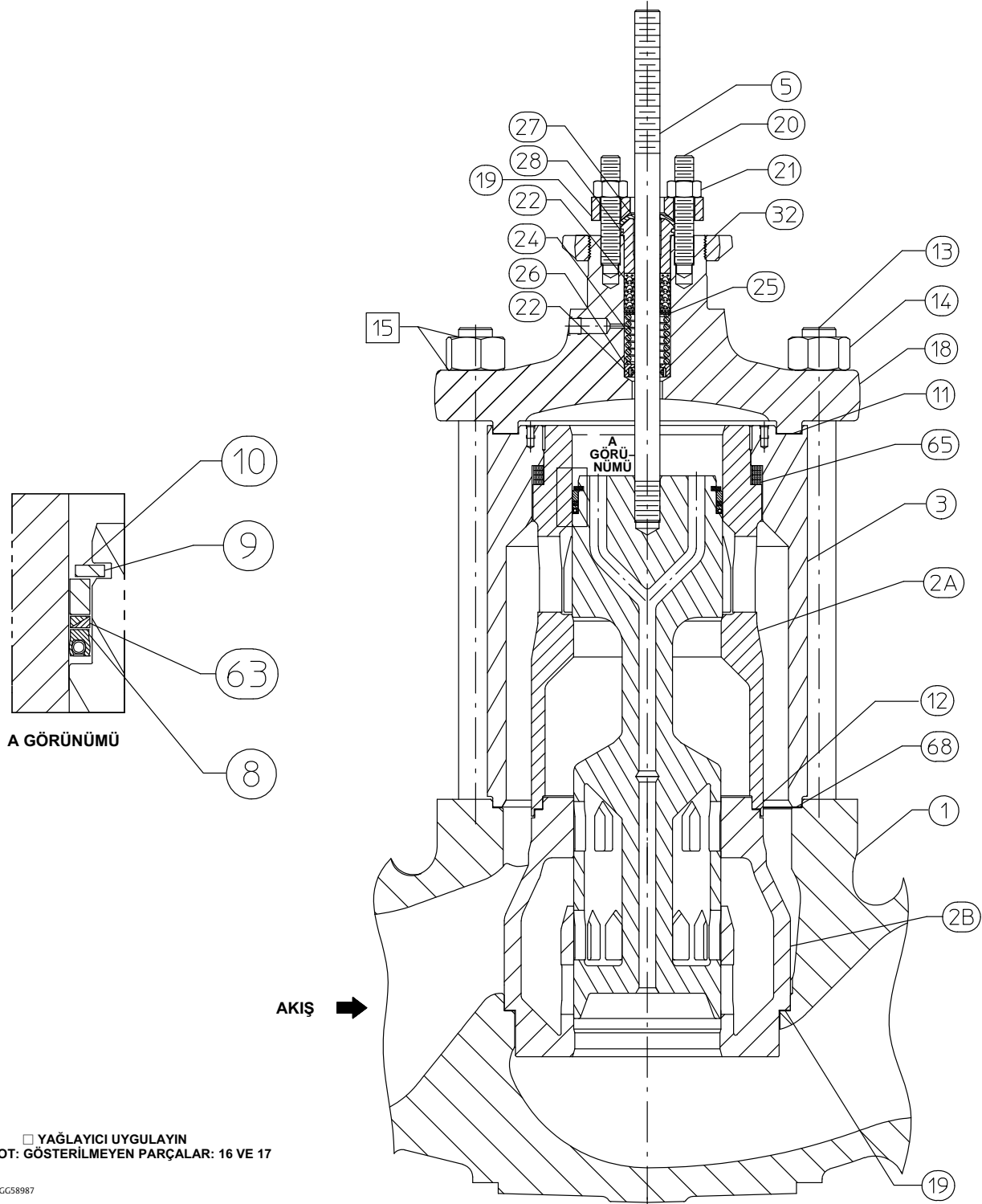

Şekil 25. 3 Aşamalı DST'ye Sahip NPS 8 Valf Grubu

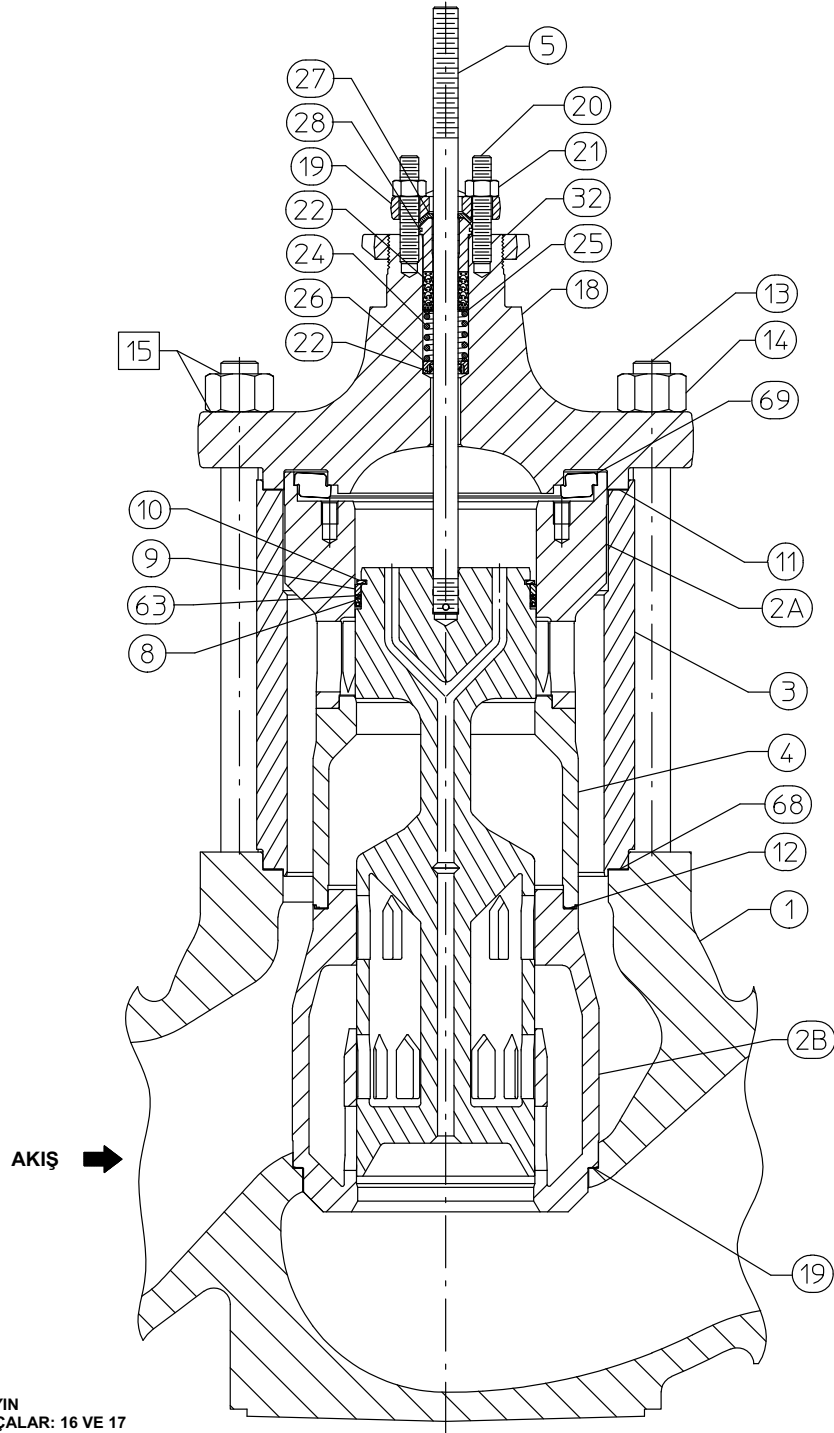

□ YAĞLAYICI UYGULAYIN
NOT: GÖSTERİLMEYEN PARÇALAR: 16 VE 17

CG59212

Actuator Groups

Group 1 54 mm (2-1/8 inches), 71 mm (2-13/16 inches), or 90 mm (3-9/16 inches) Yoke Boss	Group 100 127 mm (5 inches) Yoke Boss 3 inches maximum travel	Group 401 90.5 mm (3-9/16 inches) Yoke Boss 3.25 to 4 inches maximum travel	Group 404 127 mm (5 inches) Yoke Boss 4 inches maximum travel	
585C 657 1008 585C 1B 618 644 and 645 657 and 667—76.2 mm (3 inches) maximum travel 1008—71.4 mm (2-13/16 inches) Yoke Boss	585C 657 1008	657 657 MO 657-4 657-4 MO 667 667 MO 667-4 667-4 MO	667 667-4	
		Group 402 90.5 mm (3-9/16 inches) Yoke Boss 4 inches maximum travel	Group 405 127 mm (5 inches) Yoke Boss 4 inches maximum travel	
			657 MO 657-4 MO	
	Group 101 127 mm (5 inches) Yoke Boss 3 inches maximum travel	667	Group 402 90.5 mm (3-9/16 inches) Yoke Boss 4 inches maximum travel	Group 406 127 mm (5 inches) Yoke Boss 4 inches maximum travel
			457-7 585C	667 MO 667-4 MO
	644 and 645 657 and 667—76.2 mm (3 inches) maximum travel 1008—71.4 mm (2-13/16 inches) Yoke Boss	667	Group 403 90.5 mm (3-9/16 inches) Yoke Boss 4 inches maximum travel	Group 407 127 mm (5 inches) Yoke Boss 4 inches maximum travel
			585C 1008	585C 657
			Group 801 90.5 mm (3-9/16 inches) Yoke Boss 8 inches maximum travel	Group 802 127 mm (5 inches) Yoke Boss 8 inches maximum travel
585C	585C	585C	585C	

Gaskets and Shims Parts Kits⁽⁸⁾

Valve Size, NPS		Standard Trim Cage Whisper Trim I Cage Cavitrol III - 1 Stage Cage	Cavitrol III - 2 Stage Cage Whisper Trim III Cage WhisperFlo Cage	Valve Size, NPS		Standard Trim Cage Whisper Trim I Cage Cavitrol III - 1 Stage Cage	Cavitrol III - 2 Stage Cage Whisper Trim III Cage WhisperFlo Cage
ET	EAT	-198 to 593 °C (-325 to 1100 °F)		ET	EAT	-198 to 593 °C (-325 to 1100 °F)	
		Part Number				Part Number	
1 or 1-1/4	1	RGASKETX162 ⁽¹⁾	RGASKETX422 ⁽²⁾	3	4	RGASKETX202 ⁽¹⁾	RGASKETX462 ⁽²⁾
1-1/2	2	RGASKETX172 ⁽¹⁾	RGASKETX432 ⁽²⁾	3 x 2	4 x 2	RGASKETX272 ⁽³⁾	---
1-1/2 x 1	2 x 1	RGASKETX242 ⁽⁴⁾	---	4	6	RGASKETX212 ⁽¹⁾	RGASKETX472 ⁽²⁾
2	---	RGASKETX182 ⁽¹⁾	RGASKETX442 ⁽²⁾	4 x 2-1/2	6 x 2-1/2	RGASKETX282 ⁽³⁾	---
2 x 1	---	RGASKETX252 ⁽³⁾	---	6	---	RGASKETX222 ⁽⁵⁾	RGASKETX482 ⁽²⁾
2-1/2	3	RGASKETX192 ⁽¹⁾	RGASKETX452 ⁽²⁾	8	---	RGASKETX232 ⁽⁶⁾	10A3265X152 ⁽⁷⁾
2-1/2 x 1-1/2	3 x 1-1/2	RGASKETX262 ⁽³⁾	---				

1. Kit includes key 10, 12, 13, 27 or 51
2. Kit includes key 10, qty 2; 12; 13; 51
3. Kit includes key 10, 11, 12, 13, 14, 27 or 51
4. Kit includes key 10, 11, 12, 13, 20, 27 or 51
5. Kit includes key 10, 12, 13, 51
6. Kit includes key 10 and 13
7. Kit includes key 10, qty 2; and 13
8. See table below for gasket descriptions

Gasket Descriptions

KEY NUMBER	DESCRIPTION	MATERIAL
		FGM -198° to 593°C (-325° to 1100°F)
10 ⁽¹⁾	Bonnet Gasket	Graphite/S31600
11	Cage Gasket	
13	Seat Ring or Liner Gasket	
14 or 20	Adapter Gasket	
12	Spiral-Wound Gasket	N06600/Graphite
27 or 51	Shim	S31600 (316 SST)

1. 2 req'd for 2-stage Cavitrol III cage.

Emerson, Emerson Otomasyon Çözümleri ya da herhangi bir bağlı kurumları herhangi bir ürünün seçimi, kullanımı veya bakımı için sorumluluk kabul etmez. Herhangi bir ürünün uygun seçimi, kullanımı ve bakımı ile ilgili sorumluluk tamamen satın alana ve son kullanıcıya aittir.

Fisher, easy-e, Cavitol, ENVIRO-SEAL, WhisperFlo ve Whisper Trim, Emerson Electric Co.'nun Emerson Otomasyon Çözümleri ticaret birimindeki şirketlerden birisi tarafından sahip olunan markalardır. Emerson Otomasyon Çözümleri, ve Emerson logosu Emerson Electric Co.'nun ticari markaları ve hizmet markalarıdır. Tüm diğer markalar ilgili sahiplerine aittir.

Bu yayının içeriği yalnızca bilgilendirme amacıyla sunulmuştur ve her ne kadar doğruluğu için her türlü çaba sarf edilmiş olsa da, açıkça veya ima edilmiş olarak, burada tanımlanmış ürünler veya hizmetler veya onların kullanımı ve geçerliliği konusunda bir garanti veya güvence olarak algılanmamalıdır. Tüm satışlar, istek üzerine tedarik edilebilecek olan şartlar ve koşullarımıza göre yürütülmektedir. Söz konusu ürünlerin tasarımlarını veya teknik özelliklerini önceden bildirimde bulunmadan değiştirme veya geliştirme hakkını saklı tutarız.

Emerson Otomasyon Çözümleri

Marshalltown, Iowa 50158 USA
Sorocaba, 18087 Brazil
Cernay 68700 Fransa
Dubai, United Arab Emirates
Singapore 128461 Singapore

www.Fisher.com

