

Plataforma de medidor de vazão magnético Rosemount™ 8700M





- Desempenho líder na indústria:
 - Precisão padrão de referência de 0,25% da taxa
 - Alta precisão de referência de 0,15% da taxa (opcional).
- Transmissor Rosemount 8732: design de montagem integral e remota, display iluminado e invólucro à prova de explosão.
- Transmissor Rosemount 8712: design de montagem na parede, display iluminado, teclado tátil de 15 botões
- Disponível em 4 mA a 20mA com HART®, FOUNDATION™ Fieldbus, Modbus® RS-485, saídas intrinsecamente seguras (I.S.), diagnóstico do processo e Verificação inteligente™ de medidor para melhorar a confiabilidade e o desempenho
- Sensor flangeado Rosemount 8705: sensor totalmente soldado para a máxima proteção
- Sensor tipo Wafer Rosemount 8711: sensor econômico, compacto, totalmente soldado e leve fornecido com espaçadores de alinhamento para fácil instalação
- Sensor higiênico (sanitário) Rosemount 8721: projetado especificamente para aplicações em alimentos, bebidas e ciências da vida

Guia de seleção de produtos

A plataforma de medidor de vazão eletromagnético Rosemount 8700M está disponível em uma variedade de categorias e configurações de sensores para garantir compatibilidade com praticamente todas as aplicações e instalações.

Outros materiais de revestimento e de eletrodo não listados podem estar disponíveis. Entre em contato com o seu representante de vendas local. Para mais orientação sobre a seleção de materiais, consulte o guia de seleção de materiais do medidor de vazão eletromagnético em Rosemount.com (Folha de dados técnicos número 00816-0100-3033). Para saber mais sobre a oferta de produtos e informações para pedidos, consulte de [Tabela 6](#) a [Tabela 18](#).

Seleção de transmissor

Transmissor	Características gerais
8732 	<ul style="list-style-type: none"> ■ Configuração integral e remota disponíveis ■ Saídas HART/analógicas e de pulso disponíveis ■ Saídas FOUNDATION™ Fieldbus e de pulso disponíveis ■ Saída Modbus RS-485 e de pulso disponíveis ■ Diagnóstico Avançado disponível ■ Display LCD opcional (com interface opcional do operador local com interruptor óptico)⁽¹⁾ ■ Dois canais digitais (opcional)
8712 	<ul style="list-style-type: none"> ■ Configuração para montagem em parede ■ Saídas HART/analógicas e de pulso disponíveis ■ Saída Modbus RS-485 e de pulso disponíveis ■ Saídas FOUNDATION™ Fieldbus e de pulso disponíveis ■ Diagnóstico Avançado disponível ■ Display LCD local, opcional (com teclado tátil opcional de 15 botões ⁽¹⁾) ■ Dois canais discretos, opcionais



(1) somente protocolo HART ou Modbus.

Índice

Guia de seleção de produtos.....	2
Diagnósticos do medidor magnético.....	4
Tamanhos do medidor de vazão magnético.....	6
Informações sobre pedidos.....	9
Especificações do produto.....	41
Certificações de produtos.....	70
Desenhos dimensionais.....	71

Seleção de sensor

Tabela 1: Seleção de sensor

Sensor	Características gerais
8705 	<ul style="list-style-type: none"> ▪ Sensor de processo padrão ▪ Conexões de processo flangeadas ▪ Invólucro da bobina soldado, vedado ▪ ½ pol. (15 mm) a 36 pol. (900 mm) ▪ Eletrodos padrão, de referência, com formato de ponta de bala e de cabeça plana disponíveis
8711 	<ul style="list-style-type: none"> ▪ Alternativa econômica, compacta e leve para sensores flangeados ▪ Design tipo Wafer (sem flange) ▪ Invólucro da bobina soldado, vedado ▪ 1½ pol. (40mm) a 8 pol. (200 mm) ▪ Eletrodos padrão, de referência e com formato de ponta de bala disponíveis
8721 	<ul style="list-style-type: none"> ▪ Sensor higiênico (sanitário) ▪ Projetado para aplicações em alimentos, bebidas e farmacêuticas ▪ Variedade de conexões de processo padrão do setor ▪ ½ pol. (15 mm) a 4 pol. (100 mm) ▪ Certificado 3-A ▪ Adequado para CIP/SIP

Diagnósticos do medidor magnético

Os diagnósticos Rosemount reduzem custos e melhoraram os resultados permitindo novas práticas

Os medidores de vazão magnéticos Rosemount oferecem diagnósticos que detectam e alertam o usuário sobre situações anormais ao longo da vida útil do medidor - da instalação à manutenção e verificação do medidor. Com o diagnóstico do medidor de vazão magnético Rosemount habilitado, há melhorias na disponibilidade e rendimento da planta e redução de custos através da instalação, manutenção e resolução de problemas simplificadas.

Tabela 2: Diagnósticos do medidor de vazão magnético

Nome do diagnóstico	Categoria do diagnóstico	Capacidade do produto
Diagnóstico básico		
Falhas no aterramento e na fiação	Instalação	Padrão
Tubulação vazia ajustável	Processo	Padrão
Temperatura dos componentes eletrônicos	Integridade do medidor	Padrão
Falha da bobina	Integridade do medidor	Padrão
Falha do transmissor	Integridade do medidor	Padrão
Vazão inversa	Processo	Padrão
Corrente da bobina	Manutenção	Padrão
Saturação do eletrodo	Processo/manutenção	Padrão
Diagnósticos avançados		
Ruído de processo elevado	Processo	Conjunto 1 (DA1)
Deteção de incrustação do eletrodo	Processo	Conjunto 1 (DA1)
Verificação inteligente de medidor comandada	Integridade do medidor	Conjunto 2 (DA2)
Verificação inteligente de medidor contínua	Integridade do medidor	Conjunto 2 (DA2)
Verificação de laço de 4 a 20 mA ⁽¹⁾	Instalação	Conjunto 2 (DA2)

(1) Disponível somente com saída HART.

Opções para acessar os diagnósticos

Os diagnósticos do medidor magnético do Rosemount podem ser acessados pela interface do operador local (LOI), ProLink® III v3.1, um comunicador de campo HART⁽¹⁾ e o AMS® Suite: Gerenciador inteligente de dispositivos⁽¹⁾. Entre em contato com o seu representante local Rosemount para ativar os diagnósticos ou para disponibilidade de diagnósticos nos transmissores existentes.

Acesse os diagnósticos através da LOI para uma instalação mais rápida, manutenção e verificação do medidor

Os diagnósticos do medidor de vazão magnético da Rosemount estão disponíveis através da LOI para simplificar a manutenção.

(1) Disponível somente com saída HART.

Acessar os diagnósticos por meio do ProLink III v. 3.0 (HART)/ProLink III v. 3.1 (HART, Modbus)

Simplifique as práticas de manutenção e resolução de problemas usando o ProLink III v3.0/v3.1 para acessar as informações de diagnósticos e resolução de problemas, registrar dados variáveis, executar a Verificação inteligente de medidor e imprimir relatórios de verificação.

Acessar os diagnósticos através do Gerenciador inteligente de dispositivos AMS⁽¹⁾ para obter o valor final

O valor dos diagnósticos aumenta significativamente com o uso do Gerenciador inteligente de dispositivos AMS. O Gerenciador inteligente de dispositivos AMS apresenta um fluxo de tela simplificado e procedimentos sobre como responder às mensagens de diagnóstico.

Tamanhos do medidor de vazão magnético

Optar pelo tamanho apropriado de sensor é importante ao considerar um medidor de vazão magnético. As propriedades físicas do fluido do processo, assim como a velocidade do fluido devem ser consideradas. Pode ser necessário optar por um sensor de vazão que seja maior ou menor que a tubulação adjacente para garantir que a velocidade do fluido esteja dentro da faixa de medição vazão recomendada para a aplicação.

Tabela 3: Diretrizes de dimensionamento

Aplicação	Faixa de velocidade (pés/s)	Faixa de velocidade (m/s)
Faixa completa	0 a 39	0 a 12
Operação preferencial	2 a 20	0,6 a 6,1
Lamas abrasivas	3 a 10	0,9 a 3,1
Lamas não abrasivas	5 a 15	1,5 a 4,6

Nota

Operações fora dessas diretrizes também podem proporcionar um desempenho aceitável.

Para converter a taxa de vazão em velocidade, use o fator adequado listado na [Tabela 4](#) e a seguinte equação:

$$\text{Velocidade} = \frac{\text{Taxa de vazão}}{\text{Fator}}$$

Exemplo: unidades do sist. imp.	Exemplo: unidades SI
Tamanho do medidor magnético: 4 pol. (Fator de Tabela 4 = 39,679) Taxa de vazão normal: 300 GPM $\text{Velocidade} = \frac{300 \text{ (gpm)}}{39,679}$ <p style="text-align: center;">Velocidade = 7,56 ft/s</p>	Tamanho do medidor magnético: 100 mm (fator de Tabela 4 = 492,78) Taxa de vazão normal: 800 l/min. $\text{Velocidade} = \frac{800 \text{ (L/min)}}{492,78}$ <p style="text-align: center;">Velocidade = 1,62 m/s</p>

Tabela 4: Diâmetro da linha X fator de conversão

Diâmetro nominal da linha — polegadas (mm)	Fator de galões por minuto	Fator de litros por minuto
½ (15)	0,947	11,762
25 (1)	2,694	33,455
40 (1½)	6,345	78,806
50 (2)	10,459	129,89
2 ½ (65)	14,923	185,33
3 (80)	23,042	286,17
100 (4)	39,679	492,78
125 (5)	62,356	774,42
150 (6)	90,048	1.118,3
200 (8)	155,93	1.936,5
10 (250)	245,78	3.052,4

Tabela 4: Diâmetro da linha X fator de conversão (continuação)

Diâmetro nominal da linha — polegadas (mm)	Fator de galões por minuto	Fator de litros por minuto
300 (12)	352,51	4.378,0
350 (14)	421,70	5.237,3
400 (16)	550,80	6.840,6
450 (18)	697,19	8.658,6
20 (500)	866,51	10.761
24 (600)	1.253,2	15.564
30 (750)	2.006,0	24.913
900 (36)	2.935,0	36.451

Tabela 5: Diâmetro da linha X velocidade/vazão

Diâmetro nominal da linha em polegadas (mm)	Taxa mínima/máxima de vazão							
	Galões por minuto				Litros por minuto			
	a 0,04 pés/s (corte de vazão baixa)	a 1 pé/s (configuração de faixa mín.)	a 3 pés/s	a 39,37 pés/s (configuração de faixa máx.)	a 0,012 m/s (corte de vazão baixa)	a 0,3 m/s (configuração de faixa mín.)	a 1 m/s	a 12 m/s (configuração de faixa máx.)
½ (15)	0,038	0,947	2,841	37,287	0,141	3,529	11,76	141,15
1 (25)	0,108	2,694	8,081	106,05	0,401	10,04	33,45	401,46
1½ (40)	0,254	6,345	19,04	249,82	0,946	23,64	78,81	945,67
2 (50)	0,418	10,459	31,38	411,77	1,559	38,97	129,89	1.558,7
2½ (65)	0,597	14,923	44,77	587,51	2,224	55,60	185,33	2.224,0
80 (3)	0,922	23,042	69,13	907,17	3,434	85,85	286,17	3.434,0
4 (100)	1,587	39,679	119,04	1.562,2	5,913	147,84	492,78	5.913,4
5 (125)	2,494	62,356	187,07	2.454,9	9,293	232,33	774,42	9.293,0
6 (150)	3,602	90,048	270,14	3.545,2	13,42	335,50	1.118,3	13.420
8 (200)	6,237	155,93	467,79	6.138,9	23,24	580,96	1.936,5	23.238
250 (10)	9,831	245,78	737,34	9.676,3	36,63	915,73	3.052,4	36.629
12 (300)	14,10	352,51	1.057,5	13.878	52,54	1.313,4	4.378,0	52.535
14 (350)	16,87	421,71	1.265,1	16.603	62,85	1.571,2	5.237,3	62.848
16 (400)	22,03	550,80	1.652,4	21.685	82,09	2.052,2	6.840,6	82.087
18 (450)	27,89	697,19	2.091,6	27.448	103,90	2.597,6	8.658,6	103.903
500 (20)	34,66	866,51	2.599,5	34.114	129,14	3.228,4	10.761	129.137
600 (24)	50,13	1.253,2	3.759,6	49.339	186,77	4.669,2	15.564	186.769
750 (30)	80,24	2.006,0	6.018,0	78.976	298,96	7.474,0	24.913	298.959
36 (900)	117,40	2.935,0	8.805,1	115.553	437,42	10.935	36.451	437.416

Tubulação upstream e downstream

Para garantir a precisão especificada em condições de processo muito variadas, é recomendável instalar o sensor com um mínimo de cinco diâmetros de trecho reto upstream e dois diâmetros de trecho downstream do plano do eletrodo.

Figura 1: Diâmetros do tubo reto upstream e downstream

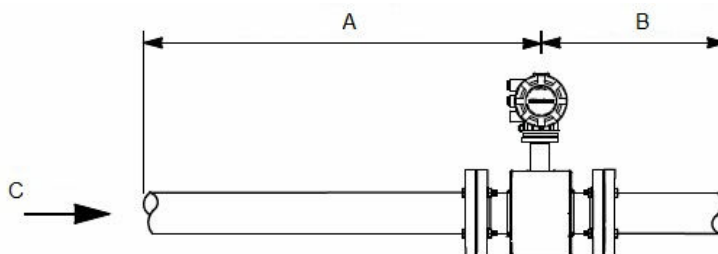

- A. Cinco diâmetros do tubo (upstream)
- B. Dois diâmetros do tubo (downstream)
- C. Direção da vazão

As instalações com tubulações retas reduzidas de upstream e downstream são possíveis. Em instalações com trechos retos, o medidor pode não atender às especificações de precisão. As taxas de vazão relatadas continuarão sendo altamente reproduzíveis.

Aterramento de referência do processo do sensor

Além do aterramento exigido por padrões ou códigos de segurança/eletricidade aplicáveis, é necessário realizar um caminho de aterramento de referência do processo confiável entre o sensor e o fluido do processo. Os anéis de aterramento opcionais, o eletrodo de referência de processo e os protetores de revestimento estão disponíveis com o sensor para garantir o aterramento de referência do processo adequado. Consulte [Tabela 25](#) e [Tabela 26](#).

Informações sobre pedidos

Transmissor 8712EM da Rosemount



O Transmissor Rosemount 8712EM com o melhor desempenho da categoria, conta com diagnósticos avançados permitindo uma capacidade incomparável de gerenciamento de processos. Disponível com uma tela/interface local do operador de 2 linhas por 16 caracteres com iluminação de fundo opcional. O transmissor pode ser configurado usando o teclado tátil com 15 botões.

Nota

As ofertas com estrela (★) representam as opções mais comuns e devem ser selecionadas para obter um prazo de entrega melhor.

Estrutura de código do modelo

Figura 2: Guia da estrutura de código do modelo

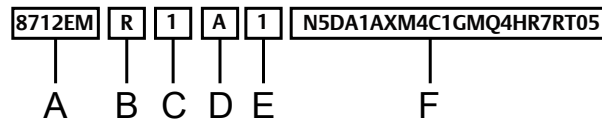

- A. Modelo base
- B. Estilo de montagem
- C. Fonte de alimentação
- D. Saídas
- E. Entrada do conduíte
- F. Opções (Tabela 7)

Exemplo de código de modelo com uma seleção de cada categoria:
 8712EM R 1 A 1 N5 DA1 AX M4 C1 GM Q4 HR7 RT05

Tabela 6: Requisitos do 8712EM: selecione uma de cada opção disponível.

Código	Descrição	
Modelo base		
8712EM	Transmissor de medidor de vazão eletromagnético — montagem na parede	
Estilo de montagem		
R ⁽¹⁾	Montagem em parede	★

Tabela 6: Requisitos do 8712EM: selecione uma de cada opção disponível. (continuação)

Código	Descrição	
Fonte de alimentação		
1	Fonte de alimentação CA (90 a 250 VCA, 50/60 Hz)	★
2	Fonte de alimentação CC (12 a 42 VCC)	★
Saídas		
A	Saída de 4–20 mA com protocolo digital HART e saída de pulso escalável	★
B ⁽²⁾	Saída intrinsecamente segura 4–20 mA com protocolo digital HART e saída de pulso escalável intrinsecamente segura	★
F	Saída FOUNDATION Fieldbus saída de pulso escalável	★
M	Saída de pulso escalável Modbus RS-485	★
Entrada do condutite		
1	½–14 NPT	★
2	Adaptadores M20–1,5	★

(1) Conjunto de parafuso em U em aço-carbono galvanizado

(2) Saídas intrinsecamente seguras devem ser externamente energizadas.

Opções

Nota

Não são necessários, mas devem ser incluídos no número do modelo, se desejado.

Tabela 7: Opções do 8712EM — selecione apenas o que for necessário

Código	Descrição	
Certificações para áreas de risco		
-(1)	Locais não classificados (não exige código)	★
N5	Aprovações dos EUA, Classe I Div 2, não inflamável e poeira	★
N6	Aprovações canadenses, classe I Div 2, não inflamável e poeira	★
ND	Poeira ATEX	★
N1 ⁽²⁾	ATEX sem faíscas, poeira ATEX	★
NF	Poeira IECEX	★
N7 ⁽²⁾	IECEX sem faíscas, poeira IECEX	★
N2 ⁽²⁾	INMETRO sem faíscas, poeira INMETRO	★
N3 ⁽²⁾	NEPSI sem faíscas, poeira NEPSI	★
NW ⁽²⁾	PESO sem faíscas	★
Diagnósticos avançados		
DA1	Diagnóstico de processo, detecção de ruído de processo alta, falha de aterramento/fiação detecção e revestimento de eletrodos	★
DA2	Verificação de medidor inteligente	★
Entrada discreta/saída discreta		
AX ⁽³⁾	Dois canais digitais (DI/DO 1, DO 2)	★

Tabela 7: Opções do 8712EM — selecione apenas o que for necessário (continuação)

Código	Descrição	
Display		
M4 ⁽⁴⁾	LCD com interface do operador local	★
M5	Apenas display LCD	★
Diversos		
C1	Configuração personalizada (formulário CDS preenchido exigido com pedido)	
D1 ⁽⁵⁾	Calibração de alta precisão	
B6	Suporte de montagem de aço inoxidável 316 com kit de parafusos em U para montagem em tubo de 2 pol.	
Conectores elétricos de conduítes⁽⁶⁾		
GE ⁽⁷⁾	Conector macho M12, 4 pinos, (eurofast [®])	
GM ⁽⁷⁾	Conector macho, mini tamanho A, 4 pinos (minifast [®])	
GT ⁽⁸⁾	Tamanho A, terminal garfo Mini, 5 pinos, conector macho (minifast)	
Certificado de qualidade		
Q4	Dados de calibração, de acordo com a ISO 10474 3.1/EN 10204 3.1	★
Aprovação do NTEP		
WM	Certificação NTEP dos EUA	★
Configuração da revisão		
HR7	HART Revisão 7	★
Kit de cabos remotos⁽⁹⁾		
RTxx	Temperatura padrão dos cabos dos componentes (-20 °C a 75 °C) Para xx: 01 = 10 pés, 02 = 20 pés, 03 = 30 pés, 04 = 40 pés, 05 = 50 pés, 10 = 100 pés, 15 = 150 pés, 20 = 200 pés, 25 = 250 pés, 30 = 300 pés, 35 = 350 pés, 40 = 400 pés, 45 = 450 pés, 50 = 500 pés	★
RHxx	Temperatura estendida dos cabos dos componentes (-50 °C a 125 °C) Para xx: 01 = 10 pés, 02 = 20 pés, 03 = 30 pés, 04 = 40 pés, 05 = 50 pés, 10 = 100 pés, 15 = 150 pés, 20 = 200 pés, 25 = 250 pés, 30 = 300 pés, 35 = 350 pés, 40 = 400 pés, 45 = 450 pés, 50 = 500 pés	★
RCxx ⁽¹⁰⁾	Combinação de cabo da bobina e eletrodos (-20 °C a 75 °C) Para xx: 01 = 10 pés, 02 = 20 pés, 03 = 30 pés, 04 = 40 pés, 05 = 50 pés, 10 = 100 pés, 15 = 150 pés, 20 = 200 pés, 25 = 250 pés, 30 = 300 pés	★
RSxx ⁽¹⁰⁾	Combinação submersível de cabo da bobina e eletrodos (-20 °C a 75 °C/seco, 60 °C molhado); disponível apenas para locais comuns. Para xx: 01 = 10 pés, 02 = 20 pés, 03 = 30 pés, 04 = 40 pés, 05 = 50 pés, 10 = 100 pés, 15 = 150 pés, 20 = 200 pés, 25 = 250 pés, 30 = 300 pés	★
Idioma do Guia de início rápido		
YF	Francês	
YG	Alemão	
YI	Italiano	

Tabela 7: Opções do 8712EM — selecione apenas o que for necessário (continuação)

Código	Descrição
YM	Chinês — mandarim
YP	Português — Brasil
YR	Russo
YS	Espanhol

(1) Rotulado com CSA (C/US), CE, C-tick e EAC.

(2) Apenas alimentação CC.

(3) Não disponível com FOUNDATION Fieldbus (código de saída F).

(4) Não disponível com FOUNDATION Fieldbus (código de saída F).

(5) A calibração de alta precisão requer um sensor combinado. Está disponível apenas quando solicitado com um sensor. Pedidos de reposição ou de substituição não estão disponíveis com a opção D1.

(6) Somente entradas de conduíte de ½ pol. NPT

(7) Somente comunicação.

(8) Energia e comunicação.

(9) Os kits de cabos remotos são enviados com o transmissor e desconectados dos terminais.

(10) Disponível apenas para locais comuns.

Transmissor 8732EM da Rosemount



O Transmissor Rosemount 8732EM com o melhor desempenho da categoria, conta com diagnósticos avançados permitindo uma capacidade incomparável de gerenciamento de processos. Disponível com uma tela/interface local do operador de 2 linhas por 16 caracteres com iluminação de fundo opcional. O transmissor pode ser configurado por interruptores ópticos para simplificar ajustes em ambientes perigosos sem a remoção da tampa.

Nota

As ofertas com estrela (★) representam as opções mais comuns e devem ser selecionadas para obter um prazo de entrega melhor.

Estrutura de código do modelo

Figura 3: Guia da estrutura de código do modelo

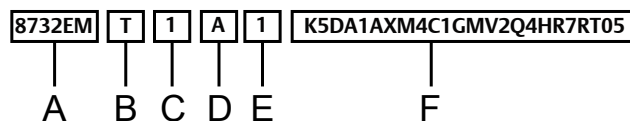

- A. Modelo base
- B. Estilo de montagem
- C. Fonte de alimentação
- D. Saídas
- E. Entrada do conduíte
- F. Opções (Tabela 9)

Exemplo de código de modelo com uma seleção de cada categoria:

8732EM T 1 A 1 K5 DA1 AX M4 C1 GM V2 Q4 HR7 RT05

Requisitos

Tabela 8: Requisitos do 8732EM: selecione uma de cada opção disponível.

Código	Descrição	
Modelo base		
8732EM	Transmissor de medidor de vazão eletromagnético — montagem em campo	★
Estilo de montagem		
T	Montagem em campo integral	★
R ⁽¹⁾ .	Montagem em campo remota	★

Tabela 8: Requisitos do 8732EM: selecione uma de cada opção disponível. (continuação)

Código	Descrição	
Fonte de alimentação		
1	Fonte de alimentação CA (90 a 250 VCA, 50/60Hz)	★
2	Fonte de alimentação CC (12 a 42 VCC)	★
3 ⁽²⁾	CC de baixa potência (12 a 30 VCC)	★
Saídas		
A	Saída de 4–20 mA com protocolo digital HART e saída de pulso escalável	★
B ⁽³⁾	Saída intrinsecamente segura 4–20 mA com protocolo digital HART e saída de pulso escalável intrinsecamente segura	★
F	Saída FOUNDATION Fieldbus (FISCO) e saída de pulso escalável	★
M	Saída de pulso escalável Modbus RS-485	★
Entrada do condúite		
1	½–14 NPT — Qtd. de montagem integral (2), qtd. de montagem remota (4)	★
2	M20–1,5 — Qtd. de montagem integral (2), qtd. de montagem remota (4)	★
4	½–14 NPT, Entrada adicional — Qtd. de montagem integral (3), qtd. de montagem remota (5)	★
5	M20–1,5, Entrada adicional — Qtd. de montagem integral (3), qtd. de montagem remota (5)	★

(1) Parafusos de montagem de aço-carbono galvanizado e braçadeira 304L

(2) Baixa de alimentação disponível para transmissor de montagem integral com saída B ou M somente.

(3) Saídas intrinsecamente seguras devem ser externamente energizadas.

Opções

Nota

Não são necessários, mas devem ser incluídos no número do modelo, se desejado.

Tabela 9: Opções do 8732EM — selecione apenas o que for necessário

Código de exemplo	Categoria	
Certificações para áreas de risco		
-(1)	Locais não classificados (não exige código)	★
N5	Aprovações dos EUA, Classe I Div 2, não inflamável e poeira	★
K5	Aprovações dos EUA, Classe I Div 1, à prova de explosão e poeira	★
N6	Aprovações canadenses, classe I div 2, não inflamável e poeira	★
K6	Aprovações dos EUA/Canadá, à prova de chamas com segurança aumentada e poeira	★
KU(2)	Aprovações dos EUA, Classe I Div 1, à prova de explosão e poeira	★
ND	Poeira ATEX	★
N1(3)	ATEX sem faíscas, poeira ATEX	★
K1	ATEX à prova de chamas com segurança aumentada, poeira ATEX	★
NF	Poeira IECEX	★
N7(3)	IECEX sem faíscas, poeira IECEX	★
K7	IECEX à prova de chamas com segurança aumentada, poeira IECEX	★
N8(3)	EAC sem faíscas; poeira EAC	★
K8	EAC à prova de chamas com segurança aumentada; poeira EAC	★
N2(3)	INMETRO sem faíscas, poeira INMETRO	★
K2	INMETRO à prova de chamas com segurança aumentada, poeira INMETRO	★
N3(3)	NEPSI sem faíscas; poeira NEPSI	★
K3	NEPSI à prova de chamas com segurança aumentada; poeira NEPSI	★
K9	KTL à prova de chamas com segurança aumentada, poeira KTL	★
NW(3)	PESO sem faíscas	★
KW	PESO à prova de chamas com segurança aumentada	★
Diagnósticos avançados		
DA1	Diagnóstico de processo, detecção de ruído de processo alta, falha de aterramento/fiação detecção e revestimento de eletrodos	★
DA2	Verificação de medidor inteligente	★
Entrada discreta/saída discreta		
AX(4)(5)	Dois canais digitais (DI/DO 1, DO 2)	★
Display		
M4(6)	Interface do operador local	★
M5	Apenas display LCD	★
M6(6)(7)	Interface do operador local (lente de policarbonato)	
M7(7)	Somente display LCD (lente de policarbonato)	

Tabela 9: Opções do 8732EM — selecione apenas o que for necessário (*continuação*)

Código de exemplo	Categoria	
Diversos		
C1	Configuração personalizada (formulário CDS preenchido exigido com pedido)	
D1 ⁽⁸⁾	Calibração de alta precisão	
SH ⁽⁹⁾	Invólucro de material eletrônico de aço inoxidável 316 e suporte de aço inoxidável 316 (somente montagem remota)	
B6	Suporte de montagem de aço inoxidável 316 com kit de 4 parafusos para montagem em tubo de 2 pol.	
Conectores elétricos de conduítes⁽¹⁰⁾		
GE ⁽¹¹⁾	Conector macho M12, 4 pinos, (eurofast [®])	
GM ⁽¹¹⁾	Conector macho, mini tamanho A, 4 pinos (minifast [®])	
GT ⁽¹²⁾	Tamanho A, terminal garfo Mini, 5 pinos, conector macho (minifast)	
Pintura		
V2	Tinta marítima alto-mar/litoral (epóxi de 3 camadas)	
Certificado de qualidade		
Q4	Dados de calibração, de acordo com a ISO 10474 3.1/EN 10204 3.1	★
Aprovação do NTEP		
WM	Certificação NTEP dos EUA	★
Configuração da revisão		
HR7	HART Revisão 7	★
Kit de cabos remotos⁽¹³⁾		
RTxx	Temperatura padrão dos cabos dos componentes (-20 °C a 75 °C) Para xx: 01 = 10 pés, 02 = 20 pés, 03 = 30 pés, 04 = 40 pés, 05 = 50 pés, 10 = 100 pés, 15 = 150 pés, 20 = 200 pés, 25 = 250 pés, 30 = 300 pés, 35 = 350 pés, 40 = 400 pés, 45 = 450 pés, 50 = 500 pés	★
RHxx	Temperatura estendida dos cabos dos componentes (-50 °C a 125 °C) Para xx: 01 = 10 pés, 02 = 20 pés, 03 = 30 pés, 04 = 40 pés, 05 = 50 pés, 10 = 100 pés, 15 = 150 pés, 20 = 200 pés, 25 = 250 pés, 30 = 300 pés, 35 = 350 pés, 40 = 400 pés, 45 = 450 pés, 50 = 500 pés	★
RCxx ⁽¹⁴⁾	Combinação de cabo da bobina e eletrodos (-20 °C a 75 °C) Para xx: 01 = 10 pés, 02 = 20 pés, 03 = 30 pés, 04 = 40 pés, 05 = 50 pés, 10 = 100 pés, 15 = 150 pés, 20 = 200 pés, 25 = 250 pés, 30 = 300 pés	★
RSxx ⁽¹⁴⁾	Combinação submersível de cabo da bobina e eletrodos (-20 °C a 75 °C/seco, 60 °C molhado); disponível apenas para locais comuns. Para xx: 01 = 10 pés, 02 = 20 pés, 03 = 30 pés, 04 = 40 pés, 05 = 50 pés, 10 = 100 pés, 15 = 150 pés, 20 = 200 pés, 25 = 250 pés, 30 = 300 pés	★

Tabela 9: Opções do 8732EM — selecione apenas o que for necessário (continuação)

Código de exemplo	Categoria
Idioma do Guia de início rápido	
YF	Francês
YG	Alemão
YI	Italiano
YM	Chinês — mandarim
YP	Português — Brasil
YR	Russo
YS	Espanhol

- (1) Rotulado com CSA (C/US), CE, C-tick e EAC.
- (2) Apenas Modbus.
- (3) Apenas alimentação CC.
- (4) Disponível apenas com o código de entrada do conduíte 4 ou 5.
- (5) Não disponível com FOUNDATION Fieldbus (código de saída F).
- (6) Não disponível com FOUNDATION Fieldbus (código de saída F).
- (7) Somente locais comuns.
- (8) A calibração de alta precisão requer um sensor combinado. Está disponível apenas quando solicitado com um sensor. Pedidos de reposição ou de substituição não estão disponíveis com a opção D1.
- (9) Não disponível com aprovações N5, K5, N6 ou KU dos EUA/Canadá.
- (10) Somente entradas de conduíte de ½ pol. NPT.
- (11) Somente comunicação.
- (12) Energia e comunicação.
- (13) Os kits de cabos remotos são enviados com o transmissor e não conectados aos terminais.
- (14) Disponível apenas para locais comuns.

Sensor flangeado Rosemount 8705-M



Todos os sensores flangeados são fabricados com aço inoxidável e aço-carbono e são soldados para fornecer uma vedação hermética que protege contra umidade e outros contaminantes. Os tamanhos variam de ½ pol. (15 mm) a 36 pol. (900 mm). A caixa selada garante máxima confiabilidade ao sensor protegendo todos os componentes internos e a fiação contra os ambientes mais hostis.

Nota

As ofertas com estrela (★) representam as opções mais comuns e devem ser selecionadas para obter um prazo de entrega melhor.

Estrutura de código do modelo

Figura 4: Guia da estrutura de código do modelo

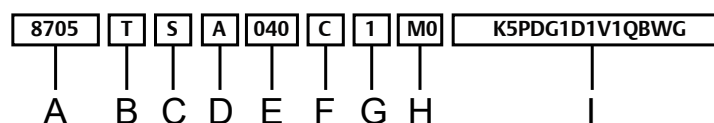

- A. Modelo base
- B. Material do revestimento
- C. Materiais do eletrodo
- D. Tipo do eletrodo
- E. Diâmetro da linha
- F. Tipo e material do flange
- G. Classificação do flange
- H. Configuração do invólucro da bobina
- I. Opções (Tabela 11)

Exemplo de código de modelo com uma seleção de cada categoria:

8705 T S A 040 C 1 M0 K5 PD G1 D1 V1 Q8 WG

Requisitos

Tabela 10: Requisitos do Sensor flangeado 8705-M — selecione uma de cada opção disponível

Código	Descrição
Modelo base	
8705	Sensor flangeado do medidor de vazão eletromagnético

Tabela 10: Requisitos do Sensor flangeado 8705-M — selecione uma de cada opção disponível (continuação)

Código	Descrição	
Material do revestimento — disponibilidade com base no tamanho da linha e tipo/classificação de flange. Consulte Tabela 12 (deslizante) e Tabela 13 (pescoço soldado)		
T	PTFE. Disponível em diâmetros de linha: <ul style="list-style-type: none"> ■ ½ pol. a 24 pol. (15 mm a 600 mm): ASME Classe 150, Classe 300, Classe 600 (reduzido) e EN 1092-1 ■ 30 pol. e 36 pol. (750 mm e 900 mm) AWWA Classe D, ASME Classe 150 e MSS SP44 Classe 150 	★
P	Poliuretano. Disponível em diâmetros de linha: <ul style="list-style-type: none"> ■ 1 pol. a 24 pol. (25 mm a 600 mm) ASME Classe 150, Classe 300, Classe 600 (com taxa nominal total) e EN 1092-1 ■ 30 pol. e 36 pol. (750 mm e 900 mm) Classe AWWA Classe D e MSS SP44 150 ■ 1 pol. a 16 pol. (25 mm a 400 mm) ASME Classe 900 ■ 1½ pol. a 12 pol. (40 mm a 300 mm) ASME Classe 1500 Consulte o suporte técnico para ASME Classe 2500.	★
N	Neoprene. Disponível em diâmetros de linha: <ul style="list-style-type: none"> ■ 1 pol. a 24 pol. (25 mm a 600 mm) ASME Classe 150, Classe 300, Classe 600 (com taxa nominal total) e EN 1092-1 ■ 30 pol. e 36 pol. (750 mm e 900 mm) AWWA Classe D, ASME Classe 150 e MSS SP44 Classe 150 ■ 1 pol. a 12 pol. (25 mm a 300 mm) ASME Classe 900 1½ pol. a 12 pol. (40 mm a 300 mm) ASME Classe 1500 ■ 1½ pol. a 8 pol. (40 mm a 200 mm) ASME Classe 2500 	★
L	Linatex — borracha natural. Disponível em diâmetros de linha: <ul style="list-style-type: none"> ■ 1 pol. a 24 pol. (25 mm a 600 mm) ASME Classe 150, Classe 300, Classe 600 (com taxa nominal total) e EN 1092-1 ■ 30 pol. e 36 pol. (750 mm e 900 mm) AWWA Classe D, ASME Classe 150 e MSS SP44 Classe 150 ■ 1 pol. a 12 pol. (25 mm a 300 mm) ASME Classe 900 1½ pol. a 12 pol. (40 mm a 300 mm) ASME Classe 1500 ■ 1½ pol. a 8 pol. (40 mm a 200 mm) ASME Classe 2500 	
A ⁽¹⁾	PFA. Disponível em diâmetros de linha: <ul style="list-style-type: none"> ■ ½ pol. a 12 pol. (15 mm a 300 mm) ASME Classe 150, Classe 300 e Flanges EN 1092-1 ■ 14 pol. (350 mm) ASME Classe 150 	
F	ETFE. Disponível em diâmetros de linha: <ul style="list-style-type: none"> ■ ½ pol. a 14 pol. (15 mm a 350 mm) ASME Classe 150, ASME Classe 300 e EN 1092-1 ■ 16 pol. (400 mm) somente Classe ASME 150 ■ 1 pol. a 10 pol. (25 mm a 250 mm) ASME Classe 600 (reduzido) 	
D	Adiprene. Consulte o suporte técnico para diâmetros de linha disponíveis.	
K	PFA+. Disponível em diâmetros de linha de ½ pol. a 14 pol. (15 mm a 350 mm) ASME Classe 150, Classe 300 e Flanges EN 1092-1.	

Tabela 10: Requisitos do Sensor flangeado 8705-M — selecione uma de cada opção disponível (continuação)

Código	Descrição	
Materiais do eletrodo		
S	Aço inoxidável 316L	★
H	Liga de níquel 276 (UNS N10276)	★
T	Tântalo	★
P	80% Platina — 20% Irídio	★
N	Titânio	★
W	Carbeto de tungstênio revestido 316L	
Y	Carbeto de tungstênio revestido liga de níquel 276	
Tipo do eletrodo		
A	2 eletrodos de medição — padrão	★
E ⁽²⁾	2 eletrodos de medição mais 1 eletrodo de referência — padrão	★
B ⁽³⁾	2 eletrodos de medição — ponta cônica	
F ⁽²⁾⁽³⁾	2 eletrodos de medição mais 1 eletrodo de referência — ponta cônica	
T	2 eletrodos de medição — cabeça plana	
U ⁽²⁾	2 eletrodos de medição mais 1 eletrodo de referência — cabeça plana	

Tabela 10: Requisitos do Sensor flangeado 8705-M — selecione uma de cada opção disponível (*continuação*)

Código	Descrição	Disponibilidade do revestimento						
		PTFE código T	Poli código P	Neo./Rev. códigos N/L	PFA código A	ETFE código F	Adiprine código D	PFA+ código K
	Diâmetro da linha	Nesta seção, as ofertas com estrela (★) representam o revestimento disponível com base no diâmetro da linha. Consulte a fábrica para obter mais informações sobre a disponibilidade do tipo de flange/sensor de classificação						
005	½ pol. (15 mm)	★			★	★		★
010	1 pol. (25 mm)	★	★	★	★	★		★
015	1½ pol. (40 mm)	★	★	★	★	★		★
020	2 pol. (50 mm)	★	★	★	★	★	★	★
025	2½ pol. (65 mm)	★		★	★	★		★
030	3 pol. (80 mm)	★	★	★	★	★	★	★
040	4 pol. (100 mm)	★	★	★	★	★	★	★
050	5 pol. (125 mm)	★		★	★	★		★
060	6 pol. (150 mm)	★	★	★	★	★	★	★
080	8 pol. (200 mm)	★	★	★	★	★	★	★
100	10 pol. (250 mm)	★	★	★	★	★	★	★
120	12 pol. (300 mm)	★	★	★	★	★	★	★
140	14 pol. (350 mm)	★	★	★	★	★		★
160	16 pol. (400 mm)	★	★	★		★		
180	18 pol. (450 mm)	★	★	★				
200	20 pol. (500 mm)	★	★	★				
240	24 pol. (600 mm)	★	★	★				
300	30 pol. (750 mm)	★	★	★				
360	36 pol. (900 mm)	★	★	★				

Tabela 10: Requisitos do Sensor flangeado 8705-M — selecione uma de cada opção disponível (continuação)

Código	Descrição	
Tipo e material do flange		
C	Deslizante, face elevada, aço-carbono	Consulte Tabela 12 para ver a disponibilidade de deslizantes
S	Deslizante, face elevada, aço inoxidável 304/304L	
P	Deslizante, face elevada, aço inoxidável 316/316L	
F	Deslizante, face plana, aço-carbono	
G	Deslizante, face plana, aço inoxidável 304/304L	
H	Deslizante, face plana, aço inoxidável 316/316L	
D	Pescoço soldado, face elevada, aço-carbono	Consulte Tabela 13 para ver a disponibilidade de pescoço soldado
T	Pescoço soldado, face elevada, aço inoxidável 304/304L	
R	Pescoço soldado, face elevada, aço inoxidável 316/316L	
J	Pescoço soldado, RTJ, aço-carbono	
K	Pescoço soldado, RTJ, aço inoxidável 304/304L	
L	Pescoço soldado, RTJ, aço inoxidável 316/316L	
Classificação do flange		
1	ASME B16.5, Classe 150 (½ a 24 pol.); AWWA Classe D (30 e 36 pol.)	
2	Classe 150 Tamanho da linha 30 e 36 pol. somente; (MSS SP44 com flange sobreposta ou B16.47 Série A com flange de pescoço soldado)	
3	ASME B16.5, Classe 300 (½ a 24 pol.); (ASME B16.47 Classe 300 para 30 e 36 pol. somente flange de pescoço soldado)	
6	ASME B16.5, Classe 600 (pressão máxima de trabalho: reduzida para 1.000 psig)	
7	ASME B16.5, Classe 600	
9 ⁽⁴⁾	ASME B16.5, Classe 900	
M ⁽⁴⁾	ASME B16.5, Classe 1500	
N ⁽⁴⁾	ASME B16.5, Classe 2500	
D	EN 1092-1, PN10	
E	EN 1092-1, PN16	
F	EN 1092-1, PN25	
H	EN 1092-1, PN40	
K ⁽⁵⁾	AS2129, tabela D	
L ⁽⁵⁾	AS2129, tabela E	
P ⁽⁶⁾	JIS B 2220, 10 K	
R ⁽⁶⁾	JIS B 2220, 20 K	
T ⁽⁷⁾	JIS B 2220, 40 K	
U ⁽⁸⁾	AS4087, PN16	
W ⁽⁸⁾	AS4087, PN21	
Y ⁽⁸⁾	AS4087, PN35	

Tabela 10: Requisitos do Sensor flangeado 8705-M — selecione uma de cada opção disponível (continuação)

Código	Descrição	
Configuração do invólucro		
W0 ⁽⁹⁾⁽¹⁰⁾	Caixa vedada, soldada com bloco de terminal existente	★
M0 ⁽¹¹⁾	Invólucro vedado soldado	★
M1 ⁽¹¹⁾⁽¹²⁾	Invólucro soldado e selado com porta de alívio de pressão	
M2 ⁽¹¹⁾	Invólucro soldado e selado com compartimentos de eletrodos vedados	
M4 ⁽¹¹⁾	Invólucro soldado e selado com compartimentos de eletrodos vedados com tampa e porta	

(1) O material de revestimento PFA não está disponível com invólucros da bobina códigos M2 ou M4.

(2) O eletrodo de referência não disponível em diâmetros de linha de ½ pol. a 6 pol. com invólucro de bobina M2/M4.

(3) Não disponível em tântalo — todos os diâmetros de linha;

não disponível em ½ pol. — todos os materiais;

não disponível em 1 pol. com flanges n.º 600 e superior

(4) Não disponível com protetores do revestimento.

(5) Não disponível com revestimento de PFA (A); não disponível com protetores de revestimento.

(6) Disponível em tamanhos da linha de ½ pol. a 24 pol. (15 mm a 600 mm); não disponível com protetores de revestimento.

(7) Disponível em tamanhos da linha de ½ pol. a 16 pol. (15 mm a 400 mm); não disponível com protetores de revestimento.

(8) Disponível em diâmetros de linha de 2 pol. a 4 pol. (50 mm a 100 mm) e 6 pol. a 24 pol. (150 mm a 600 mm); não disponível com protetores de revestimento.

(9) Disponível somente para locais comuns ou "EN" NEPSI doméstico da China.

(10) Consulte a ficha de dados do produto 00813-0100-4727 para obter detalhes técnicos.

(11) Consulte o suporte técnico para uso com locais comuns.

(12) A válvula de alívio de pressão deve ser instalada adequadamente para manter as aprovações no medidor. O diâmetro da tubulação de recuperação não deve ser menor do que M6 para evitar exercer pressão sobre a válvula.

Opções

Nota

Não são necessários, mas devem ser incluídos no número do modelo, se desejado.

Tabela 11: Opções de sensor flangeado 8705-M — selecione somente conforme necessário

Código	Descrição	
Certificações para áreas de risco		
-(1)	Locais não classificados (não exige código)	★
N5	Aprovações dos EUA, Classe I Div 2, não inflamável com I.S. Eletrodos; e poeira	★
K5(2)	Aprovações dos EUA, Classe I Div 1, à prova de explosão com I.S. Eletrodos; e poeira	★
N6	Aprovações canadenses, classe I div 2, não inflamável com I.S. Eletrodos; e poeira	★
K6	Aprovações dos EUA/Canadá, segurança aumentada com I.S. Eletrodos; e poeira	★
KU(2)	Aprovações dos EUA, Classe I Div 1, à prova de explosão com I.S. Eletrodos; e poeira	★
ND	Poeira ATEX	★
N1	ATEX sem faíscas com I.S. Eletrodos; poeira ATEX	★
K1	ATEX Segurança aumentada com I.S. Eletrodos; poeira ATEX	★
NF	Poeira IECEx	★
N7	IECEx sem faíscas com I.S. Eletrodos; poeira IECEx	★
K7	IECEx Segurança aumentada com I.S. Eletrodos; poeira IECEx	★
N8	EAC sem faíscas com I.S. Eletrodos; poeira EAC	★
K8	EAC Segurança aumentada com I.S. Eletrodos; poeira EAC	★
N2	INMETRO sem faíscas com I.S. Eletrodos; poeira INMETRO	★
K2	INMETRO segurança aumentada com I.S. Eletrodos; poeira INMETRO	★
N3	NEPSI sem faíscas com I.S. Eletrodos; poeira NEPSI	★
K3	NEPSI Segurança aumentada com I.S. Eletrodos; poeira NEPSI	★
K9	KTL à prova de chamas com segurança aumentada, poeira KTL	★
NW	PESO sem faíscas com eletrodos intrinsecamente seguros	★
KW	PESO segurança aumentada com eletrodos intrinsecamente seguros	★
Certificações		
CR	Certificação de número de registro canadense (CRN)	
PD(3)	Certificação da diretiz de equipamentos de pressão (PED)	
DW(4)	NSF Certificação de água potável	
Anéis de aterramento(5)		
G1	(2) Anéis de aterramento em aço inoxidável 316L	
G2	(2) Anéis de aterramento em liga de níquel 276 (UNS N10276)	
G3	(2) Anéis de aterramento em titânio	
G4	(2) Anéis de aterramento em tântalo	
G5	(1) Anel de aterramento em aço inoxidável 316L	
G6	(1) Anel de aterramento em liga de níquel 276 (UNS N10276)	
G7	(1) Anel de aterramento em titânio	
G8	(1) Anel de aterramento em tântalo	

Tabela 11: Opções de sensor flangeado 8705-M — selecione somente conforme necessário (continuação)

Código	Descrição	
Protetores de revestimento⁽⁶⁾		
L1	(2) Protetores do revestimento em aço inoxidável 316L	
L2	(2) Protetores do revestimento em liga de níquel 276 (UNS N10276)	
L3	(2) Protetores do revestimento em titânio	
L5	(1) Protetor do revestimento em aço inoxidável 316L	
L6	(1) Protetor de revestimento em liga de níquel 276 (UNS N10276)	
L7	(1) Protetor do revestimento em titânio	
Diversos		
B3	Montagem integral com transmissor 8732EM	
D1 ⁽⁷⁾	Calibração de alta precisão (0,15% da taxa para sensor e transmissor combinados).	
D3	Calibração de baixa potência	
H1 ⁽⁸⁾	Comprimento estabelecido correspondente ao 8701 usando carretel/espaçador	
H2 ⁽⁹⁾	Comprimento estabelecido correspondente ao 8701	
J1 ⁽¹⁰⁾	Entradas do conduíte M20-1,5	
P05 ⁽¹¹⁾	Verificação de calibração de 5 pontos	
P10 ⁽¹²⁾	Verificação de calibração de 10 pontos	
SH ⁽¹³⁾	Invólucro da bobina e caixa de junção remota em aço inoxidável 316	
SJ ⁽¹³⁾	Caixa de junção remota de aço inoxidável 316	
Pintura		
V1	Tinta de alcatrão de carvão	
V2	Pintura marítima/alto-mar (epóxi 3 camadas)	
Certificações de qualidade		
Q4	Certificado de calibração de acordo com a ISO 10474 3.1/EN 10204 3.1	
Q5	Certificado de teste hidrostático	
Q8	Rastreabilidade de materiais de acordo com a ISO 10474 3.1/EN 10204 3.1	
Q25	Certificado de conformidade com a NACE MR0175 e MR0103	
Q66	Pacote de procedimento de soldagem (mapa de solda, especificação do procedimento de soldagem, registro de qualificação de procedimento de soldagem, qualificação do desempenho do soldador)	
Q70	Certificado de inspeção do exame de solda NDE, ISO 10474 3.1	
Q71 ⁽¹⁴⁾	Certificado de inspeção do exame de solda NDE, ISO 10474 3.1 com imagens	
Q76	Identificação positiva do material (PMI) nos flanges e tubos, conforme ASTM E1476-97	
Aprovação do NTEP		
WM	Certificação NTEP dos EUA	
Inspeção de testemunha		
WG	Inspeção de testemunha	

Tabela 11: Opções de sensor flangeado 8705-M — selecione somente conforme necessário (*continuação*)

Código	Descrição
Idioma do Guia de início rápido	
YF	Francês
YG	Alemão
YI	Italiano
YM	Chinês — mandarim
YP	Português — Brasil
YR	Russo
YS	Espanhol

- (1) Rotulado com CSA (C/US), CE, C-tick e EAC.
- (2) Disponível em diâmetros de linha de ½ pol. a 20 pol. (15 mm a 500 mm), **exceto** tamanhos de linha de 2½ pol. (65 mm) e 5 pol. (125 mm).
- (3) Os flanges de aço-carbono para PED têm um limite mínimo de temperatura de processo de 0 °C.
- (4) Disponível com material de revestimento PTFE (T) em todos os diâmetros de linha ou poliuretano (P) 4 pol. ou maior; materiais do eletrodo de aço inoxidável 316L (S) ou liga de níquel 276 (H).
- (5) Anéis de aterramento e protetores do revestimento oferecem a mesma função de referência de processo.
- (6) Anéis de aterramento e protetores do revestimento oferecem a mesma função de referência de processo.
- (7) A calibração de alta precisão requer um transmissor combinado. Está apenas disponível quando solicitado com um transmissor. Pedidos de reposição ou de substituição não estão disponíveis com a opção D1.
- (8) Disponível em diâmetros de linha de ½ pol. a 12 pol. (15 mm a 300 mm).
- (9) Disponível em tamanhos da linha do sensor de ½ pol. a 16 pol. (15 mm a 400 mm).
- (10) Os adaptadores de conduíte M20 são fornecidos para locais comuns e aprovações dos EUA/Canadá N5, N6, K5 e KU.
- (11) Disponível para: ½ pol. a 24 pol. (15 mm a 600 mm) Velocidades 1, 3, 5, 7, 10 pés/s; 30 pol. (700 mm) Velocidades 1, 3, 5, 7, 8 pés/s; 36 pol. (900 mm) Velocidades 1, 2, 3, 5, 6 pés/s.
- (12) Disponível para: ½ pol. a 24 pol. (15 mm a 600 mm) Velocidades 1, 2, 3, 4, 5, 6, 7, 8, 9, 10 pés/s; 30 pol. a 36 pol. (700 mm a 900 mm) não disponíveis.
- (13) Não disponível com aprovações dos EUA/Canadá N5, K5, N6, ou KU.
- (14) Somente de pescoço soldado.

Flanges deslizantes

Tabela 12: Opções de flange deslizante por diâmetro da linha

Código do tamanho	Código e classificação de flanges																	
	1	2	3	6	7	9	D	E	F	H	K	L	P	R	T	U	W	Y
	ASME Class 150	MSS-SP44 Class 150 (30", 36")	ASME Class 300	ASME Class 600 Derated	ASME Class 600 Full Rated	ASME Class 900	EN PN10	EN PN16	EN PN25	EN PN40	AS2129 Table D	AS2129 Table E	JIS 10K	JIS 20K	JIS 40K	AS4087 PN16	AS4087 PN21	AS4087 PN35
005	★		★	★	★					★	★	★	★	★	★			
010	★		★	★	★	★				★	★	★	★	★	★			
015	★		★	★	★	★				★	★	★	★	★	★			
020	★		★	★	★	★		★		★	★	★	★	★	★	★	★	★
025	★		★	★	★	★		★		★	★	★	★	★	★	★	★	★
030	★		★	★	★	★		★		★	★	★	★	★	★	★	★	★
040	★		★	★	★	★		★		★	★	★	★	★	★	★	★	★
050	★		★	★	★	★		★		★	★	★	★	★	★			
060	★		★	★	★	★		★	★	★	★	★	★	★	★	★	★	★
080	★		★	★	★	★	★	★	★	★	★	★	★	★	★	★	★	★
100	★		★	★	★	★	★	★	★	★	★	★	★	★	★	★	★	★
120	★		★	★	★	★	★	★	★	★	★	★	★	★	★	★	★	★
140	★		★	★	★	★	★	★	★	★	★	★	★	★	★	★	★	★
160	★		★	★	★	★	★	★	★	★	★	★	★	★	★	★	★	★
180	★		★	★	★	★	★	★	★	★	★	★	★	★		★	★	★
200	★		★	★	★	★	★	★	★	★	★	★	★	★		★	★	★
240	★		★	★	★		★	★	★	★	★	★	★	★		★	★	★
300	★ ⁽¹⁾	★	★								★	★				★	★	★
360	★ ⁽¹⁾	★	★				★	★			★	★				★	★	★

(1) AWWA Classe D

Flanges de pescoço soldado

Tabela 13: Opções de flange de pescoço soldado por diâmetro de linha

Código do tamanho	Código e classificação de flanges											
	1	2	3	6	7	9	D	E	F	H	M	N
	ASME Class 150	ASME Class 150 (30", 36")	ASME Class 300	ASME Class 600 Derated	ASME Class 600 Full Rated	ASME Class 900	EN PN10	EN PN16	EN PN25	EN PN40	ASME Class 1500	ASME Class 2500
005	★		★							★		
010	★		★	★	★	★				★	★	
015	★		★	★	★	★				★	★	★
020	★		★	★	★	★				★	★	★
025											★	★
030	★		★	★	★	★				★	★	★
040	★		★	★	★	★		★		★	★	★
050												
060	★		★	★	★	★		★	★	★	★	★
080	★		★	★	★	★	★	★	★	★	★	★
100	★		★	★	★	★	★	★	★	★	★	
120	★		★	★	★	★	★	★	★	★	★	
140	★		★	★	★	★	★	★	★	★		
160	★		★	★	★	★	★	★	★	★		
180	★		★	★	★	★	★	★	★	★		
200	★		★	★	★	★	★	★	★	★		
240	★		★	★	★		★	★	★	★		
300		★ ⁽¹⁾	★ ⁽¹⁾									
360		★ ⁽¹⁾	★ ⁽¹⁾				★	★	★			

(1) ASME B16.47 Série A.

Sensores tipo Wafer Rosemount 8711-M/L



O design sem flanges do sensor tipo Wafer faz dele uma alternativa econômica, compacta e leve para os medidores de vazão magnéticos flangeados. Anéis de alinhamento são fornecidos com todos os 8711-M/L os quais ajudam a centralizar o sensor na linha de processo simplificando a instalação.

Nota

As ofertas com estrelas (★) representam as opções mais comuns e devem ser selecionadas para a melhor entrega.

Estrutura do código do modelo

Figura 5: Guia de estrutura dos códigos de modelo

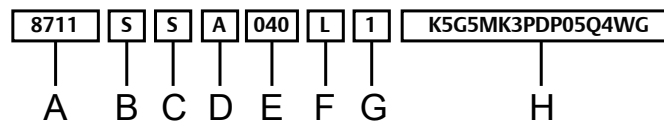

- A. Modelo básico
- B. Material do revestimento
- C. Material do eletrodo
- D. Tipo de eletrodo
- E. Diâmetro da linha
- F. Configuração de montagem do transmissor
- G. Classificação de pressão do flange de acoplamento para tubos
- H. Opções (Tabela 15)

Exemplo de código de modelo com uma seleção de cada categoria:

8711 S S A 040 L 1 K5 G5 MK3 PD P05 Q4 WG

Requisitos

Tabela 14: Requisitos do sensor Wafer Rosemount 8711-M/ L – selecione um de cada opção disponível

Código	Descrição do produto	
Modelo básico		
8711	Sensor Wafer Rosemount	
Material de revestimento do sensor Wafer		
A ⁽¹⁾	PFA	
S	PTFE	★
F	ETFE	

Tabela 14: Requisitos do sensor Wafer Rosemount 8711-M/ L - selecione um de cada opção disponível (continuação)

Código	Descrição do produto	
Material do eletrodo		
S	Aço inoxidável 316L	★
H	Liga de níquel 276 (UNS N10276)	★
T	Tântalo	★
P	80% Platina - 20% Irídio	★
N	Titânio	★
Tipo de eletrodo		
A	2 eletrodos de medição	★
E	2 eletrodos de medição + 1 eletrodo de referência	
B ⁽²⁾	2 eletrodos de medição com cone de entrada	
F ⁽²⁾	2 eletrodos de medição com formato de ponta de bala + 1 eletrodo de referência com formato de ponta de bala	
Diâmetro da linha 8711-R/U		
15 F	0,15 pol. (4 mm) apenas material de revestimento PFA	★
30 F	0,30 pol. (8 mm) apenas material de revestimento PFA	★
005	½ pol. (15 mm)	★
010	1 pol. (25 mm)	★
Diâmetro da linha 8711-M/ L		
015	1½ pol. (40 mm)	
020	2 pol. (50 mm)	
030	3 pol. (80 mm)	
040	4 pol. (100 mm)	
060	6 pol. (150 mm)	
080	8 pol. (200 mm)	
Configuração de montagem do transmissor		
R ⁽³⁾ (4)	Montagem remota com bloco de terminal existente	
U ⁽³⁾ (4)	Conjunto de cabos IMS para montagem integral a ser usado com o transmissor 8732EM	
L	Montagem remota com bloco de terminal substituível em campo	
M ⁽⁵⁾	Conjunto de condutores diretos/módulo de encaixe para montagem integral a ser usado com o transmissor 8732EM	

Tabela 14: Requisitos do sensor Wafer Rosemount 8711-M/ L – selecione um de cada opção disponível (continuação)

Código	Descrição do produto
Classificação de pressão do acoplamento do flange ao tubo, inclui três anéis de alinhamento (se aplicável)	
1	ASME, Classe 150
3	ASME, Classe 300
D	EN1092-1, PN10
E	EN1092-1, classificação de flanges até PN16
F	EN1092-1, classificação de flanges até PN25
H	EN1092-1, classificação de flanges até PN40
P	JIS B2220, 10K
R	JIS B2220, 20K
U	AS4087, PN16
W	AS4087, PN21
Y	AS4087, PN35

(1) Disponível apenas para 15F e 30F.

(2) Não disponível em 0,15 pol., 0,3 pol. e ½ pol. diâmetros da linha.

(3) Disponível apenas para locais não classificados, "EN" NEPSI interno da China, "KD" ATEX, "N5", CSA (C/US) e "E5" CSA (C/US).

(4) Consulte a ficha de dados do produto 00813-0100-4727 para detalhes técnicos.

(5) Consulte o suporte técnico quanto ao uso em locais não classificados.

Opções

Nota

Não são obrigatórios, mas devem ser incluídos no número do modelo, se desejar.

Tabela 15: Opções do sensor Wafer Rosemount 8711-M/L, selecione somente quando necessário

Código	Descrição	
Certificações de área classificada		
-(1)	Locais não classificados - (não exige código)	★
N5	Aprovações dos EUA, Substâncias não inflamáveis Classe I Div. 2 com eletrodos I.S.; e pós	★
K5	Aprovações dos EUA, à prova de explosão Classe I Div. 1 com eletrodos I.S.; e pós	★
N6	Aprovações do Canadá, Substâncias não inflamáveis Classe I Div. 2 com eletrodos I.S.; e pós	★
K6	Aprovações dos EUA/Canadá, segurança reforçada com eletrodos I.S.; e pós	★
KU	Aprovações dos EUA, à prova de explosão Classe I Div. 1 com eletrodos I.S.; e pós	★
ND	ATEX, Pós	★
N1	ATEX Não deflagrantes com eletrodos I.S.; ATEX Pós	★
K1	ATEX Segurança reforçada com eletrodos I.S.; ATEX Pós	★
NF	IECEX, Pós	★
K9	KTL À prova de chamas com segurança reforçada, KTL Pós	★
N7	IECEX Não deflagrantes com eletrodos I.S.; IECEX Pós	★
K7	IECEX Segurança reforçada com eletrodos I.S.; IECEX Pós	★
N8	EAC Não deflagrantes com eletrodos I.S.; EAC Pós	★
K8	EAC Segurança reforçada com eletrodos I.S.; EAC Pós	★
N2	INMETRO Não deflagrantes com eletrodos I.S.; INMETRO Pós	★
K2	INMETRO Segurança reforçada com eletrodos I.S.; INMETRO Pós	★
N3	NEPSI Não deflagrantes com eletrodos I.S.; NEPSI Pós	★
K3	NEPSI Segurança reforçada com eletrodos I.S.; NEPSI Pós	★
NW	PESO Não deflagrantes com eletrodos intrinsecamente seguros	★
KW	PESO Segurança reforçada com eletrodos intrinsecamente seguros	★
Anéis de aterramento		
G1	(2) Anéis de aterramento em aço inoxidável 316L	
G2	(2) Anéis de aterramento em liga de níquel 276 (UNS N10276)	
G3	(2) Anéis de aterramento em titânio	
G4	(2) Anéis de aterramento em tântalo	
G5	(1) Anel de aterramento em aço inoxidável 316L	
G6	(1) Anel de aterramento em liga de níquel 276 (UNS N10276)	
G7	(1) Anel de aterramento em titânio	
G8	(1) Anel de aterramento em tântalo	
Hardware de montagem		
MK2	Kit de pinos e porcas de montagem em aço carbono	
MK3	Kit de pinos e porcas em aço inoxidável 316	

Tabela 15: Opções do sensor Wafer Rosemount 8711-M/L, selecione somente quando necessário (continuação)

Código	Descrição
Certificações	
PD	Certificação da Diretriz de equipamentos de pressão (PED, conforme 97/23/EC)
DW ⁽²⁾	NSF Certificação de água potável
Outras opções	
D1 ⁽³⁾	Calibração de alta precisão (0,15% da taxa para sensor e transmissor compatíveis)
J1 ⁽⁴⁾	Entradas de conduíte M20-1.5
SJ ⁽⁵⁾	Caixa de junção remota 316 SST
P05 ⁽⁶⁾	Verificação de calibração de 5 pontos
P10 ⁽⁷⁾	Verificação de calibração de 10 pontos
Certificações de qualidade	
Q4	Certificado de calibração, conforme ISO 10474 3.1/EN 10204 3.1
Q5	Certificado de teste hidrostático
Q8	Rastreabilidade de materiais, conforme ISO 10474 3.1/EN 10204 3.1
Q25	Certificado de conformidade para NACE MR0175 e MR0103
Q66 ⁽⁸⁾	Pacote de procedimentos de solda (mapa de soldas, especificação do procedimento de solda, registro de qualificação do procedimento de solda, qualificação do desempenho do soldador)
Q70 ⁽⁸⁾	Certificado NDE de inspeção de qualidade de soldagem ISO 10474 3.1
Q76 ⁽⁸⁾	Identificação positiva do material (PMI) nos tubos, conforme ASTM E1476-97
Inspeção com testemunho presencial	
WG	Inspeção com testemunho presencial
Idioma do Guia de início rápido	
YF	Francês
YG	Alemão
YI	Italiano
YM	Chinês (Mandarim)
YP	Português (Brasil)
YR	Russo
YS	Espanhol

(1) Com etiqueta CSA(C/EUA), CE, C-tick e EAC.

(2) Revestimento disponível em PTFE (T) e eletrodo em aço inoxidável 316L (S) ou liga de níquel 276 (H).

(3) A calibração de alta precisão requer um transmissor compatível. Disponível apenas quando solicitada com um transmissor. Os pedidos de reposição ou de substituição não estão disponíveis com a opção D1.

(4) Os adaptadores de conduíte M20 são fornecidos para locais não classificados e Aprovações dos EUA/Canadá N5, N6, K5 e KU.

(5) Não disponível com Aprovações dos EUA/Canadá N5, N6, K5 ou KU.

(6) Disponível para: 1/2 pol. a 8 pol. (15 a 200 mm) velocidades 1, 3, 5, 7, 10 pés/s.

(7) Disponível para: 1/2 pol. a 8 pol. (15 a 200 mm) velocidades 1, 2, 3, 4, 5, 6, 7, 8, 9, 10 pés/s.

(8) Disponível em 6 pol. e 8 pol. somente.

Sensor higiênico (sanitário) Rosemount 8721



O sensor higiênico 8721 foi especificamente projetado para as demandas de aplicações em alimentos, bebidas e ciências da vida. O sensor robusto, totalmente soldado, de diâmetro completo é construído com materiais aprovados pela FDA e está autorizado a exibir o símbolo 3-A (autorização nº 1222).. Os tamanhos variam de ½ pol. (15 mm) a 4 pol. (100mm) e estão disponíveis em uma variedade de padrões industriais de conexões de processo.

Nota

As ofertas com estrelas (★) representam as opções mais comuns e devem ser selecionadas para a melhor entrega.

Estrutura do código do modelo

Figura 6: Guia de estrutura dos códigos de modelo

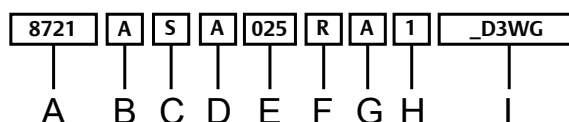

- A. Modelo básico
- B. Material do revestimento
- C. Material do eletrodo
- D. Tipo de eletrodo
- E. Diâmetro da linha
- F. Configuração de montagem do transmissor
- G. Tipo de processo de conexão
- H. Material da junta de processo
- I. Opções (Tabela 17)

Exemplo de código de modelo com uma seleção de cada categoria: 8721 A S A 025 R A 1 _ D3 WG

Requisitos

Tabela 16: Requisitos do sensor higiênico Rosemount 8721, selecione um de cada opção disponível

Modelo	Descrição do produto	
Modelo básico		
8721	Sensor higiênico Rosemount	
Material do revestimento		
A	PFA	★

Tabela 16: Requisitos do sensor higiênico Rosemount 8721, selecione um de cada opção disponível (*continuação*)

Modelo	Descrição do produto	
Material do eletrodo		
S	316L SST	★
H	Liga de níquel 276 (UNS N10276)	★
P	80% de platina - 20% de irídio	
Tipo de eletrodo		
A	2 eletrodos de medição	★
Diâmetro da linha		
005	½ pol. (15 mm)	★
010	1 pol. (25 mm)	★
015	1½ pol. (40 mm)	★
020	2 pol. (50 mm)	★
025	2½ pol. (65 mm)	★
030	3 pol. (80 mm)	★
040	4 pol. (100 mm)	★
Configuração de montagem do transmissor		
R	Montagem remota com bloco de terminal substituível	★
U	Montagem integral	★
Tipo de processo de conexão		
A ⁽¹⁾	Tri Clamp	★
B ⁽²⁾	Tipo de parafuso sanitário IDF	★
C ⁽²⁾	Nipple de solda ANSI	
D	DIN 11851 (imperial)	
E	DIN 11851 (Métrico)	
F	DIN 11864-1 forma A	
G	DIN 11864-2 forma A	
Limites H	Conexão SMS	
J	Cherry-Burrell I-Line	
K	Nipple de solda DIN 11850	
Material da junta		
1	Silicone	★
2	EPDM	★
4	Viton®	
8	Limite de compressão EPDM	
9	Limite de compressão Viton	

(1) Especificação Tri Clamp conforme BPE.

(2) Especificação IDF conforme BS4825 parte 4.

Opções

Nota

Não são obrigatórios, mas devem ser incluídos no número do modelo, se desejar.

Tabela 17: Opções do sensor higiênico Rosemount 8721, selecione somente quando necessário

Modelo	Descrição do produto	
-(1)	Locais não classificados - (não exige código)	★
Outras opções		
AH	Conexão de processo eletropolida ($Ra \leq 15 \mu\text{pol}$)	
D1(2)	Calibração de alta precisão (0,25% da taxa para sistema de sensor e transmissor compatíveis)	
D3	Verificação do medidor de alta velocidade. Calibração verificada em 1, 3, 10 e 20 pés/s (0,3, 1, 3, e 6 m/s)	
HP	Dados do processo PD340 (Alfa-Laval PD340) comprimento estabelecido de 250 mm e conexões de processo Tri Clamp	
J1	Adaptador de conduíte M20-1.5 (somente montagem remota)	
Q4	Certificado de calibração, conforme ISO 10474 3.1/EN 10204 3.1	
Q8	Certificado de rastreabilidade de materiais conforme ISO 10474 3.1/EN 10204 3.1 (superfícies de contato do produto)	
SJ	Caixa de junção remota 316 SST	
Aprovado pelo NTEP		
WM	Certificação US NTEP	
Inspeção com testemunho presencial		
WG	Inspeção com testemunho presencial	
Idioma do Guia de início rápido		
YF	Francês	
YG	Alemão	
YI	Italiano	
YM	Chinês (Mandarim)	
YP	Português (Brasil)	
YR	Russo	
YS	Espanhol	

(1) Com etiqueta CSA(C/EUA), CE, C-tick e EAC.

(2) A calibração de alta precisão requer um transmissor compatível. Disponível apenas quando solicitada com um transmissor. Os pedidos de reposição ou de substituição não estão disponíveis com a opção D1.

Simulador do medidor de vazão magnético Rosemount 8714D - Padrão de calibração de referência



O simulador do medidor de vazão magnético Rosemount 8714D é ligado às conexões do sensor do transmissor 8732M para garantir rastreabilidade dos padrões NIST e precisão a longo prazo do sistema medidor de vazão.

Nota

As ofertas com estrelas (★) representam as opções mais comuns e devem ser selecionadas para a melhor entrega.

Tabela 18: Informações sobre pedidos do Rosemount 8714

Modelo	Produto	
8714	Simulador do medidor de vazão magnético - padrão de calibração de referência	★
Tipo de calibrador		
D	Padrão de calibração de referência para vários pontos	★
Certificações de qualidade		
Q4	Certificado de calibração da vazão	★

Como solicitar equipamentos do medidor de vazão

Procedimento para pedidos

Para fazer um pedido, selecione o sensor e/ou transmissor desejados especificando o código do modelo da tabela de pedidos.

Para aplicações de transmissor remoto, observe os requisitos de especificação de cabo.

Os sensores e transmissores devem ser selecionados na ficha de dados do produto 00813-0122-4444, a menos que haja outras indicações.

Configuração padrão

Caso a ficha de dados de configuração não esteja completa, o transmissor será enviado da seguinte forma:

Unidades de engenharia:	pés/seg
4 mA:	0
20mA:	30
Tamanho do sensor:	3 pol.
Tubo vazio:	Activada
Número de calibração do sensor:	1000005010000000

Os transmissores de montagem integral são configurados de fábrica, com a combinação do tamanho do sensor e o número de calibração apropriado.

Configuração personalizada (código de opção C1)

Se o código de opção C1 for solicitado, envie a ficha de dados de configuração (CDS) junto com o pedido.

Identificação padrão:

A identificação do transmissor e dos sensores com tags é feita da seguinte forma:

- Identificação em aço inoxidável 316 gravada a laser sobre o invólucro
- Etiqueta principal. Nome da etiqueta: 1 linha 21 caracteres
- Etiqueta 316SST "no cabo" disponível: 5 linhas, 17 caracteres por linha (6 mm de altura)

Cabo de interconexão

Os cabos de interconexão são necessários para conectar um transmissor de montagem remoto ao sensor. Ao pedir um cabo, examine os requisitos de aprovação da área classificada e os do local de instalação para selecionar o apropriado.

- Os cabos podem ser solicitados como cabos de componente individual ou uma combinação de cabos de eletrodo/acionamento da bobina.
- Os cabos podem ser solicitados como parte do número do modelo do transmissor ou como um kit de peças de reposição. Os transmissores de montagem integral são cabeados de fábrica e não exigem cabos adicionais de interconexão.
- Os cabos de componente individual precisam ter comprimentos iguais aos dos cabos de acionamento da bobina e do eletrodo, com limite máximo de 500 pés (152 m). Consulte um representante de vazão da Emerson (veja no verso da página) para comprimentos entre 500-1000 pés (152-300 m).
- A combinação de cabos de acionamento da bobina/eletrodo está disponível somente para locais não classificados e com limite máximo de 330 pés (100 m).

Kits de cabos do componente

Temp. padrão (de -20 °C a 75 °C)				
Nº de kit de cabos	Descrição	Componente	Nº de peça Alpha direta	Alpha equivalente
08732-0065-0001 (pés)	Kit, cabos de componentes, temp. padrão (inclui bobina e eletrodo)	Bobina	518243	2442C
		Eletrodo	518245	2413C
08732-0065-0002 (metros)	Kit, cabos de componentes, temp. padrão (inclui bobina e eletrodo)	Bobina	Não disponível	Não disponível
		Eletrodo	Não disponível	Não disponível
08732-0065-0003 (pés)	Kit, cabos de componentes, temp. padrão (inclui bobina e eletrodo I.S.)	Bobina	518243	Não disponível
		Eletrodo I. S.	518244	Não disponível
08732-0065-0004 (metros)	Kit, cabos de componentes, temp. padrão (inclui bobina e eletrodo I.S.)	Bobina	Não disponível	Não disponível
		Eletrodo I.S.	Não disponível	Não disponível

Temp. estendida (de -50 °C a 125 °C)				
Nº de kit de cabos	Descrição	Componente	Nº de peça Alpha direta	Alpha equivalente
08732-0065-1001 (pés)	Kit, cabos de componentes, temp. estendida (inclui bobina e eletrodo)	Bobina	840310	Não disponível
		Eletrodo	518189	Não disponível
08732-0065-1002 (metros)	Kit, cabos de componentes, temp. estendida (inclui bobina e eletrodo)	Bobina	Não disponível	Não disponível
		Eletrodo	Não disponível	Não disponível
08732-0065-1003 (pés)	Kit, cabos de componentes, temp. estendida (inclui bobina e eletrodo I.S.)	Bobina	840310	Não disponível
		Eletrodo I. S.	840309	Não disponível
08732-0065-1004 (metros)	Kit, cabos de componentes, temp. estendida (inclui bobina e eletrodo I.S.)	Bobina	Não disponível	Não disponível
		Eletrodo I.S.	Não disponível	Não disponível

Kits de conjunto de cabos

Cabo de bobina/eletrodo (de -20 °C a 80 °C)	
Kit de cabos nº ⁽¹⁾	
08732-0065-2001 (pés)	Kit, conjunto de cabos, padrão
08732-0065-2002 (metros)	
08732-0065-3001 (pés)	Kit, conjunto de cabos, submersível ⁽²⁾
08732-0065-3002 (metros)	

(1) Disponível somente para locais não classificados.

(2) 80 °C seco/60 °C molhado/33 pés (10 m) de submersão contínua.

Especificações do produto

Especificações da plataforma do medidor de vazão Rosemount 8700M

As tabelas a seguir descrevem algumas especificações básicas de desempenho, físicas e funcionais da plataforma do medidor de vazão magnético Rosemount 8700M.

Tabela 19: Especificações do transmissor Rosemount 8712EM

	Modelo	8712EM
	Precisão da base ⁽¹⁾	0,25% padrão 0,15% opção alta precisão
	Montagem	Remoto
	Fonte de alimentação	CA ou CC global
	Interface do usuário	Display LCD com teclado tátil de 15 botões (somente com protocolos HART ou Modbus) Somente display LCD Sem display
	Protocolo de comunicação	HART FOUNDATION™ fieldbus Modbus RS-485
	Diagnóstico	Básico, DA1, DA2
	Compatibilidade do sensor	Todos os Rosemounts + outros fabricantes
	Especificações detalhadas	Especificações do transmissor 8712 e 8732
	Informações sobre pedidos	Informações sobre pedidos



(1) Para obter as especificações de precisão completas, consulte [Especificações funcionais do transmissor](#).

Tabela 20: Especificações do transmissor Rosemount 8732EM

	Modelo	8732EM
	Precisão da base ⁽¹⁾	0,25% padrão 0,15% opção alta precisão
	Montagem	Integral ou remota
	Fonte de alimentação	CA ou CC global
	Interface do usuário	Display LCD com LOI de 4 switches óticos (somente com protocolos HART ou Modbus) Somente display LCD Sem display
	Protocolo de comunicação	HART FOUNDATION™ fieldbus Modbus RS-485
	Diagnóstico	Básico, DA1, DA2
	Compatibilidade do sensor	Todos os Rosemounts + outros fabricantes
	Especificações detalhadas	Especificações do transmissor 8712 e 8732
	Informações sobre pedidos	Informações sobre pedidos

(1) Para obter as especificações de precisão completas, consulte [Especificações funcionais do transmissor](#).

Tabela 21: Especificações do sensor da Rosemount

Sensor 8705		
	Tipo	Com flange
	Precisão da base ⁽¹⁾	0,25% padrão 0,15% opção alta precisão
	Diâmetros de linha	½ pol. a 36 pol. (15 mm a 900 mm)
	Recursos do projeto	Design de processo padrão
	Especificações detalhadas	Especificações do sensor flangeado 8705-M
	Informações sobre pedidos	Sensor flangeado Rosemount 8705-M
Sensor 8711		
	Tipo	Tipo Wafer
	Precisão da base ⁽¹⁾	0,25% padrão 0,15% opção alta precisão
	Diâmetros de linha	1½ pol. a 8 pol. (40 mm a 200 mm)
	Recursos do projeto	Compacto, leve
	Especificações detalhadas	Especificações do sensor tipo Wafer 8711-M/L
	Informações sobre pedidos	Sensores tipo Wafer Rosemount 8711-M/L
Sensor 8721		
	Tipo	Higiênico (sanitário)
	Precisão da base ⁽¹⁾	0,5% padrão 0,25% opção alta precisão
	Diâmetros de linha	½ pol. a 4 pol. (15 mm a 100 mm)
	Recursos do projeto	3-A CIP/SIP
	Especificações detalhadas	Especificações do sensor higiênico (sanitário) 8721
	Informações sobre pedidos	Sensor higiênico (sanitário) Rosemount 8721

(1) Para obter as especificações completas de precisão, consulte as especificações detalhadas do sensor.

Tabela 22: Seleção do material do revestimento



Material do revestimento	Características gerais
PFA, PFA+ 	Melhor resistência a produtos químicos
	Mais resistente à abrasão do que PTFE
	Melhores capacidades de alta temperatura
	Temperatura do processo: -58 °F a 350 °F (-50 °C a 177 °C)
PTFE 	Altamente resistente a produtos químicos
	Excelentes capacidades de alta temperatura
	Temperatura do processo: -58 °F a 350 °F (-50 °C a 177 °C)

Tabela 22: Seleção do material do revestimento (continuação)

Material do revestimento	Características gerais
ETFE 	Excelente resistência a produtos químicos
	Mais resistente à abrasão do que PTFE
	Temperatura do processo: -58 °F a 300 °F (-50 °C a 149 °C)
Poliuretano 	Limitada resistência a produtos químicos
	Excelente resistência à abrasão de lamas com pequenas e médias partículas
	Temperatura do processo: 0 °F a 140 °F (-18 °C a 60 °C) Normalmente é aplicado em água limpa
Neoprene 	Muito boa resistência à abrasão de partículas pequenas e médias
	Melhor resistência a produtos químicos que o poliuretano
	Normalmente aplicado em água com produtos químicos e água do mar
	Revestimento preferencial para alta pressão > ASME B16.5 Classe 900 Temperatura do processo: 0 °F a 176 °F (-18 °C a 80 °C)
Borracha Linatex 	Limitada resistência a produtos químicos, especialmente a ácidos
	Muito boa resistência à abrasão de partículas grandes
	Material mais macio que o poliuretano e o neopreno
	Normalmente é aplicado em lamas de mineração Temperatura do processo: 0 °F a 158 °F (-18 °C a 70 °C)
Adipreno 	Ideal para aplicações com alta salinidade e/ou transferência de hidrocarbonetos
	Excelente resistência à abrasão
	Normalmente utilizado para injeção de água, água de reúso e lama de gaseificação do carvão
	Revestimento preferencial para alta pressão > ASME B16.5 Classe 900 Temperatura do processo: 0 °F a 200 °F (-18 °C a 93 °C)

Tabela 23: Material do eletrodo

Material do eletrodo	Características gerais
Aço inoxidável 316L	Boa resistência à corrosão
	Boa resistência à abrasão
	Não recomendado para ácidos sulfúricos ou clorídricos
Liga de níquel 276 (UNS N10276)	Melhor resistência à corrosão
	Alta resistência
	Bom em aplicações em lama
	Eficaz em fluidos oxidantes

Tabela 23: Material do eletrodo (continuação)

Material do eletrodo	Características gerais
Tântalo	Excelente resistência à corrosão
	Não recomendado para ácido fluorídrico, ácido fluossilícico ou hidróxido de sódio
80% de platina 20% de irídio	Melhor resistência a produtos químicos
	Material de alto custo
	Não recomendado para água régia
Titânio	Melhor resistência a produtos químicos
	Melhor resistência à abrasão
	Bom para aplicações em água do mar
	Não recomendado para ácido fluorídrico ou sulfúrico
Revestimento de carbeto de tungstênio	Limitada resistência a produtos químicos
	Melhor resistência à abrasão
	Lamas de alta concentração
	Eletrodo recomendado para aplicações de ruptura a gás ou óleo

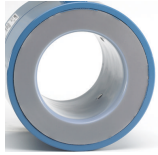
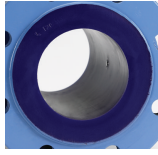
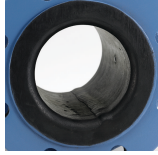
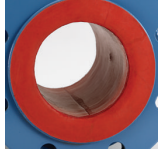
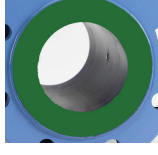
Tabela 24: Tipo de eletrodo

Tipo de eletrodo	Características gerais
Medição padrão	O mais baixo custo
	Ideal para a maioria das aplicações
Eletrodo de referência + medição (Consulte também Tabela 25 e Tabela 26 para opções de aterramento e instalação)	Opção de aterramento de baixo custo especialmente para grandes diâmetros da linha
	Se usar um eletrodo de referência, o fluido do processo deverá ter a condutividade mínima de 100 microSiemens/cm
	Não recomendado para aplicações de eletrólise ou corrosão galvânica
Formato de ponta de bala	Cabeça estendida projeta-se dentro do fluxo de vazão para autolimpeza
	Melhor opção para processos de revestimento
Cabeça chata	Cabeça nivelada
	Melhor opção para lamas abrasivas

Tabela 25: Opções de referência do processo

Opções de aterramento	Características gerais
Sem opções de aterramento (correias de aterramento)	Aceitável para tubulação condutiva sem revestimento
	Correias de aterramento fornecidas sem custos

Tabela 25: Opções de referência do processo (continuação)

Opções de aterramento	Características gerais
Eletrodo de referência	Mesmo material do eletrodo de medição
	Opção de aterramento suficiente quando a condutividade do fluido do processo é maior que 100 microSiemens/cm
	Não recomendado em aplicações de eletrólise, corrosão galvânica, aplicações em que possa ocorrer incrustação nos eletrodos ou tubulação não condutiva.
Anéis de aterramento	Fluidos de processo de baixa condutividade
	Aplicações catódicas e de eletrólise que possam apresentar correntes dentro ou em volta do processo.
	Variedade de materiais para compatibilidade do fluido do processo.
Protetores de revestimento	Protegem a extremidade a montante do sensor contra fluidos abrasivos
	Permanentemente instalados no sensor
	Protegem o material do revestimento contra torque excessivo dos parafusos do flange
	Fornecem caminho de terra e eliminam a necessidade de anéis de aterramento ou eletrodos de referência
	Exigidos para aplicações que utilizam juntas Flexitallic

Tabela 26: Referência de processo Instalação

Tipo de tubo	Correias de aterramento	Anéis de aterramento	Eletrodo de referência	Protetores do revestimento
Tubulação condutiva sem revestimento	Aceitável	Não exigida	Não exigida	Não exigida
Tubulação condutiva com revestimento	Não aceitável	Aceitável	Aceitável	Aceitável
Tubulação não condutiva	Não aceitável	Aceitável	Não recomendado	Aceitável

Especificações do transmissor 8712 e 8732

Especificações funcionais do transmissor

Compatibilidade do sensor

Compatível com sensores Rosemount 8705, 8711 e 8721. Compatível com sensores de alimentação CA e CC de outros fabricantes.

Corrente de acionamento da bobina do transmissor

500 mA

Faixa da vazão

Capaz de processar sinais de fluidos com velocidades entre 0,04 e 39 pés/s (0,01 a 12 m/s) para vazão dianteira e reversa em todos os tamanhos do sensor. Escala máxima continuamente ajustável entre -39 e 39 pés/s (-12 a 12 m/s).

Limites de condutividade

O líquido do processo deve ter uma condutividade de 5 microSiemens/cm (5 micromhos/cm) ou superior.

Fonte de alimentação

- 90–250 VCA a 50/60 Hz
- 12–42 VCC
- 12–30 VCC (com protocolo HART ou Modbus somente)

Fusíveis de alimentação da linha

- Sistemas de 90 a 250 VCA:
 - Ação rápida de 2 amp
 - Bussman AGC2 ou equivalente
- Sistemas de 12 a 42 VCC
 - Ação rápida de 3 amp
 - Bussman AGC3 ou equivalente
- Sistemas de 12 a 30 VCC
 - Ação rápida de 3 amp
 - Bussman AGC3 ou equivalente

Consumo de energia

- 90 a 250 VCA: Máximo de 40 VA
- 12 a 42 VCC: Máximo de 15 W
- 12 a 30 VCC: máximo de 3 W HART
- 12 a 30 VCC: máximo de 4 W Modbus

Corrente de ativação

- A 250 VCA: Máximo de 35,7 A (< 5 ms)
- A 42 VCC: Máximo de 42 A (< 5 ms)
- A 30 VCC: Máximo de 42 A (< 5 ms)

Exigências de alimentação CA

Unidades alimentadas por 90 a 250 VCA têm os seguintes requisitos de alimentação. O partida é de 35,7 A a alimentação de 250 VCA, durando aproximadamente 1 ms. A partida de outras tensões de alimentação pode ser estimada com: Partida (Amps) = Alimentação (Volts)/7,0

Figura 7: Exigências da corrente CA:

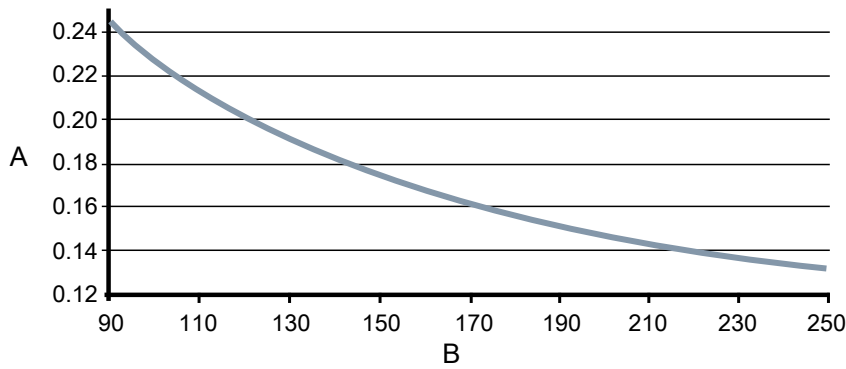

- A. Corrente de alimentação (amps)
- B. Fonte de alimentação (VCA)

Figura 8: Alimentação aparente

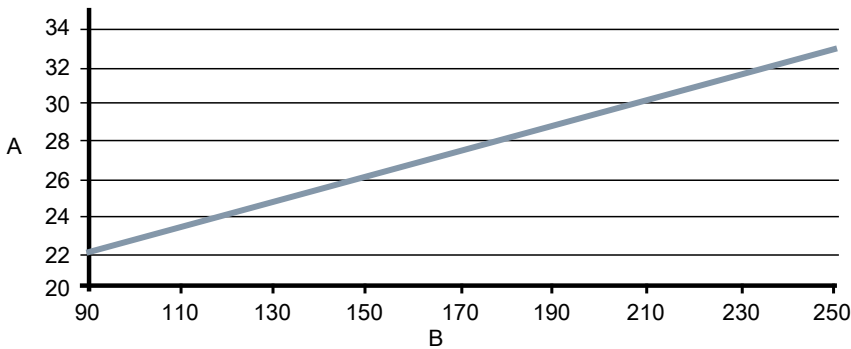

- A. Alimentação aparente (VA)
- B. Fonte de alimentação (VCA)

Requisitos da fonte de alimentação CC

Unidades CC padrão alimentadas por uma fonte de alimentação de 12 VCC podem consumir até 1,2 A do estado estável de corrente. As unidades de CC de baixa potência podem consumir até 0,25 A de estado estável de corrente. A partida é de 42 A a alimentação de 42 VCC, durando aproximadamente 1 ms. A partida de outras tensões de alimentação pode ser estimada com: Partida (Amps) = Alimentação (Volts)/1,0

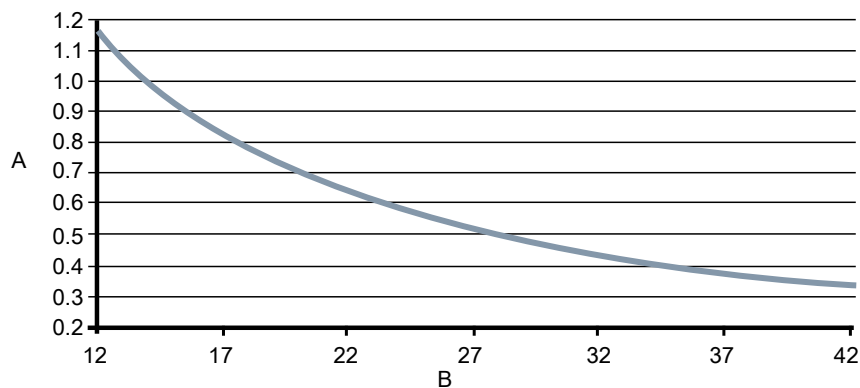
Figura 9: Requisitos da corrente CC:

A. Corrente de alimentação (amps)

B. Fonte de alimentação (VCC)

Requisitos de alimentação de baixa potência CC

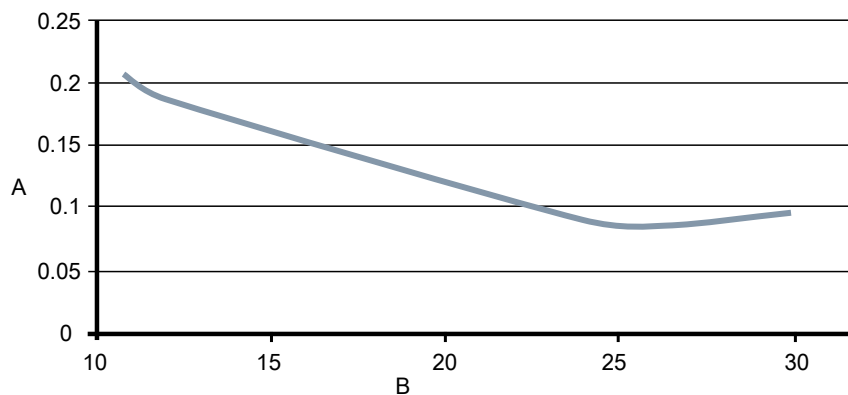
Figura 10: Requisitos de corrente CC de baixa potência

A. Corrente de alimentação (amps)

B. Fonte de alimentação (VCC)

Opção de software de baixa potência

Esta opção de software reduz a corrente da bobina de 500 mA para 75 mA para conservar energia para aplicações em locais remotos onde ela é escassa. As bobinas ainda são acionadas de forma contínua otimizando o desempenho da medição e fornecendo acesso a todos os recursos de diagnóstico. Por causa da redução da corrente da bobina, a precisão da medição da vazão é reduzida a 1% da taxa para sistemas de baixa potência. [Tabela 27](#) mostra o consumo de energia que pode ser esperado para várias configurações. Por causa da corrente reduzida da bobina, o tamanho do sensor é limitado a um tamanho máximo de linha de 10 pol. (250 mm).

A opção de baixa potência está disponível apenas para montagem integral com alimentação CC (código de opção 3) e código de saída B (4–20 mA/HART/Pulso) ou M (Modbus RS-485/Pulso). Para garantir que o sensor suportará a funcionalidade de baixa potência, o código de opção D3 para uma calibração de baixa potência deve aparecer no número de modelo do sensor. Os números de modelo de amostra para um sistema de baixa potência são:

8732EMT3M1N6M4DA1DA2

8705DHA020D7M0N6B3D3

Tabela 27: Baixo consumo de energia

Código de saída	Consumo de energia	Precisão da vazão	Faixa de medição
Código de saída B Utiliza apenas a saída de pulso	Máximo de 2 Watts	1% da taxa	0,04 fps a 39 fps 0,01 m/s a 12 m/s
Código de saída B Utiliza pulso e saída analógica	Máximo de 3 Watts	1% da taxa	0,04 fps a 39 fps 0,01 m/s a 12 m/s
Código de saída M Utilizando Modbus RS-485 e saída de pulso	Máximo de 4 Watts	1% da taxa	0,04 fps a 39 fps 0,01 m/s a 12 m/s

Limites de temperatura ambiente

- Funcionamento:
 - -58 a 140 °F (-50 a 60 °C) sem LOI/Display
 - -4 a 140 °F (-20 a 60 °C) com LOI/display
 - O LOI/Display não estará visível a temperaturas abaixo de -20 °C
- Armazenamento:
 - -58 a 185 °F (-50 a 85 °C) sem LOI/Display
 - -22 a 176 °F (-30 a 80 °C) com LOI/Display

Limites de umidade

de 0 a 95% RH a 140 °F (60 °C)

Altitude

Mínimo 2.000 metros

Classificação da proteção contra transientes

Proteção integrada contra transientes em conformidade com:

- IEC 61000-4-4 para correntes de burst
- IEC 61000-4-5 para correntes de surto
- IEC 611185-2.2000, Classe 3 até 2 kV e até proteção 2 kA

Tempo de ativação

- 5 minutos para precisão nominal a partir da energização
- 5 segundos a partir da interrupção da alimentação

Tempo de partida

50 ms a partir da vazão zero

Interrupção de fluxo baixo

Ajustável entre 0,01 e 38,37 pés/s (0,003 e 11,7 m/s). Abaixo do valor selecionado, a saída é levada para o nível do sinal da vazão zero.

Capacidade acima da faixa

A saída do sinal permanecerá linear até 110% do valor superior da faixa ou 44 pés/s (13 m/s). A saída do sinal permanecerá constante acima desses valores. A mensagem de valor fora da faixa é exibida na LOI/display e no comunicador de campo.

Amortecimento

Ajustável entre 0 e 256 segundos

Características avançadas de diagnósticos**Basic**

- Autoteste
- Falhas do transmissor
- Teste de saída analógica
- Teste de saída de impulso
- Tubo vazio ajustável
- Vazão inversa
- Falha do circuito da bobina
- Temperatura dos componentes eletrônicos

Diagnóstico do processo (DA1)

- Falha de aterramento/fiação
- Ruídos de processo elevados
- Diagnóstico de revestimento do eletrodo

Verificação inteligente de medidor (DA2)

- Verificação inteligente do medidor (contínua ou comandada)
- Verificação de circuito de 4 - 20 mA

Sinais de saída**Ajuste analógico de saída ⁽²⁾**

De 4 a 20 mA, selecionável de acordo com o switch, conforme a alimentação interna ou externa.

Limitações de carga do circuito analógico

- Alimentado internamente no máximo em 24 VCC, com 500 ohms de resistência mínima do laço
- Alimentado externamente em 10,8-30 VCC máx.
- A resistência do laço é determinada pelo nível de tensão da fonte de alimentação externa nos terminais do transmissor:

(2) Nos transmissores com saídas intrinsecamente seguras (código de opção B), a alimentação deve ser fornecida externamente.

Figura 11: Limitações de carga do circuito analógico

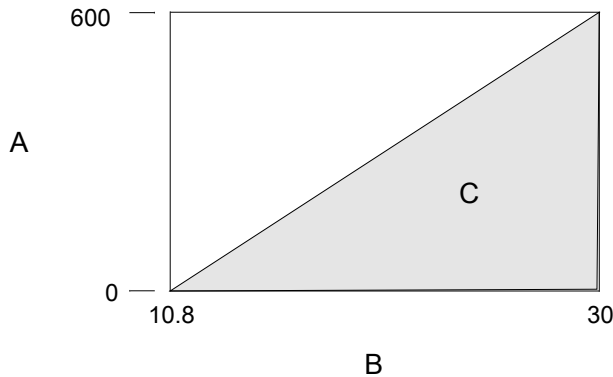

- A. Carga (ohms)
- B. Fonte de alimentação (volts)
- C. Região de operação

- $R_{m\acute{a}x} = 31,25 (V_{ps} - 10,8)$
- V_{ps} = tensão da fonte de alimentação (volts)
- R_{max} = resistência máxima do laço (ohms)

A saída é escalonada automaticamente para fornecer 4 mA no valor inferior da margem e 20 mA em valor superior da margem. Escala total ajustável continuamente entre -12 e 12 m/s (-39 e 39 ft/s), 0,3 m/s (1 ft/s) de variação mínima.

A Comunicação HART é um sinal digital de vazão. O sinal digital de vazão é sobreposto ao sinal de 4 a 20 mA e fica disponível na interface do sistema de controle. É necessária uma resistência mínima do circuito de 250 ohms para a comunicação HART.

Modo de alarme analógico

Os sinais de alarme baixo ou alto podem ser escolhidos pelo usuário no switch Alarme, na parte frontal dos componentes eletrônicos. Os limites de alarme em conformidade com NAMUR podem ser configurados por software e pré-definidos usando CDS (C1). Os alarmes de diagnóstico individuais também podem ser configurados por software. Os alarmes acionarão o sinal analógico para os valores de mA a seguir.

Baixo	3,75 mA	Requer CDS (C1)
Alto	22,50 mA	Configuração de fábrica
NAMUR baixo	3,5 mA	Requer CDS (C1)
NAMUR alto	22,6 mA	Requer CDS (C1)

Saída do FOUNDATION™ Fieldbus

- Sinal de saída** Sinal digital codificado Manchester que atende às exigências IEC 1158-2 e ISA 50.02
- Entradas programadas** Sete (7)
- Links** Vinte (20)
- Relacionamentos de comunicações virtuais (VCRs)** Um (1) predefinido (F6, F7), dezenove (19) configuráveis

Blocos de função do FOUNDATION™ Fieldbus**Tabela 28: Tempos de execução dos blocos de função**

Bloco	Tempo de execução (milissegundos)
Recurso (RB)	—
Transdutor (TB)	—
Entrada analógica (AI)	15
Proporcional/Integral/Derivativo (PID)	20
Integrador (INT)	25
Aritmética (AR)	25
Saída discreta (DO)	15

Bloco do transdutor	O bloco do transdutor calcula a vazão com base na tensão induzida medida. O cálculo inclui informações relacionadas ao número de calibração, diâmetro da linha e diagnósticos.
Bloco de recursos	O bloco de recursos contém as informações sobre o transmissor físico, inclusive memória disponível, identificação do fabricante, tipo de dispositivo, tag do software e identificação exclusiva.
Programador ativo de links (LAS) de reserva	O transmissor é classificado como link principal do dispositivo. Um link principal do dispositivo pode funcionar como um programador ativo de links (LAS) se o dispositivo do link principal falhar ou for removido do segmento. O host ou outra ferramenta de configuração são usados para fazer o download da programação da aplicação no dispositivo mestre do link. Na falta de um link mestre primário, o transmissor solicitará o LAS e fornecerá controle permanente para o segmento H1.
Diagnóstico	O transmissor executa o diagnóstico automático continuamente. O usuário pode realizar testes on-line do sinal digital do transmissor. Diagnósticos de simulação avançados estão disponíveis. Isso permite a verificação remota dos componentes eletrônicos por meio de um gerador de sinal de vazão integrado aos componentes eletrônicos. O valor da intensidade do sensor pode ser usado para visualizar o sinal de vazão do processo e oferecer informações sobre as configurações do filtro.
Entrada analógica	Os blocos de função AI processam a medição e a tornam disponível aos outros blocos de função. Os blocos de função AI também permitem mudanças de filtragem, de alarme e de unidade de engenharia.
Bloco aritmético	Fornecer equações predefinidas baseadas em aplicação, incluindo a vazão com compensação de densidade parcial, vedações remotas dos componentes eletrônicos, medição de tanques hidrostática, controle da proporção e outras.
Proporcional/Integral/Derivativo	Os blocos de função PID opcional oferecem uma implementação sofisticada do algoritmo PID universal. Os blocos de função PID apresentam características de entrada para o controle avançado de alimentação, alarmes sobre a variável do processo e desvio de controle. O tipo de PID (série ou Instrument Society of America [ISA]) pode ser selecionado pelo usuário no filtro derivativo.
Integrador	O bloco integrador padrão está disponível para a totalização de vazão. <ul style="list-style-type: none"> Vazão reversa Detecta e relata a vazão reversa Bloqueio de software Um interruptor de bloqueio de gravação e de bloqueio de software está disponível nos blocos de função de recursos. Totalizador Totalizador não volátil para totais líquidos, brutos, para frente e inversos.
Saída discreta	Os blocos de função DO processam um ponto de ajuste discreto, salvando-o em um canal especificado para produzir um sinal de saída. O bloco oferece suporte para controle de modo, controle de saída e simulação.

Saída do Modbus RS-485

Os transmissores de saída Modbus fornecem um sinal RS-485 a um sistema host Modbus. As taxas de dados podem ser configuradas desde 1200 baud até 115,2 kilobaud.

Ajuste de frequência de pulso escalável

- De 0 a 10.000 Hz, selecionável por switch, conforme a alimentação interna ou externa ⁽³⁾
- O valor do pulso pode ser definido como igual ao volume desejado em unidades de engenharia selecionadas
- Largura de pulso ajustável de 0,1 a 650 ms
- Alimentação interna: saídas de até 12 VCC⁽⁴⁾
- Alimentação externa: entrada de 5 a 28 VCC

Testes de saída

Teste de saída analógica ⁽⁴⁾ O transmissor pode receber o comando para fornecer uma corrente específica entre 3,5 e 23 mA.

Teste de saída de impulso O transmissor pode ser orientado a fornecer uma corrente específica entre 1 e 10.000 Hz.⁽³⁾

Função de saída digital opcional (opção AX)

Alimentado externamente a 5-28 VCC, 240 mA máx., fecho do switch de estado sólido que indica:

Vazão inversa	Ativa a saída do fecho do switch quando a vazão inversa é detectada.
Vazão zero	Ativa a saída do fecho do switch quando a vazão passa para 0 pés/s ou abaixo da vazão mínima.
Tubo vazio	Ativa a saída do fecho do switch quando uma condição de tubulação vazia é detectada.
Falhas do transmissor	Ativa a saída do fecho do switch quando uma falha do transmissor é detectada.
Limite de vazão 1, Limite de vazão 2	Ativa a saída do fecho do switch quando o transmissor mede uma taxa de vazão que satisfaz as condições definidas para este alerta. Há dois alertas de limite de vazão independentes, que podem ser configurados como saídas digitais.
Limite totalizador	Ativa a saída do fecho do switch quando o transmissor mede uma vazão total que satisfaz as condições definidas para este alerta.
Status do diagnóstico	Ativa a saída do fecho do switch quando o transmissor detecta uma condição que satisfaz os critérios configurados para esta saída.

Função de entrada digital opcional (opção AX)

Alimentado externamente a 5 - 28 VCC, 1,4 - 20 mA para ativar o fecho do switch para indicar:

Redefinir totalizador A (ou B ou C)	Redefine o valor do totalizador A (ou B ou C) para zero.
Redefinir todos os totais	Redefine todos os valores de totalizadores para zero.
Retorno de zero positivo (PZR)	Força as saídas do transmissor para vazão zero.

Bloqueio de segurança

O switch de bloqueio de segurança na placa de componentes eletrônicos pode ser configurado para desativar todas as funções da LOI (interface local do operador) e do comunicador com base em HART para proteger as variáveis de configuração contra qualquer alteração indesejada ou acidental.

(3) Para transmissores com saídas intrinsecamente seguras (código de opção B), o intervalo de frequência é limitado entre 0 e 5000 Hz e deve ser alimentado externamente.

(4) Para transmissores com saídas intrinsecamente seguras (código de opção B), a alimentação deve ser fornecida externamente.

Bloqueio da LOI

O display pode ser bloqueado manualmente para evitar alterações acidentais de configuração. O bloqueio do display pode ser ativado por meio de um dispositivo de comunicação HART, ou pressionando a seta para CIMA por 3 segundos e seguindo as instruções na tela. Quando o bloqueio do display estiver ativado, um símbolo de cadeado aparecerá no canto inferior direito do display. Para desativar o bloqueio do display, mantenha pressionada a seta para CIMA por 3 segundos e siga as instruções na tela.

O bloqueio automático do display pode ser configurado na LOI com as seguintes configurações: DESLIGADO, um minuto ou 10 minutos

Compensação do sensor

Os sensores da Rosemount são calibrados por vazão e recebem um número de calibração na fábrica. O número de calibração deve ser inserido no transmissor, permitindo a intercambialidade entre sensores sem a necessidade de cálculos ou o comprometimento do padrão de precisão.

Os transmissores e os sensores de outros fabricantes podem ser calibrados em condições de processo conhecidas ou na instalação de rastreamento de vazão da Rosemount por meio de NIST. Os transmissores calibrados no local requerem um procedimento de duas etapas para serem compatíveis com uma taxa de vazão conhecida. Esse procedimento pode ser encontrado no manual de operações.

Especificações de desempenho

As especificações do sistema são estabelecidas utilizando a saída de frequência e com a unidade em condições de referência.

Precisão

Contém os efeitos combinados de linearidade, histerese e repetitividade.

Sensor Rosemount 8705-M

- Precisão padrão do sistema:
 - $\pm 0,25\%$ da taxa $\pm 1,0$ mm/s de 0,04 a 6 pés/s (0,01 a 2 m/s)
 - $\pm 0,25\%$ da taxa $\pm 1,5$ mm/s acima de 6 pés/s (2 m/s)
- Alta precisão opcional:⁽⁵⁾
 - $\pm 0,15\%$ da taxa $\pm 1,0$ mm/s de 0,04 a 13 pés/s (0,01 a 4 m/s)
 - $\pm 0,18\%$ da taxa acima de 13 pés/s (4 m/s)

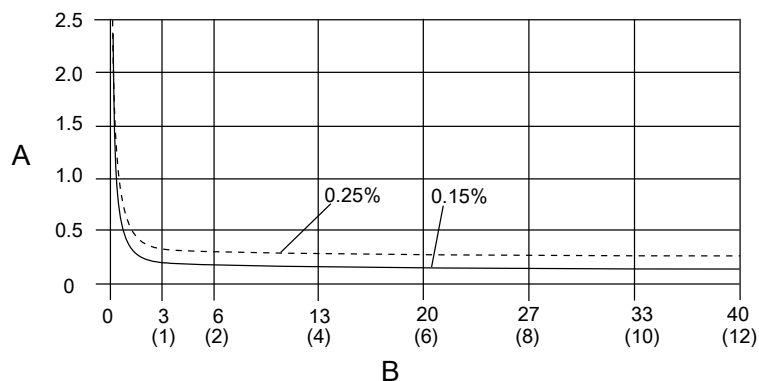

A. Porcentagem da taxa

B. Velocidade em pés/s (m/s)

(5) para tamanhos de sensor superiores a 12 pol. (300 mm) a alta precisão é $\pm 0,25\%$ da taxa de 3 a 39 pés/s (1 a 12 m/s).

Sensor Rosemount 8711-M/L

- Precisão padrão do sistema:
 - $\pm 0,25\%$ da taxa $\pm 2,0$ mm/s de 0,04 a 39 pés/s (0,01 a 12 m/s)
- Alta precisão opcional:
 - $\pm 0,15\%$ da taxa $\pm 1,0$ mm/s de 0,04 a 13 pés/s (0,01 a 4 m/s)
 - $\pm 0,18\%$ da taxa acima de 13 pés/s (4 m/s)

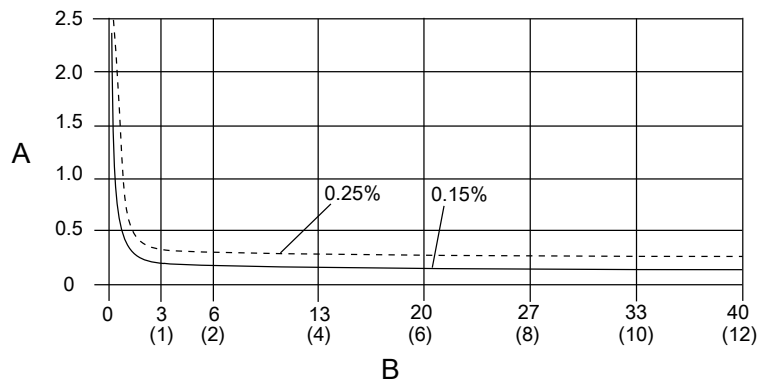

A. Porcentagem da taxa
 B. Velocidade em pés/s (m/s)

Sensor Rosemount 8721

- Precisão padrão do sistema:
 - $\pm 0,5\%$ da taxa $\pm 1,5$ mm/s de 0,04 a 1,0 pés/s (0,01 e 0,3 m/s)
 - $\pm 0,5\%$ da taxa de 1 a 39 pés/s (0,3 a 12 m/s)
- Alta precisão opcional:
 - $\pm 0,25\%$ da taxa de 3 a 39 pés/s (1 a 12 m/s):

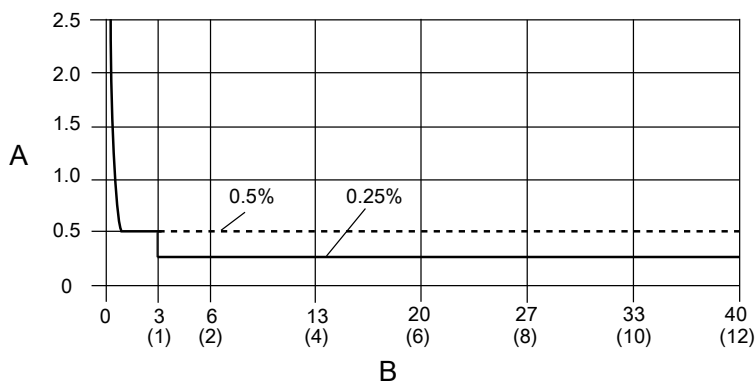

A. Porcentagem da taxa
 B. Velocidade em pés/s (m/s)

Sensores de outros fabricantes

- Quando calibrado nas instalações da Rosemount, podem ser alcançadas precisões de sistema de até 0,5% da taxa.
- Não há especificação sobre a precisão para sensores de outros fabricantes calibrados na linha de processo.

Efeitos da saída analógica

A saída analógica tem a mesma precisão da saída de frequência mais um adicional de $\pm 4 \mu A$ à temperatura ambiente.

Repetibilidade	±0,1% da leitura
Tempo de resposta (saída analógica)	Tempo de resposta máx. de 20 ms para alteração incremental na entrada
Estabilidade	±0,1% da taxa em seis meses
Efeito da temperatura ambiente	±0,25% de alteração sobre a faixa de temperatura operacional

Especificações físicas do transmissor de montagem na parede 8712

Materiais de construção

Invólucro	Alumínio com baixo teor de cobre Tipo 4X e IEC 60529 IP66, IP69
Pintura	Revestimento em poliuretano (1.8 a 2.2 mm de espessura)
Juntas da tampa	Silicone

Conexões elétricas

Entradas do conduíte	½-14 NPT ou M20-1,5 ⁽¹⁾
Parafusos do bloco de terminal	6 a 32 (Nº 6) ideal para cabo de até 14 AWG
Parafusos de aterramento de segurança	Conjunto inoxidável externo, M5; 8 a 32 (nº 8) interno

(1) Conexões M20-1,5 fornecidas com um adaptador.

Classificação de vibração

2G conforme IEC 61298

Dimensões

Consulte [Figura 12](#).

Peso

Transmissor com montagem de parede	Aproximadamente 5 kg. (11 lb.)
------------------------------------	--------------------------------

Adicione 0,5 kg (1 lb.) para LOI/display.

8732 Especificações do transmissor físico de montagem em campo

Materiais de construção

Invólucro padrão	Alumínio com baixo teor de cobre Tipo 4X e IEC 60529 IP66/67/68/69 ⁽¹⁾
Pintura	Revestimento em poliuretano (espessura de 1,8 a 2,2 mils)
Invólucro opcional	316/316L sem pintura, código de opção SH Tipo 4X e IEC 60529 IP66/67/68/69 ⁽¹⁾

Gaxeta da tampa	Invólucro de alumínio: Buna-N Invólucro em aço inoxidável 316: Silicone
-----------------	--

(1) *Para aplicações em que o transmissor pode estar submerso, mesmo que temporariamente, entre em contato com o suporte técnico da Emerson Flow para mais detalhes.*

Conexões elétricas

Entradas do conduíte	Disponível em NPT de 1/2 pol. ou M20. Consulte as notas de rodapé da tabela de pedidos para mais detalhes
Parafusos do bloco de terminais	6 a 32 (N.º 6) adequado para até 14 fios AWG
Parafusos de aterramento de segurança	Conjunto inoxidável externo, M5; interno 8 a 32 (N.º 8)

Classificação de vibração

Montagem integral	2G conforme IEC 61298
Montagem remota	5G conforme IEC 61298

Dimensões

Consulte [Figura 13](#).

Peso

Somente transmissor para montagem em campo	Alumínio	Aproximadamente 7 lbs. (3,2 kg)
	Aço inoxidável 316	Aproximadamente 23 lbs. (10,5 kg)

Adicione 1 libra (0,5 kg) para LOI/Display.

Especificações do sensor flangeado 8705-M



Especificações funcionais

Manutenção

Lamas e líquidos condutores

Diâmetros de linha

15 mm a 900 mm (½ pol. a 36 pol.)

Resistência da bobina do sensor

2 Ω a 20 Ω

Intercambialidade

Os sensores Rosemount 8705-M são intercambiáveis com transmissores 8712EM e 8732EM. A precisão do sistema é mantida, independentemente do diâmetro da linha ou dos recursos opcionais. Cada placa de identificação do sensor tem um número de calibração de 16 dígitos que pode ser inserido em um transmissor durante a configuração.

Limite máximo da faixa

39,37 pés/s (12 m/s)

Limites de temperatura ambiente

- Modelos de invólucro de aço de carbono padrão de - 20 a 140 °F (- 29 a 60 °C)
- Modelos de invólucro totalmente inoxidáveis com "SH" de - 58 a 140 °F (- 50 a 60 °C)⁽⁶⁾

Limites de pressão

Consulte [Limites de temperatura do processo](#).

Limites de vácuo

Revestimento PTFE	Vácuo completo a +350 °F (+177 °C) em 4 pol. (100 mm) diâmetros de linha. Consulte um representante de solução de vazão da Emerson (veja o verso da página) para obter aplicações a vácuo com diâmetros de linha de 150 mm (6 pol.) ou maiores.
Todos os outros materiais padrão do revestimento do sensor	Vácuo completo nos limites máximos de temperatura do material para todos os diâmetros de linha disponíveis.

Proteção contra submersão IP68

O sensor de montagem remota é classificado como IP68 contra submersão a uma profundidade de 10 m (33 pés) por um período de 48 horas. A classificação IP68 exige que o transmissor seja de montagem remota. O instalador deve usar prensa-cabos, conexões de conduíte e/ou tomadas de conduíte IP68 aprovados.

Limites de condutividade

O líquido do processo deve ter uma condutividade de 50 microsiemens/cm ou mais alta. Consulte um representante de soluções de vazão da Emerson (veja no verso da página), para condutividade abaixo de 50 microSiemens/cm.

Limites de temperatura do processo

Revestimento PTFE	-58 °F a +350 °F (-50 °C a +177 °C)
Revestimento ETFE	-58 °F a +300 °F (-50 °C a +149 °C)
Revestimento PFA e PFA+	-58 °F a +350 °F (-50 °C a +177 °C)
Revestimento de poliuretano	0 °F a +140 °F (-18 °C a +60 °C)
Revestimento de neopreno	0 °F a +176 °F (-18 °C a +80 °C)
Revestimento de linatex	0 °F a +158 °F (-18 °C a +70 °C)
Revestimento de Adiprene	0 °F a +200 °F (-18 °C a +93 °C)

(6) Não disponível para aprovação de Classe/Div de códigos N5, N6, K5, KU.

Notas

- Os flanges de aço de carbono para PED têm um limite mínimo de temperatura de processo de 0 °C.
- Os sensores pedidos com classificações de área podem ter limites máximos de temperatura do processo diferentes. Os sensores devem ser instalados e usados de acordo com o número do desenho da instalação anotado na placa de identificação serial.

Tabela 29: Limites de temperatura X pressão para flanges de classe ASME B16.5 (1)

Temperatura do sensor vs. limites de pressão para flanges classe ASME B16.5 : diâmetros da linha de até 36 pol.⁽²⁾					
Material do flange	Classificação de flanges	Pressão			
		@ -20 °F a 100 °F (-29 °C a 38 °C)	@ 200 °F (93 °C)	@ 300 °F (149 °C)	@ 350 °F (177 °C)
Aço carbono	Classe 150	285 psi	260 psi	230 psi	215 psi
	Classe 300	740 psi	675 psi	655 psi	645 psi
	Classe 600 ⁽³⁾	1000 psi	800 psi	700 psi	650 psi
	Classe 600 ⁽⁴⁾	1480 psi	1350 psi	1315 psi	1292 psi
	Classe 900	2220 psi	2025 psi	1970 psi	1935 psi
	Classe 1500	3705 psi	3375 psi	3280 psi	3225 psi
	Classe 2500	6170 psi	5625 psi	5470 psi	5375 psi
Aço inoxidável 304/304L	Classe 150	275 psi	235 psi	205 psi	190 psi
Aço inoxidável 316/316L	Classe 300	720 psi	600 psi	530 psi	500 psi
	Classe 600 ⁽³⁾	1000 psi	800 psi	700 psi	650 psi
	Classe 600 ⁽⁴⁾	1440 psi	1200 psi	1055 psi	997 psi
	Classe 900	2160 psi	1800 psi	1585 psi	1497 psi
	Classe 1500	3600 psi	3000 psi	2640 psi	2495 psi
	Classe 2500	6000 psi	5000 psi	4400 psi	4160 psi

(1) Os limites de temperatura do revestimento também devem ser considerados.

(2) 30 pol.e 36 pol. AWWA C207 Classe D classificado para 150 psi à temperatura atmosférica.

(3) Classificação de flanges de código 6.

(4) Classificação de flanges de código 7.

Tabela 30: Limites de temperatura X pressão para flanges AS2129 Tabelas D e E (1)

Limites de temperatura X pressão do sensor para flanges AS2129 Tabelas D e E: diâmetros de linha de 4 pol. a 24 pol.					
Material da flange	Classificação de flanges	Pressão			
		@ -29 °C a 50 °C (-20 °F a 122 °F)	@ 100 °C (212 °F)	@ 150 °C (302 °F)	@ 200 °C (392 °F)
Aço carbono	D	101,6 psi	101,6 psi	101,6 psi	94,3 psi
	E	203,1 psi	203,1 psi	203,1 psi	188,6 psi

(1) Os limites de temperatura do revestimento também devem ser considerados.

Tabela 31: Limites de temperatura X pressão para flanges EN 1092-1 ⁽¹⁾

Limites de temperatura X pressão do sensor para flanges EN 1092-1 (diâmetros de linha de 15 mm a 600 mm)					
Material do flange	Classificação de flanges	Pressão			
		@ -29 °C a 50 °C (-20 °F a 122 °F)	@ 100 °C (212 °F)	@ 150 °C (302 °F)	@ 175°C (347 °F)
Aço carbono	PN 10	10 bar	10 bar	9,7 bar	9,5 bar
	PN 16	16 bar	16 bar	15,6 bar	15,3 bar
	PN 25	25 bar	25 bar	24,4 bar	24,0 bar
	PN 40	40 bar	40 bar	39,1 bar	38,5 bar
Aço inoxidável 304/304L Aço inoxidável 316/316L	PN 10	9,1 bar	7,5 bar	6,8 bar	6,5 bar
	PN 16	14,7 bar	12,1 bar	11,0 bar	10,6 bar
	PN 25	23 bar	18,9 bar	17,2 bar	16,6 bar
	PN 40	36,8 bar	30,3 bar	27,5 bar	26,5 bar

(1) Os limites de temperatura do revestimento também devem ser considerados.

Especificações físicas

Os medidores de vazão magnéticos Rosemount da Emerson são projetados para as normas definidas no ASME B31.3. Essa norma é usada como base para todas as nossas outras certificações de recipientes de pressão, tais como CRN e PED

Materiais molhados

Tubulação do sensor	Aço inoxidável tipo 304/304L ou tipo 316/316L
Flanges ⁽¹⁾	Face plana (FF) e face elevada (RF)
Invólucro da bobina	Aço-carbono laminado ou aço inoxidável série 300
Pintura	Revestimento de poliuretano (2,6 mils ou mais)
Invólucro da bobina opcional	316/316L sem pintura, código de opção SH

(1) O limite baixo de temperatura ambiente para aço-carbono A105 é de -20 °F (-29 °C) de acordo com a ANSI B16.5. Para ambientes mais frios, flanges de aço inoxidável devem ser usadas.

Materiais de processo molhados

Flanges ⁽¹⁾	Junta tipo anel (RTJ)
Revestimento	PTFE ETFE, PFA, Poliuretano, Neoprene, Linatex, Adiprene, PFA+
Eletrodos	Aço inoxidável 316L, liga de níquel 276 (UNS N10276), tântalo, 80% platina-20% irídio, titânio

(1) O limite baixo de temperatura ambiente para aço-carbono A105 é de -20 °F (-29 °C) de acordo com a ANSI B16.5. Para ambientes mais frios, flanges de aço inoxidável devem ser usadas.

Flanges de face plana

Sensores pedidos com flanges de face plana e revestimentos em Neoprene ou Linatex são fabricados com o revestimento que se estende até a dimensão externa do flange. Todas as outras seleções de revestimentos se estendem até o diâmetro da dimensão da face elevada e criam uma superfície elevada na face do flange.

Conexões do processo

ASME B16.5	<ul style="list-style-type: none"> ■ Classe 150 e Classe 300: ½ pol a 24 pol. (15 mm a 600 mm) ■ Classe 600: ½ pol. a 24 pol. (15 mm a 600 mm)⁽¹⁾ ■ Classe 900: 1 pol. a 12 pol. (25 mm a 300 mm)⁽²⁾ ■ Classe 1.500: 1½ pol. a 12 pol. (40 mm a 300 mm)⁽²⁾ ■ 1½ pol. a 6 pol. (40 mm a 150 mm)⁽²⁾
ASME B16.47	<ul style="list-style-type: none"> ■ Classe 150: 30 pol. a 36 pol. (750 mm a 900 mm) ■ Classe 300: 30 pol. a 36 pol. (750 mm a 900 mm)
AWWA C207	<ul style="list-style-type: none"> ■ Classe D: 30 pol. e 36 pol. (750 mm e 900 mm)
MSS SP44	<ul style="list-style-type: none"> ■ Classe 150: 30 pol. a 36 pol. (750 mm a 900 mm)
EN 1092-1	<ul style="list-style-type: none"> ■ PN10: 200 mm a 900 mm (8 pol. a 36 pol.) ■ PN16: 100 mm a 900 mm (4 pol. a 36 pol.) ■ PN25: 200 mm a 900 mm (8 pol. a 36 pol.) ■ PN40: 15 mm a 900 mm (½ pol. a 36 pol.)
AS2129	<ul style="list-style-type: none"> ■ Tabela D e Tabela E: 15 mm a 900 mm (½ pol. a 36 pol.)
AS4087	<ul style="list-style-type: none"> ■ PN16, PN21, PN35: 50 mm a 600 mm (2 pol. a 24 pol.)
JIS B2220	<ul style="list-style-type: none"> ■ 10 K, 20 K, 40 K: 15 mm a 200 mm (½ pol. a 8 pol.)

(1) Para PTFE, PFA, PFA+, e ETFE, a pressão máxima de trabalho tem uma redução para 1.000 psig.

(2) Para classificações de flange classe 900 e superior. A seleção de revestimento é limitada a revestimentos resilientes.

Conexões elétricas

Entradas do conduíte	Disponível com NPT de ½ pol. e M20
Parafusos do bloco de terminais	6 a 32 (N.º 6) adequado para até 14 fios AWG
Parafusos de aterramento de segurança	Conjunto inoxidável externo, M5; interno 8 a 32 (N.º 8)

Eletrodo de referência de processo (opcional)

Um eletrodo de referência de processo pode ser instalado de forma semelhante aos eletrodos de medição através do revestimento do sensor. Ele será composto pelo mesmo material dos eletrodos de medição.

Anéis de aterramento (opcionais)

Os anéis de aterramento podem ser instalados entre o flange e a face do sensor em ambas as extremidades do sensor. Anéis de aterramento únicos podem ser instalados em ambas as extremidades do sensor. Eles têm um diâmetro interno um pouco maior que o do sensor e uma aba externa para fixar os cabos de aterramento. Anéis de aterramento disponíveis em aço inoxidável 316L, liga de níquel 276 (UNS N10276), titânio e tântalo. Consulte [Figura 23](#).

Protetores de revestimento (opcional)

Protetores do revestimento podem ser instalados entre o flange e a superfície do sensor em ambas as extremidades do sensor. O material do revestimento da extremidade de condução é protegido pelo protetor do revestimento. Protetores de revestimento não podem ser removidos após a instalação. Protetores de revestimento disponíveis em aço inoxidável 316L, liga de níquel 276 (UNS N10276) e titânio. Consulte [Figura 22](#).

Dimensões

Consulte [Figura 13](#) a [Figura 21](#).

Peso

Consulte [Tabela 34](#) a [Tabela 52](#).

Especificações do sensor tipo Wafer 8711-M/L**Especificações funcionais****Manutenção**

Lamas e líquidos condutores

Diâmetros de linha

1,5 pol. a 8 pol. (40 mm a 200 mm)

Resistência da bobina do sensor

10 Ω a 18 Ω

Intercambialidade

Os sensores Rosemount 8711-M são intercambiáveis com transmissores 8712EM e 8732EM. A precisão do sistema é mantida, independentemente do diâmetro da linha ou dos recursos opcionais. Cada placa de identificação do sensor tem um número de calibração de 16 dígitos que pode ser inserido em um transmissor durante a configuração.

Limite máximo da faixa

39,37 pés/s (12 m/s)

Limites de temperatura do processo

Revestimento ETFE	de -20 °F a 300 °F (de -29 °C a 149 °C)
Revestimento PTFE	de -20 °F a 350 °F (de -29 °C a 177 °C)

Limites de temperatura ambiente

de -20 °F a 140 °F (de -29 °C a 60 °C)

Pressão máxima segura de trabalho a 38 °C (100 °F)

Revestimento ETFE	Vácuo completo a 740 psi (5.1 Mpa)
Revestimento PTFE	<ul style="list-style-type: none"> ■ Diâmetros de linha: 1,5 pol. (40 mm) a 4 pol. (100 mm); vácuo completo a 740 psi (5,1 Mpa) ■ Consulte o suporte técnico para aplicações de vácuo com diâmetros de linha de 6 polegadas (150 mm) ou maior

Proteção contra submersão IP68

O sensor 8711-M/L de montagem remota é classificado como IP68 para submersão a uma profundidade de 10 m (33 pés) por um período de 48 horas. A classificação IP68 exige que o transmissor seja de montagem remota. O instalador deve usar prensa-cabos, conexões de conduíte e/ou tomadas de conduíte IP68 aprovados. Para mais detalhes sobre técnicas de instalação para IP68, consulte a documentação técnica Rosemount 00840-0100-4750 disponível em www.rosemount.com.

Limites de condutividade

O líquido do processo deve ter uma condutividade mínima de 5 micro-ohms/cm (5 microsiemens/cm) ou maior para 8711.

Especificações físicas**Materiais molhados**

Corpo do sensor	<ul style="list-style-type: none"> ■ Aço inoxidável 303 ■ CF3M ou CF8M ■ Tipo 304/304L
Invólucro da bobina	Aço-carbono laminado
Pintura	Revestimento de poliuretano (2,6 mils ou mais)

Materiais de processo molhados

Revestimento	PTFE, ETFE
Eletrodos	Aço inoxidável 316L, liga de níquel 276 (UNS N10276), tântalo, 80% platina — 20% irídio, titânio

Conexões elétricas

Entradas do conduíte	Disponível com NPT de 1/2 pol. e M20. Consulte as notas de rodapé da tabela de pedidos para mais detalhes
Parafusos do bloco de terminais	6 a 32 (N.º 6) adequado para até 14 fios AWG

Parafusos de aterramento de segurança	Conjunto inoxidável externo, M5; interno 8 a 32 (N.º 8)
---------------------------------------	---

Eletrodo de referência de processo (opcional)

Um eletrodo de referência de processo pode ser instalado de forma semelhante aos eletrodos de medição através do revestimento do sensor. Ele será composto pelo mesmo material dos eletrodos de medição.

Anéis de aterramento (opcionais)

Os anéis de aterramento podem ser instalados entre o flange e a face do sensor em ambas as extremidades do sensor. Eles têm uma identificação ligeiramente menor do que a identificação do sensor e uma aba externa para a fixação dos cabos de aterramento. Anéis de aterramento disponíveis em aço inoxidável 316L, liga de níquel 276 (UNS N10276), titânio e tântalo. Consulte [Tabela 24](#).

Dimensões

Consulte [Figura 24](#).

Peso

Consulte [Tabela 54](#).

Conexões de processo — montagens entre essas configurações de flange

ASME B16.5	classe 150, 300
EN 1092-1	PN10, PN16, PN25, PN40
JIS B2220	10 K, 20 K
AS4087	PN16, PN21, PN35

Pinos, porcas e arruelas — aço-carbono MK2

Componente	ASME B16.5	EN1092-1
Pinos, rosca completa	CS, ASTM A193, Grau B7	CS, ASTM A193, Grau B7
Porcas hexagonais	ASTM A194 Grau 2H	ASTM A194 Grau 2H; DIN 934 H = D
Arruelas planas	CS, tipo A, série N, SAE conforme ANSI B18.2.1	Aço-carbono, DIN 125
Todos os itens	Transparente, revestido com zinco cromado	Revestido com zinco amarelo

Pinos, porcas e arruelas — aço inoxidável MK3-316

Componente	ASME B16.5	EN1092-1
Pinos, rosca completa	ASTM A193, Grau B8M classe 1	ASTM A193, Grau B8M classe 1
Porcas hexagonais	ASTM A194 Grau 8M	ASTM A194 Grau 8M; DIN 934 H = D
Arruelas planas	aço inoxidável 316, tipo A, série N, SAE conforme ANSI B18.2.1	aço inoxidável 316, DIN 125

Especificações do sensor higiênico (sanitário) 8721



Especificações funcionais

Manutenção

Lamas e líquidos condutores

Diâmetros de linha

1/2 pol. a 4 pol. (de 15 mm a 100 mm)

Resistência da bobina do sensor

5 Ω a 10 Ω

Intercambialidade

Os sensores Rosemount 8721 são intercambiáveis com transmissores 8712EM e 8732EM. A precisão do sistema é mantida, independentemente do diâmetro da linha ou dos recursos opcionais. Cada rótulo do sensor tem um número de calibração de 16 dígitos que pode ser inserido no transmissor durante a configuração.

Limites de condutividade

O líquido do processo deve ter condutividade mínima de 5 micro-ohms/cm (5 microsiemens/cm) ou maior. Exclui o efeito de interconectar o comprimento do cabo em instalações de transmissores de montagem remotos.

Faixa de taxa de vazão

Capacidade de processar sinais de fluidos que circulam em velocidades entre 0,01 m/s e 12 m/s (0,04 e 39 pés/s) da vazão de avanço e inversa em todos os tamanhos de sensores. Escala total continuamente ajustável entre -39 pés/s e 39 pés/s (-12 m/s a 12m/s).

Limites de temperatura ambiente do sensor

de 14 °F a 140 °F (de -15 °C a 60 °C)

Limites de temperatura do processo

Revestimento PFA de -20 °F a 350 °F (de -29 °C a 177 °C)

Tabela 32: Limites de pressão

Diâmetro da linha	Pressão máxima de trabalho	Pressão máxima de trabalho - marcação CE
1/2 pol. (15 mm)	300 psi (20,7 bar)	300 psi (20,7 bar)
1 pol. (25 mm)	300 psi (20,7 bar)	300 psi (20,7 bar)
1 1/2 pol. (40 mm)	300 psi (20,7 bar)	300 psi (20,7 bar)
2 pol. (50 mm)	300 psi (20,7 bar)	300 psi (20,7 bar)
2 1/2 pol. (65 mm)	300 psi (20,7 bar)	240 psi (16,5 bar)

Tabela 32: Limites de pressão (continuação)

Diâmetro da linha	Pressão máxima de trabalho	Pressão máxima de trabalho - marcação CE
3 pol. (80 mm)	300 psi (20,7 bar)	198 psi (13,7 bar)
4 pol. (100 mm)	210 psi (14,5 bar)	148 psi (10,2 bar)

Limites de vácuo

Vácuo completo na temperatura máxima do material de revestimento; consulte o suporte técnico.

Proteção contra submersão IP68

O sensor 8721 de montagem remota é classificado como IP68 contra submersão a uma profundidade de 10 m (33 pés) por um período de 48 horas. A classificação IP68 exige que o transmissor seja de montagem remota. O instalador deve usar prensa-cabos, conexões de conduíte e/ou tomadas de conduíte IP68 aprovados. Para obter mais detalhes sobre técnicas adequadas de instalação para IP68, consulte a nota técnica Rosemount 00840-0100-4750 disponível em www.rosemount.com.

Torque de encaixe sanitário

Aperte manualmente a porca IDF com aproximadamente 50 pol.-lb. [5 1/2 Newton-metro (N-m)] de torque. Aperte novamente após alguns minutos, até não haver vazamentos (até 14 1/2 Newton-metro (N-m) [130 pol.-lb.] de torque).

As conexões que continuarem a vazar com um torque mais alto podem estar deformadas ou danificadas.

Especificações físicas**Montagem**

Transmissores de montagem integral são cabeados de fábrica e não exigem cabos de interconexão. O transmissor pode girar em incrementos de 90°. Transmissores de montagem remota requerem somente uma única conexão do conduíte ao sensor.

Materiais molhados

Sensor	Aço inoxidável 304 (invólucro), aço inoxidável 304 (tubo)
Caixa de junção dos terminais	Alumínio com baixo teor de cobre Opcional: Aço inoxidável 304

Materiais de processo molhados (sensor)

Revestimento	PFA com Ra < 32 µ pol. (0,81 µm)
Eletrodos	<ul style="list-style-type: none"> ■ Aço inoxidável 316L com Ra < 15 µ pol. (0,38 µm) ■ Liga de níquel 276 (UNS N10276) com Ra < 15 µ pol. (0,38 µm) ■ 80% platina-20% irídio com Ra < 15 µ pol. (0,38 µm)

Conexões do processo

O sensor sanitário Rosemount 8721 é projetado usando um encaixe IDF padrão, como base para fornecer uma interface flexível e higiênica para uma variedade de conexões de processo. O sensor Rosemount 8721 tem a extremidade do encaixe IDF roscado ou macho nas extremidades do sensor de base. O sensor pode ser conectado diretamente ao encaixe e gaxetas IDF fornecidos pelo usuário. Se outras conexões de processo forem necessárias, os encaixes IDF e as gaxetas podem ser fornecidos e soldados diretamente na tubulação de processo sanitário ou podem ser fornecidos com os adaptadores para conexões de processo padrão Tri Clamp. Todas as conexões são compatíveis com PED para os fluidos do grupo 2.

Acoplamento sanitário Tri Clamp	<ul style="list-style-type: none"> ■ Acoplamento sanitário IDF (tipo de parafuso) ■ Especificação IDF conforme BS4825 parte 4 ■ Bico de solda ANSI ■ Bico de solda DIN 11850 ■ DIN 11851 (imperial e métrico) ■ DIN 11864-1 formulário A ■ DIN 11864-2 formulário A ■ SMS 1145 ■ Cherry-Burrell I-Line
---------------------------------	---

Materiais de conexão de processo

- Aço inoxidável 316L com Ra < 32 µ pol. (0,81 µm)
- Acabamento da superfície eletropolido opcional com Ra < 15 µ pol. (0,38 µm)

Material da gaxeta de conexão de processo

- Silicone
- EPDM
- Viton

Conexões elétricas

Entradas do conduíte	1/2 pol. padrão NPT, adaptadores M20
Parafusos do bloco de terminais	M3
Parafusos de aterramento de segurança	Conjunto inoxidável externo, M5; interno 6 a 32 (N.º 6)

Dimensões

Consulte [Figura 26](#) a [Figura 33](#); [Tabela 55](#) e [Tabela 56](#).

Peso**Tabela 33: Peso do sensor 8721**

Diâmetro da linha	Apenas o sensor	Encaixe Tri Clamp 008721-0350 (cada)
1/2 pol. (15 mm)	4,84 lbs (2,20 kg)	0,58 lbs (0,263 kg)
1 pol. (25 mm)	4,52 lbs (2,05 kg)	0,68 lbs (0,309 kg)
1 1/2 pol. (40 mm)	5,52 lbs (2,51 kg)	0,88 lbs (0,400 kg)
2 pol. (50 mm)	6,78 lbs (3,08 kg)	1,30 lbs (0,591 kg)
2 1/2 pol. (65 mm)	8,79 lbs (4,00 kg)	1,66 lbs (0,727 kg)
3 pol. (80 mm)	13,26 lbs (6,03 kg)	2,22 lbs (1,01 kg)
4 pol. (100 mm)	21,04 lbs (9,56 kg)	3,28 lbs (1,49 kg)

Caixa de junção remota de alumínio	<ul style="list-style-type: none"> ■ Aproximadamente 1 lb (0,45 kg) ■ Pintura — poliuretano (1,3 a 5 mils)
Caixa de junção remota em aço inoxidável	<ul style="list-style-type: none"> ■ Aproximadamente 2,5 lbs. (1,13 kg) ■ Sem pintura

Padrão de calibração de referência 8714D

Especificações funcionais

Limites de temperatura ambiente

- Funcionamento: -30 a 140 °F (-34 a 60 °C)
- Armazenamento: -40 a 140 °F (-40 a 60 °C)

Limites de umidade

Umidade relativa de 0 a 95%

Especificações de desempenho

Precisão

- $\pm 0,05\%$ da taxa a 30 pés/s
- $\pm 0,10\%$ da taxa a 10 pés/s e 3 pés/s

Tempo de aquecimento

30 minutos

Efeito da temperatura ambiente

< 0,015% de taxa por 10 °F (< 0,027% por 10 °C)

Efeito da umidade

- Nenhum efeito de umidade relativa de 0 a 60%
- < 0,10% da taxa de umidade relativa de 60% a 90%

Estabilidade em longo prazo

< 0,10% de taxa de mudança em um ano.

Especificações físicas

Conexões elétricas

As conexões elétricas são compatíveis com os blocos de terminais modelo 8712E ou modelo 8732E. As conexões elétricas não são compatíveis com o bloco de terminais do modelo 8712H.

Montagem

Qualquer posição é aceitável.

Materiais de construção

Invólucro	Alumínio extrudado
Tampas	Alumínio impresso, com silk-screen

Pintura	Poliéster epóxi
---------	-----------------

Peso

Aproximadamente 10 lb (4,5 kg).

Certificações de produtos

Para obter informações detalhadas sobre a certificação de aprovação e desenhos de instalação, consulte o documento apropriado listado abaixo:

- Documento número 00825-MA00-0001: *documento de aprovação do Rosemount 8700M – IECEx e ATEX*
- Documento número 00825-MA00-0002: *documento de aprovação do Rosemount 8700M – Divisão de classe*
- Documento número 00825-MA00-0003: *documento de aprovação do Rosemount 8700M – América do Norte*
- Documento número 00825-MA00-0007: *Documento de aprovação do Rosemount 8700M - NEPSI, em inglês, Zona 1, China*

Conformidade com NAMUR (8732E)

- NE21: Electromagnetic Compatibility of Equipment for Industrial Processes and Laboratory (Compatibilidade eletromagnética do equipamento para processos industriais e laboratório)
- NE43: Standardisation of the Signal Level for the Failure Information of Digital Transmitters (Padronização do nível de sinal para informações de falha dos transmissores digitais)
- NE53: Software and Hardware of Field Devices and Signal Processing Devices with Digital Electronics (Software e hardware dos dispositivos de campo e de processamento de sinais com componentes eletrônicos digitais)
- NE70: Magnetic Inductive Flowmeters (MIF) [Medidores de vazão indutivos magnéticos (MIF)]
- NE95: Basic Principles of Homologation (Princípios básicos de homologação)
- NE107: Self-Monitoring and Diagnosis of Field Devices (Monitoramento e diagnóstico automáticos de dispositivos em campo)

Desenhos dimensionais

Dimensões do transmissor de montagem na parede 8712

Figura 12: Dimensões do transmissor de montagem na parede 8712

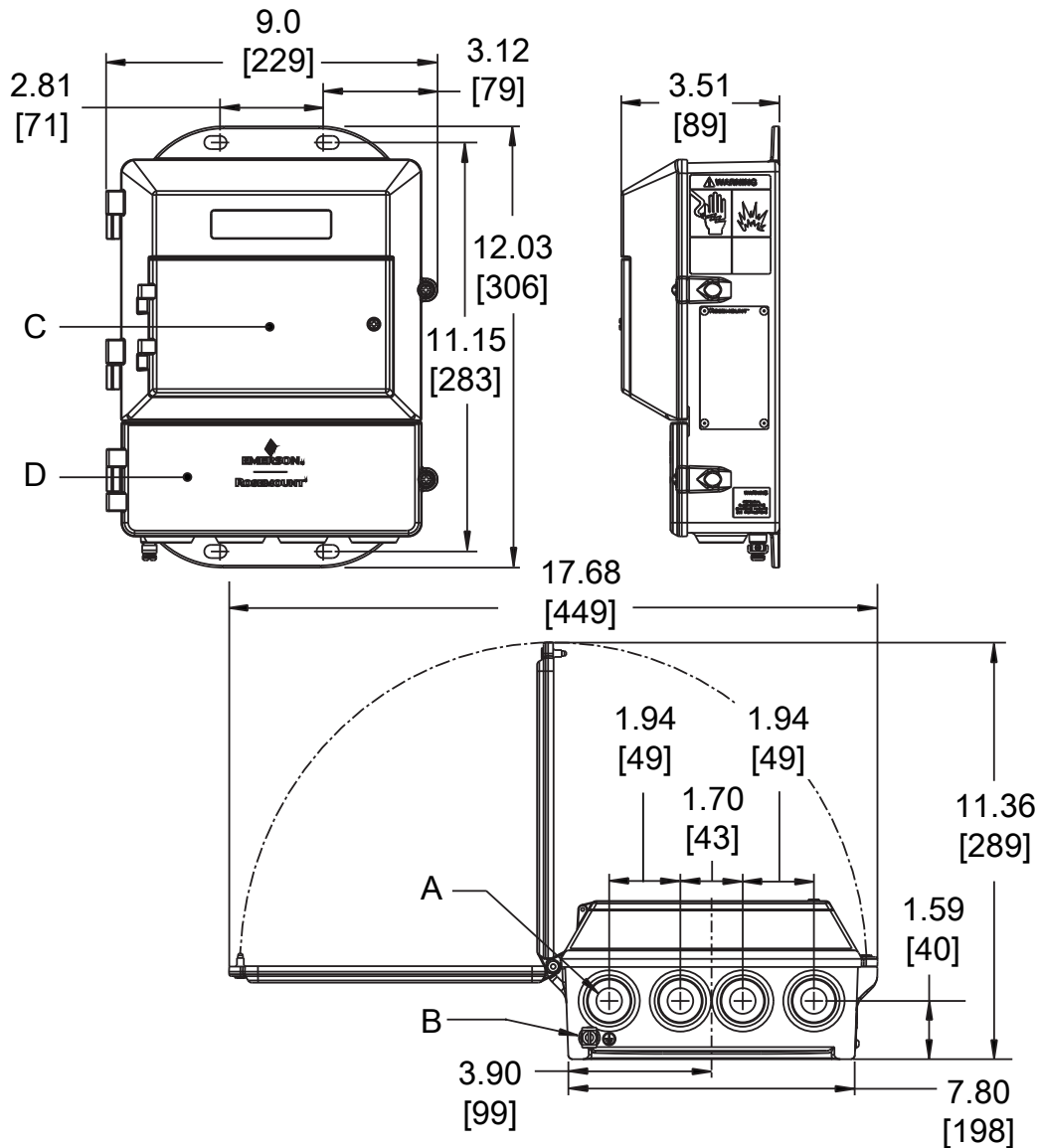

- A. Entrada do conduíte, 1/2 a 14 NPT (4 espaços)
- B. Terminal de aterramento
- C. Tapa do teclado da LOI
- D. A tampa inferior abre as conexões elétricas

Nota

As dimensões estão em polegadas [milímetros].

Dimensões do transmissor de montagem no campo 8732

Figura 13: Dimensões do transmissor de montagem no campo 8732

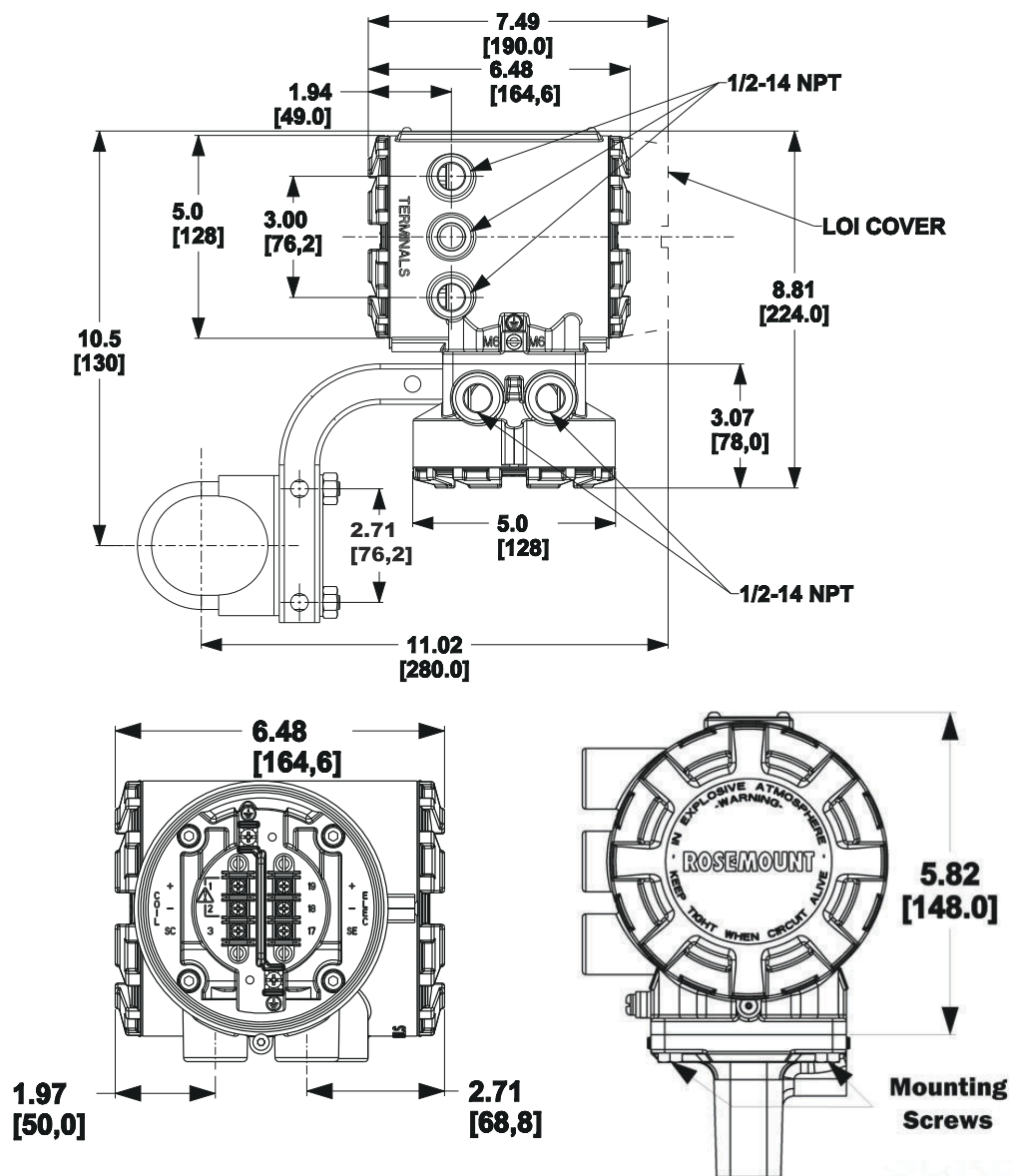

Dimensões do sensor de baixa pressão do 8705-M

As seguintes notas se aplicam à [Figura 14](#) até [Figura 16](#) e [Tabela 34](#) até [Tabela 45](#):

2.1 OPTIONAL RELIEF VALVE ASSEMBLY IS 1.75" [44,5].

3. DIM "A" FOR FLOWMETERS WITH SLIP-ON FLAT FACE (SO/FF) FLANGES IS EQUAL TO THAT OF A RAISED FACE FLANGE (SO/RF). IF USING LINING PROTECTORS, SEE "LINING PROTECTOR" SHEET. IF USING GROUND RINGS, SEE "GROUND RING" SHEET.

5. FOR BREVITY, THE MODEL NUMBER LIST ONLY CONTAINS THE CODES FOR CARBON STEEL FLANGES. 304 AND 316 STAINLESS STEEL FLANGES ARE DIMENSIONALLY IDENTICAL TO CARBON STEEL. USE THE TABLE BELOW TO FIND THE CARBON STEEL CODE THAT CORRESPONDS TO EACH STAINLESS STEEL CODE.

STAINLESS STEEL CODES	ARE THE SAME DIMENSIONS AS CARBON STEEL CODE
S,P	C
T,R	D
G,H	F
K,L	J

Figura 14: Sensor flangeado 8705-M 0,5 pol. a 2,5 pol. (DN 15 mm a 65 mm) flanges deslizantes — baixa pressão (P < Classe 300)



Tabela 34: Sensor flangeado 8705-M 0,5 pol. a 2,5 pol. flanges deslizantes — baixa pressão (P ≤ Classe 300) — polegadas

SIZE, DESCRIPTION	MODEL NUMBER 	OVERALL LENGTH						FLANGE Ø DIM "B"	BODY Ø DIM "C"	DIM "D" CL to TA		LINER Ø ON FACE DIM "J"	FLOW TUBE WEIGHT (lbs.)
		DIM "A" PIFE	DIM "A" ETFE	DIM "A" NEOPRENE	DIM "A" LINATEX	DIM "A" POLY	DIM "A" PFA			STYLE A	STYLE B		
0.5 (15) ASME - 150 , SO / RF	8705 _ _ _ 005C1	7.88	7.88	7.88	7.98	7.88	7.88	3.50	4.50	4.41	4.61	1.38	9
0.5 (15) ASME - 300 , SO / RF	8705 _ _ _ 005C3	7.88	7.88	7.88	7.98	7.88	7.88	3.75	4.50	4.41	4.61	1.38	10
0.5 (15) DIN - PN40, SO / RF	8705 _ _ _ 005CH	7.88	7.88	7.88	7.98	7.88	7.88	3.74	4.50	4.41	4.61	1.77	10
0.5 (15) AS2129 TABLE D, SO / RF	8705 _ _ _ 005CK	7.88	7.88	7.88	7.98	7.88		3.74	4.50	4.41	4.61	1.85	8
0.5 (15) AS2129 TABLE E, SO / RF	8705 _ _ _ 005CL	7.88		7.88	7.98	7.88		3.74	4.50	4.41	4.61	1.85	8
0.5 (15) JIS B2200 - 10K, SO / RF	8705 _ _ _ 005CP	7.88		7.88	7.98	7.88		3.74	4.50	4.41	4.61	1.77	10
0.5 (15) JIS B2200 - 20K, SO / RF	8705 _ _ _ 005CR	7.88		7.88	7.98	7.88		3.74	4.50	4.41	4.61	1.77	10
0.5 (15) JIS B2200 - 40K, SO / RF	8705 _ _ _ 005CT	8.38		8.38	8.48	8.38		4.53	4.50	4.41	4.61	1.77	13
1 (25) ASME - 150 , SO / RF	8705 _ _ _ 010C1	7.88	7.88	7.88	7.97	7.88	7.88	4.25	4.50	4.41	4.61	2.00	11
1 (25) ASME - 300 , SO / RF	8705 _ _ _ 010C3	7.88	7.88	7.88	7.97	7.88	7.88	4.88	4.50	4.41	4.61	2.00	14
1 (25) ASME - 600 DERAT., SO / RF	8705 _ _ _ 010C6	8.67	8.67	8.67	8.76	8.67		4.88	4.50	4.41	4.61	2.00	15
1 (25) DIN - PN40, SO / RF	8705 _ _ _ 010CH	7.88	7.88	7.88	7.97	7.88	7.88	4.53	4.50	4.41	4.61	2.68	14
1 (25) AS2129 TABLE D, SO / RF	8705 _ _ _ 010CK	7.88	7.88	7.88	7.97	7.88		4.53	4.50	4.41	4.61	2.56	10
1 (25) AS2129 TABLE E, SO / RF	8705 _ _ _ 010CL	7.88	7.88	7.88	7.97	7.88		4.53	4.50	4.41	4.61	2.48	10
1 (25) JIS B2200 - 10K, SO / RF	8705 _ _ _ 010CP	7.88		7.88	7.97	7.88		4.92	4.50	4.41	4.61	2.64	13
1 (25) JIS B2200 - 20K, SO / RF	8705 _ _ _ 010CR	7.88		7.88	7.97	7.88		4.92	4.50	4.41	4.61	2.64	14
1 (25) JIS B2200 - 40K, SO / RF	8705 _ _ _ 010CT	8.67		8.67	8.76	8.67		5.12	4.50	4.41	4.61	2.76	17
1.5 (40) ASME - 150 , SO / RF	8705 _ _ _ 015C1	7.87	7.87	7.80	7.90	7.87	7.87	5.00	5.21	4.82	4.97	2.88	15
1.5 (40) ASME - 300 , SO / RF	8705 _ _ _ 015C3	7.87	7.87	7.80	7.90	7.87	7.87	6.12	5.21	4.82	4.97	2.88	21
1.5 (40) ASME - 600 DERAT., SO / RF	8705 _ _ _ 015C6	8.63	8.63	8.56	8.65	8.63		6.12	5.21	4.82	4.97	2.88	23
1.5 (40) DIN - PN40, SO / RF	8705 _ _ _ 015CH	7.87	7.87	7.80	7.90	7.87	7.87	5.91	5.21	4.82	4.97	3.46	19
1.5 (40) AS2129 TABLE D, SO / RF	8705 _ _ _ 015CK	7.87		7.80	7.90	7.87		5.31	5.21	4.82	4.97	3.07	12
1.5 (40) AS2129 TABLE E, SO / RF	8705 _ _ _ 015CL	7.87		7.80	7.90	7.87		5.31	5.21	4.82	4.97	3.07	13
1.5 (40) JIS B2200 - 10K, SO / RF	8705 _ _ _ 015CP	7.87		7.80	7.90	7.87		5.51	5.21	4.82	4.97	3.19	16
1.5 (40) JIS B2200 - 20K, SO / RF	8705 _ _ _ 015CR	7.87		7.80	7.90	7.87		5.51	5.21	4.82	4.97	3.19	17
1.5 (40) JIS B2200 - 40K, SO / RF	8705 _ _ _ 015CT	8.63		8.56	8.65	8.63		6.30	5.21	4.82	4.97	3.54	24
2 (50) ASME - 150 , SO / RF	8705 _ _ _ 020C1	7.87	7.87	7.80	7.90	7.87	7.87	6.00	5.21	4.82	4.97	3.62	20
2 (50) ASME - 300 , SO / RF	8705 _ _ _ 020C3	7.87	7.87	7.80	7.90	7.87	7.87	6.50	5.21	4.82	4.97	3.62	23
2 (50) ASME - 600 DERAT., SO / RF	8705 _ _ _ 020C6	8.78	8.78	8.71	8.80	8.78		6.50	5.21	4.82	4.97	3.62	28
2 (50) DIN - PN40, SO / RF	8705 _ _ _ 020CH	7.87	7.87	7.80	7.90	7.87	7.87	6.50	5.21	4.82	4.97	4.02	23
2 (50) AS2129 TABLE D, SO / RF	8705 _ _ _ 020CK	7.87		7.80	7.90	7.87		5.91	5.21	4.82	4.97	3.54	14
2 (50) AS2129 TABLE E, SO / RF	8705 _ _ _ 020CL	7.87		7.80	7.90	7.87		5.91	5.21	4.82	4.97	3.54	15
2 (50) JIS B2200 - 10K, SO / RF	8705 _ _ _ 020CP	7.87		7.80	7.90	7.87		6.10	5.21	4.82	4.97	3.78	18
2 (50) JIS B2200 - 20K, SO / RF	8705 _ _ _ 020CR	7.87		7.80	7.90	7.87		6.10	5.21	4.82	4.97	3.78	19
2 (50) JIS B2200 - 40K, SO / RF	8705 _ _ _ 020CT	8.78		8.71	8.80	8.78		6.50	5.21	4.82	4.97	4.13	27
2 (50) AS4087 PN16, SO / RF	8705 _ _ _ 020CU	7.87		7.80	7.90	7.87		5.91	5.21	4.82	4.97	3.54	16
2 (50) AS4087 PN21, SO / RF	8705 _ _ _ 020CW	7.87		7.80	7.90	7.87		6.50	5.21	4.82	4.97	4.06	34
2 (50) AS4087 PN35, SO / RF	8705 _ _ _ 020CY	7.87		7.80	7.90	7.87		6.50	5.21	4.82	4.97	4.06	96
2.5 (65) ASME - 150 , SO / RF	8705 _ _ _ 025C1	7.82		7.76				7.00	6.31	5.37	5.52	4.12	27
2.5 (65) ASME - 300 , SO / RF	8705 _ _ _ 025C3	7.82		7.76				7.50	6.31	5.37	5.52	4.12	32
2.5 (65) ASME - 600 DERAT., SO / RF	8705 _ _ _ 025C6	8.86		8.80				7.50	6.31	5.37	5.52	4.12	40
2.5 (65) DIN - PN16, SO / RF	8705 _ _ _ 025CE	7.82		7.76				7.28	6.31	5.37	5.52	4.80	27
2.5 (65) DIN - PN40, SO / RF	8705 _ _ _ 025CH	7.82		7.76				7.28	6.31	5.37	5.52	4.80	31
2.5 (65) AS2129 TABLE D, SO / RF	8705 _ _ _ 025CK	7.82		7.76				6.50	6.31	5.37	5.52	4.06	17
2.5 (65) AS2129 TABLE E, SO / RF	8705 _ _ _ 025CL	7.82		7.76				6.50	6.31	5.37	5.52	4.06	19
2.5 (65) JIS B2200 - 10K, SO / RF	8705 _ _ _ 025CP	7.82		7.76				6.89	6.31	5.37	5.52	4.57	25
2.5 (65) JIS B2200 - 20K, SO / RF	8705 _ _ _ 025CR	7.82		7.76				6.89	6.31	5.37	5.52	4.57	26
2.5 (65) JIS B2200 - 40K, SO / RF	8705 _ _ _ 025CT	7.82		7.76				7.87	6.31	5.37	5.52	5.12	40
2.5 (65) AS4087 PN16, SO / RF	8705 _ _ _ 025CU	7.82		7.76				6.50	6.31	5.37	5.52	4.06	18
2.5 (65) AS4087 PN21, SO / RF	8705 _ _ _ 025CW	7.82		7.76				7.28	6.31	5.37	5.52	4.80	24
2.5 (65) AS4087 PN35, SO / RF	8705 _ _ _ 025CY	7.82		7.76				7.28	6.31	5.37	5.52	4.80	27

Tabela 35: Sensor flangeado 8705-M (DN 15 mm a 65 mm) flanges deslizantes — baixa pressão (P ≤ Classe 300) — milímetros

SIZE, DESCRIPTION	MODEL NUMBER 	OVERALL LENGTH						FLANGE Ø DIM "B"	BODY Ø DIM "C"	DIM "D" CL to TA		LINER Ø DN FACE DIM "J"	FLOW TUBE WEIGHT (kg)
		DIM "A" PTFE	DIM "A" ETFE	DIM "A" NEOPRENE	DIM "A" LINATEX	DIM "A" POLY	DIM "A" PFA			STYLE A	STYLE B		
0.5 (15) ASME - 150 , SO / RF	8705 _ _ _ 005C1	200	200	200	203	200	200	89	114	112	117	35	4
0.5 (15) ASME - 300 , SO / RF	8705 _ _ _ 005C3	200	200	200	203	200	200	95	114	112	117	35	5
0.5 (15) DIN - PN40, SO / RF	8705 _ _ _ 005CH	200	200	200	203	200	200	95	114	112	117	45	5
0.5 (15) AS2129 TABLE D, SO / RF	8705 _ _ _ 005CK	200	200	200	203	200		95	114	112	117	47	4
0.5 (15) AS2129 TABLE E, SO / RF	8705 _ _ _ 005CL	200		200	203	200		95	114	112	117	47	4
0.5 (15) JIS B2200 - 10K, SO / RF	8705 _ _ _ 005CP	200		200	203	200		95	114	112	117	45	4
0.5 (15) JIS B2200 - 20K, SO / RF	8705 _ _ _ 005CR	200		200	203	200		95	114	112	117	45	5
0.5 (15) JIS B2200 - 40K, SO / RF	8705 _ _ _ 005CT	213		213	215	213		115	114	112	117	45	6
1 (25) ASME - 150 , SO / RF	8705 _ _ _ 010C1	200	200	200	202	200	200	108	114	112	117	51	5
1 (25) ASME - 300 , SO / RF	8705 _ _ _ 010C3	200	200	200	202	200	200	124	114	112	117	51	6
1 (25) ASME - 600 DERAT., SO / RF	8705 _ _ _ 010C6	220	220	220	223	220		124	114	112	117	51	7
1 (25) DIN - PN40, SO / RF	8705 _ _ _ 010CH	200	200	200	202	200	200	115	114	112	117	68	6
1 (25) AS2129 TABLE D, SO / RF	8705 _ _ _ 010CK	200	200	200	202	200		115	114	112	117	65	4
1 (25) AS2129 TABLE E, SO / RF	8705 _ _ _ 010CL	200	200	200	202	200		115	114	112	117	63	5
1 (25) JIS B2200 - 10K, SO / RF	8705 _ _ _ 010CP	200		200	202	200		125	114	112	117	67	6
1 (25) JIS B2200 - 20K, SO / RF	8705 _ _ _ 010CR	200		200	202	200		125	114	112	117	67	6
1 (25) JIS B2200 - 40K, SO / RF	8705 _ _ _ 010CT	220		220	223	220		130	114	112	117	70	8
1.5 (40) ASME - 150 , SO / RF	8705 _ _ _ 015C1	200	200	198	201	200	200	127	132	122	126	73	7
1.5 (40) ASME - 300 , SO / RF	8705 _ _ _ 015C3	200	200	198	201	200	200	155	132	122	126	73	9
1.5 (40) ASME - 600 DERAT., SO / RF	8705 _ _ _ 015C6	219	219	217	220	219		155	132	122	126	73	11
1.5 (40) DIN - PN40, SO / RF	8705 _ _ _ 015CH	200	200	198	201	200	200	150	132	122	126	88	9
1.5 (40) AS2129 TABLE D, SO / RF	8705 _ _ _ 015CK	200		198	201	200		135	132	122	126	78	6
1.5 (40) AS2129 TABLE E, SO / RF	8705 _ _ _ 015CL	200		198	201	200		135	132	122	126	78	6
1.5 (40) JIS B2200 - 10K, SO / RF	8705 _ _ _ 015CP	200		198	201	200		140	132	122	126	81	7
1.5 (40) JIS B2200 - 20K, SO / RF	8705 _ _ _ 015CR	200		198	201	200		140	132	122	126	81	8
1.5 (40) JIS B2200 - 40K, SO / RF	8705 _ _ _ 015CT	219		217	220	219		160	132	122	126	90	11
2 (50) ASME - 150 , SO / RF	8705 _ _ _ 020C1	200	200	198	201	200	200	152	132	122	126	92	9
2 (50) ASME - 300 , SO / RF	8705 _ _ _ 020C3	200	200	198	201	200	200	165	132	122	126	92	11
2 (50) ASME - 600 DERAT., SO / RF	8705 _ _ _ 020C6	223	223	221	224	223		165	132	122	126	92	13
2 (50) DIN - PN40, SO / RF	8705 _ _ _ 020CH	200	200	198	201	200	200	165	132	122	126	102	11
2 (50) AS2129 TABLE D, SO / RF	8705 _ _ _ 020CK	200		198	201	200		150	132	122	126	90	6
2 (50) AS2129 TABLE E, SO / RF	8705 _ _ _ 020CL	200		198	201	200		150	132	122	126	90	7
2 (50) JIS B220 - 10K, SO / RF	8705 _ _ _ 020CP	200		198	201	200		155	132	122	126	96	8
2 (50) JIS B220 - 20K, SO / RF	8705 _ _ _ 020CR	200		198	201	200		155	132	122	126	96	9
2 (50) JIS B220 - 40K, SO / RF	8705 _ _ _ 020CT	223		221	224	223		165	132	122	126	105	12
2 (50) AS4087 PN16, SO / RF	8705 _ _ _ 020CU	200		198	201	200		150	132	122	126	90	7
2 (50) AS4087 PN21, SO / RF	8705 _ _ _ 020CW	200		198	201	200		165	132	122	126	103	16
2 (50) AS4087 PN35, SO / RF	8705 _ _ _ 020CY	200		198	201	200		165	132	122	126	103	44
2.5 (65) ASME - 150 , SO / RF	8705 _ _ _ 025C1	199		197				178	160	136	140	105	12
2.5 (65) ASME - 300 , SO / RF	8705 _ _ _ 025C3	199		197				191	160	136	140	105	15
2.5 (65) ASME - 600 DERAT., SO / RF	8705 _ _ _ 025C6	225		224				191	160	136	140	105	18
2.5 (65) DIN - PN16, SO / RF	8705 _ _ _ 025CE	199		197				185	160	136	140	122	12
2.5 (65) DIN - PN40, SO / RF	8705 _ _ _ 025CH	199		197				185	160	136	140	122	14
2.5 (65) AS2129 TABLE D, SO / RF	8705 _ _ _ 025CK	199		197				165	160	136	140	103	8
2.5 (65) AS2129 TABLE E, SO / RF	8705 _ _ _ 025CL	199		197				165	160	136	140	103	8
2.5 (65) JIS B2200 - 10K, SO / RF	8705 _ _ _ 025CP	199		197				175	160	136	140	116	11
2.5 (65) JIS B2200 - 20K, SO / RF	8705 _ _ _ 025CR	199		197				175	160	136	140	116	12
2.5 (65) JIS B2200 - 40K, SO / RF	8705 _ _ _ 025CT	199		197				200	160	136	140	130	18
2.5 (65) AS4087 PN16, SO / RF	8705 _ _ _ 025CU	199		197				165	160	136	140	103	8
2.5 (65) AS4087 PN21, SO / RF	8705 _ _ _ 025CW	199		197				185	160	136	140	122	11
2.5 (65) AS4087 PN35, SO / RF	8705 _ _ _ 025CY	199		197				185	160	136	140	122	12

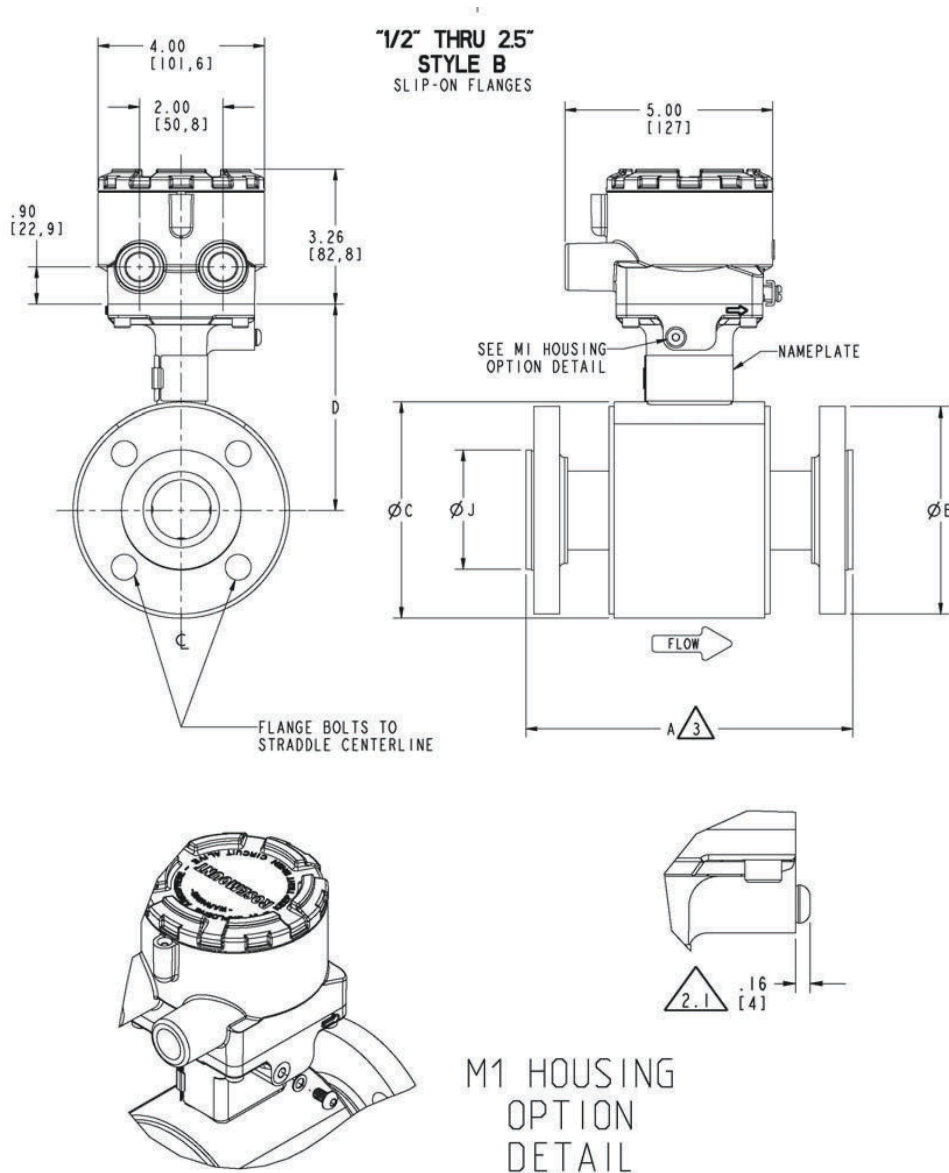
Figura 15: Sensor flangeado 8705-M 3 pol. a 36 pol. (DN 80 mm a 900 mm) flanges deslizantes — baixa pressão (P ≤ Classe 300)



Tabela 36: Sensor flangeado 8705-M 3 pol. a 6 pol. flanges deslizantes — baixa pressão (P ≤ Classe 300) — polegadas

SIZE, DESCRIPTION	MODEL NUMBER 	OVERALL LENGTH						FLANGE Ø DIM "B"	BODY Ø DIM "C"	DIM "D" CL to TA		LINER Ø ON FACE DIM "J"	LIFT RING HEIGHT DIM "K"	FLOW TUBE WEIGHT (lbs.)
		DIM "A" PTFE	DIM "A" ETFE	DIM "A" NEOPRENE	DIM "A" LIMATEX	DIM "A" POLY	DIM "A" PFA			STYLE A	STYLE B			
3 (80) ASME - 150 , SO / RF	8705 _ _ _ 030C1	7.87	7.87	7.75	7.84	7.87	7.83	7.50	7.21	5.82	5.97	5.00	1.70	34
3 (80) ASME - 300 , SO / RF	8705 _ _ _ 030C3	8.63	8.63	8.51	8.60	8.63	8.60	8.25	7.21	5.82	5.97	5.00	1.70	43
3 (80) ASME - 600 DERAT. , SO / RF	8705 _ _ _ 030C6	12.40	12.40	12.29	12.39	12.40		8.25	7.21	5.82	5.97	5.00	1.70	53
3 (80) EN1092-1 - PN40, SO / RF	8705 _ _ _ 030CH	7.87	7.87	7.75	7.84	7.87	7.87	7.87	7.21	5.82	5.97	5.43	1.70	38
3 (80) AS2129 TABLE D, SO / RF	8705 _ _ _ 030CK	7.87		7.75	7.84	7.87		7.28	7.21	5.82	5.97	4.80	1.70	24
3 (80) AS2129 TABLE E, SO / RF	8705 _ _ _ 030CL	7.87		7.75	7.84	7.87		7.28	7.21	5.82	5.97	4.80	1.70	24
3 (80) JIS B2200 - 10K, SO / RF	8705 _ _ _ 030CP	7.87		7.75	7.84	7.87		7.28	7.21	5.82	5.97	4.96	1.70	28
3 (80) JIS B2200 - 20K, SO / RF	8705 _ _ _ 030CR	7.87		7.75	7.84	7.87		7.87	7.21	5.82	5.97	5.20	1.70	34
3 (80) JIS B2200 - 40K, SO / RF	8705 _ _ _ 030CT	12.40		12.29	12.39	12.40		8.27	7.21	5.82	5.97	5.51	1.70	52
3 (80) AS4087 PN16, SO / RF	8705 _ _ _ 030CU	7.87		7.75	7.84	7.87		7.28	7.21	5.82	5.97	4.80	1.70	20
3 (80) AS4087 PN21, SO / RF	8705 _ _ _ 030CW	7.87		7.75	7.84	7.87		8.07	7.21	5.82	5.97	5.55	1.70	56
3 (80) AS4087 PN35, SO / RF	8705 _ _ _ 030CY	7.87		7.75	7.84	7.87		8.07	7.21	5.82	5.97	5.55	1.70	109
4 (100) ASME - 150 , SO / RF	8705 _ _ _ 040C1	9.84	9.84	9.69	9.78	9.84	9.84	9.00	7.91	6.17	6.32	6.19	1.70	45
4 (100) ASME - 300 , SO / RF	8705 _ _ _ 040C3	10.88	10.88	10.73	10.82	10.88	10.88	10.00	7.91	6.17	6.32	6.19	1.70	65
4 (100) ASME - 600 DERAT. , SO / RF	8705 _ _ _ 040C6	12.83	12.83	12.70	12.79	12.83		10.75	7.91	6.17	6.32	6.19	1.70	94
4 (100) EN1092-1 - PN16, SO / RF	8705 _ _ _ 040CE	9.84	9.81	9.69	9.78	9.81	9.81	8.66	7.91	6.17	6.32	6.22	1.70	41
4 (100) EN1092-1 - PN40, SO / RF	8705 _ _ _ 040CH	9.84	9.81	9.69	9.78	9.81	9.81	9.25	7.91	6.17	6.32	6.38	1.70	49
4 (100) AS2129 TABLE D, SO / RF	8705 _ _ _ 040CK	9.84	9.84	9.69	9.78	9.84		8.46	7.91	6.17	6.32	6.06	1.70	31
4 (100) AS2129 TABLE E, SO / RF	8705 _ _ _ 040CL	9.84	9.84	9.69	9.78	9.84		8.46	7.91	6.17	6.32	6.06	1.70	33
4 (100) JIS B2200 - 10K, SO / RF	8705 _ _ _ 040CP	9.84		9.69	9.78	9.84		8.27	7.91	6.17	6.32	5.95	1.70	35
4 (100) JIS B2200 - 20K, SO / RF	8705 _ _ _ 040CR	9.84		9.69	9.78	9.84		8.86	7.91	6.17	6.32	6.30	1.70	44
4 (100) JIS B2200 - 40K, SO / RF	8705 _ _ _ 040CT	12.83		12.70	12.79	12.83		9.84	7.91	6.17	6.32	6.50	1.70	75
4 (100) AS4087 PN16, SO / RF	8705 _ _ _ 040CU	9.84		9.69	9.78	9.84		8.46	7.91	6.17	6.32	6.06	1.70	28
4 (100) AS4087 PN21, SO / RF	8705 _ _ _ 040CW	9.84		9.69	9.78	9.84		9.06	7.91	6.17	6.32	6.57	1.70	68
4 (100) AS4087 PN35, SO / RF	8705 _ _ _ 040CY	9.84		9.69	9.78	9.84		9.06	7.91	6.17	6.32	6.57	1.70	119
5 (125) ASME - 150 , SO / RF	8705 _ _ _ 050C1	9.79		9.71				10.00	9.61	7.02	7.17	7.31	1.70	54
5 (125) ASME - 300 , SO / RF	8705 _ _ _ 050C3	10.94		10.86				11.00	9.61	7.02	7.17	7.31	1.70	89
5 (125) ASME - 600 DERAT. , SO / RF	8705 _ _ _ 050C6	12.89		12.81				13.00	9.61	7.02	7.17	7.31	1.70	157
5 (125) EN1092-1 - PN16, SO / RF	8705 _ _ _ 050CE	9.79		9.50				9.84	9.61	7.02	7.17	7.40	1.70	55
5 (125) EN1092-1 - PN40, SO / RF	8705 _ _ _ 050CH	9.79		9.71				10.63	9.61	7.02	7.17	7.40	1.70	65
5 (125) AS2129 TABLE D, SO / RF	8705 _ _ _ 050CK	9.79		9.71				10.04	9.61	7.02	7.17	7.32	1.70	43
5 (125) AS2129 TABLE E, SO / RF	8705 _ _ _ 050CL	9.79		9.71				10.04	9.61	7.02	7.17	7.32	1.70	44
5 (125) JIS B2200 - 10K, SO / RF	8705 _ _ _ 050CP	9.79		9.71				9.84	9.61	7.02	7.17	7.17	1.70	49
5 (125) JIS B2200 - 20K, SO / RF	8705 _ _ _ 050CR	9.79		9.71				10.63	9.61	7.02	7.17	7.68	1.70	64
5 (125) JIS B2200 - 40K, SO / RF	8705 _ _ _ 050CT	10.94		10.86				11.81	9.61	7.02	7.17	7.87	1.70	112
6 (150) ASME - 150 , SO / RF	8705 _ _ _ 060C1	11.81	11.75	11.61	11.71	11.73	11.81	11.00	9.98	7.30	7.35	8.50	1.70	68
6 (150) ASME - 300 , SO / RF	8705 _ _ _ 060C3	13.06	13.02	12.88	12.97	13.00	13.06	12.50	9.98	7.30	7.35	8.50	1.70	117
6 (150) ASME - 600 DERAT. , SO / RF	8705 _ _ _ 060C6	14.23	14.19	14.05	14.14	14.17		14.00	9.98	7.30	7.35	8.50	1.70	178
6 (150) EN1092-1 - PN16, SO / RF	8705 _ _ _ 060CE	11.81	11.75	11.61	11.71	11.73	11.81	11.22	9.98	7.30	7.35	8.35	1.70	67
6 (150) EN1092-1 - PN25, SO / RF	8705 _ _ _ 060CF	11.81	11.80	11.66	11.75	11.78	11.86	11.81	9.98	7.30	7.35	8.58	1.70	83
6 (150) EN1092-1 - PN40, SO / RF	8705 _ _ _ 060CH	13.06	13.02	12.88	12.97	13.00	13.06	11.81	9.98	7.30	7.35	8.58	1.70	95
6 (150) AS2129 TABLE D, SO / RF	8705 _ _ _ 060CK	11.81		11.61	11.71	11.73		11.02	9.98	7.30	7.35	8.31	1.70	52
6 (150) AS2129 TABLE E, SO / RF	8705 _ _ _ 060CL	11.81		11.61	11.71	11.73		11.02	9.98	7.30	7.35	8.15	1.70	57
6 (150) JIS B2200 - 10K, SO / RF	8705 _ _ _ 060CP	11.81		11.61	11.71	11.73		11.02	9.98	7.30	7.35	8.35	1.70	64
6 (150) JIS B2200 - 20K, SO / RF	8705 _ _ _ 060CR	11.81		11.61	11.71	11.73		12.01	9.98	7.30	7.35	9.06	1.70	82
6 (150) JIS B2200 - 40K, SO / RF	8705 _ _ _ 060CT	14.23		14.05	14.14	14.17		13.98	9.98	7.30	7.35	9.45	1.70	161
6 (150) AS4087 PN16, SO / RF	8705 _ _ _ 060CU	11.81		11.61	11.71	11.73		11.02	9.98	7.30	7.35	8.31	1.70	46
6 (150) AS4087 PN21, SO / RF	8705 _ _ _ 060CW	11.81		11.61	11.71	11.73		12.01	9.98	7.30	7.35	9.13	1.70	98
6 (150) AS4087 PN35, SO / RF	8705 _ _ _ 060CY	11.81		11.61	11.71	11.73		12.01	9.98	7.30	7.35	9.13	1.70	186

Tabela 37: Sensor flangeado 8705-M 8 pol. a 12 pol. flanges deslizantes — baixa pressão (P ≤ Classe 300) — polegadas

SIZE, DESCRIPTION	MODEL NUMBER 	OVERALL LENGTH						FLANGE Ø DIM "B"	BODY Ø DIM "C"	DIM "D" CL to TA		LINER Ø ON FACE DIM "J"	LIFT RING HEIGHT DIM "K"	FLOW TUBE WEIGHT (lbs.)
		DIM "A" PTFE	DIM "A" ETFE	DIM "A" NEOPRENE	DIM "A" LIMATEX	DIM "A" POLY	DIM "A" PFA			STYLE A	STYLE B			
8 (200) ASME - 150 , SO / RF	8705 - - - 080C1	13.78	13.69	13.53	13.63	13.65	13.78	13.50	11.92	8.27	8.32	10.62	1.70	105
8 (200) ASME - 300 , SO / RF	8705 - - - 080C3	15.60	15.54	15.42	15.51	15.54	15.60	15.00	11.92	8.27	8.32	10.62	1.70	183
8 (200) ASME - 600 DERAT., SO / RF	8705 - - - 080C6	16.72	16.66	16.54	16.63	16.66		16.50	11.92	8.27	8.32	10.62	1.70	272
8 (200) DIN - PN10, SO / RF	8705 - - - 080CD	13.78	13.69	13.53	13.63	13.65	13.78	13.39	11.92	8.27	8.32	10.55	1.70	97
8 (200) DIN - PN16, SO / RF	8705 - - - 080CE	13.78	13.69	13.53	13.63	13.65	13.78	13.39	11.92	8.27	8.32	10.55	1.70	96
8 (200) DIN - PN25, SO / RF	8705 - - - 080CF	13.78	13.69	13.53	13.63	13.65	13.78	14.17	11.92	8.27	8.32	10.94	1.70	120
8 (200) DIN - PN40, SO / RF	8705 - - - 080CH	15.60	15.54	15.42	15.51	15.54	15.60	14.76	11.92	8.27	8.32	11.22	1.70	158
8 (200) AS2129 TABLE D, SO / RF	8705 - - - 080CK	13.78		13.53	13.63	13.65		13.19	11.92	8.27	8.32	10.55	1.70	77
8 (200) AS2129 TABLE E, SO / RF	8705 - - - 080CL	13.78		13.53	13.63	13.65		13.19	11.92	8.27	8.32	10.39	1.70	86
8 (200) JIS B2200 - 10K, SO / RF	8705 - - - 080CP	13.90		13.53	13.63	13.65		12.99	11.92	8.27	8.32	10.32	1.70	81
8 (200) JIS B2200 - 20K, SO / RF	8705 - - - 080CR	15.60		15.42	15.51	15.54		13.78	11.92	8.27	8.32	10.83	1.70	134
8 (200) JIS B2200 - 40K, SO / RF	8705 - - - 080CT	16.72		16.54	16.63	16.66		15.94	11.92	8.27	8.32	11.42	1.70	232
8 (200) AS4087 PN16, SO / RF	8705 - - - 080CU	13.78		13.53	13.63	13.65		13.19	11.92	8.27	8.32	10.55	1.70	73
8 (200) AS4087 PN21, SO / RF	8705 - - - 080CW	13.78		13.53	13.63	13.65		14.57	11.92	8.27	8.32	11.65	1.70	136
8 (200) AS4087 PN35, SO / RF	8705 - - - 080CY	15.60		15.42	15.51	15.54		14.57	11.92	8.27	8.32	10.24	1.70	241
10 (250) ASME - 150 , SO / RF	8705 - - - 100C1	15.00	14.85	14.63	14.73	14.75	15.00	16.00	14.64	9.69	9.68	12.75	2.00	152
10 (250) ASME - 300 , SO / RF	8705 - - - 100C3	17.13	17.08	16.86	16.95	16.98	17.13	17.50	14.64	9.69	9.68	12.75	2.00	267
10 (250) ASME - 600 DERAT., SO / RF	8705 - - - 100C6	19.54	19.56	19.34	19.43	19.46		20.00	14.64	9.69	9.68	12.75	2.00	462
10 (250) DIN - PN10, SO / RF	8705 - - - 100CD	15.00	14.85	14.63	14.73	14.75	15.00	15.55	14.64	9.69	9.68	12.60	2.00	134
10 (250) DIN - PN16, SO / RF	8705 - - - 100CE	15.00	14.85	14.63	14.73	14.75	15.00	15.94	14.64	9.69	9.68	12.60	2.00	138
10 (250) DIN - PN25, SO / RF	8705 - - - 100CF	15.00	14.85	14.63	14.73	14.75	15.00	16.73	14.64	9.69	9.68	13.19	2.00	174
10 (250) DIN - PN40, SO / RF	8705 - - - 100CH	17.13		16.86	16.95	16.98	17.13	17.72	14.64	9.69	9.68	13.58	2.00	244
10 (250) AS2129 TABLE D, SO / RF	8705 - - - 100CK	15.00		14.63	14.73	14.75		15.94	14.64	9.69	9.68	12.91	2.00	122
10 (250) AS2129 TABLE E, SO / RF	8705 - - - 100CL	15.00		14.63	14.73	14.75		15.94	14.64	9.69	9.68	12.91	2.00	137
10 (250) JIS B2200 - 10K, SO / RF	8705 - - - 100CP	15.00		14.63	14.73	14.75		15.75	14.64	9.69	9.68	12.76	1.70	129
10 (250) JIS B2200 - 20K, SO / RF	8705 - - - 100CR	17.13		16.86	16.95	16.98		16.93	14.64	9.69	9.68	13.58	1.70	218
10 (250) JIS B2200 - 40K, SO / RF	8705 - - - 100CT	19.54		19.34	19.43			18.70	14.64	9.69	9.68	13.98	1.70	382
10 (250) AS4087 PN16, SO / RF	8705 - - - 100CU	15.00		14.63	14.73	14.75		15.94	14.64	9.69	9.68	12.91	2.00	96
10 (250) AS4087 PN21, SO / RF	8705 - - - 100CW	15.00		14.63	14.73	14.75		16.93	14.64	9.69	9.68	13.74	2.00	176
10 (250) AS4087 PN35, SO / RF	8705 - - - 100CY	17.13		16.86	16.95	16.98		16.93	14.64	9.69	9.68	12.24	2.00	299
12 (300) ASME - 150 , SO / RF	8705 - - - 120C1	18.01	17.90	17.68	17.78	17.80	18.00	19.00	16.80	10.77	10.76	15.00	2.00	231
12 (300) ASME - 300 , SO / RF	8705 - - - 120C3	20.14	20.02	19.80	19.89	19.92	20.14	20.50	16.80	10.77	10.76	15.00	2.00	387
12 (300) ASME - 600 DERAT., SO / RF	8705 - - - 120C6	22.08	22.10	21.88	21.98	22.00		22.00	16.80	10.77	10.76	15.00	2.00	623
12 (300) DIN - PN10, SO / RF	8705 - - - 120CD	18.01	17.90	17.68	17.78	17.80	18.00	17.52	16.80	10.77	10.76	14.57	2.00	178
12 (300) DIN - PN16, SO / RF	8705 - - - 120CE	18.01	17.90	17.68	17.78	17.80	18.00	18.11	16.80	10.77	10.76	14.88	2.00	192
12 (300) DIN - PN25, SO / RF	8705 - - - 120CF	18.01	17.90	17.68	17.78	17.80	18.00	19.09	16.80	10.77	10.76	15.55	2.00	242
12 (300) DIN - PN40, SO / RF	8705 - - - 120CH	20.14		19.80	19.89	19.92	20.14	20.28	16.80	10.77	10.76	16.14	2.00	351
12 (300) AS2129 TABLE D, SO / RF	8705 - - - 120CK	18.01		17.68	17.78	17.80		17.91	16.80	10.77	10.76	14.88	2.00	172
12 (300) AS2129 TABLE E, SO / RF	8705 - - - 120CL	18.01		17.68	17.78	17.80		17.91	16.80	10.77	10.76	14.72	2.00	185
12 (300) JIS B2200 - 10K, SO / RF	8705 - - - 120CP	18.01		17.68	17.78	17.80		17.52	16.80	10.77	10.76	14.49	2.00	166
12 (300) JIS B2200 - 20K, SO / RF	8705 - - - 120CR	20.14		19.80	19.89	19.92		18.90	16.80	10.77	10.76	15.55	2.00	285
12 (300) JIS B2200 - 40K, SO / RF	8705 - - - 120CT	22.08		21.88	21.98	21.78		21.26	16.80	10.77	10.76	16.14	3.13	546
12 (300) AS4087 PN16, SO / RF	8705 - - - 120CU	18.01		17.68	17.78	17.80		17.91	16.80	10.77	10.76	14.88	2.00	138
12 (300) AS4087 PN21, SO / RF	8705 - - - 120CW	18.01		17.68	17.78	17.80		19.29	16.80	10.77	10.76	15.98	2.00	225
12 (300) AS4087 PN35, SO / RF	8705 - - - 120CY	20.14		19.80	19.89	19.92		19.29	16.80	10.77	10.76	14.25	2.00	370

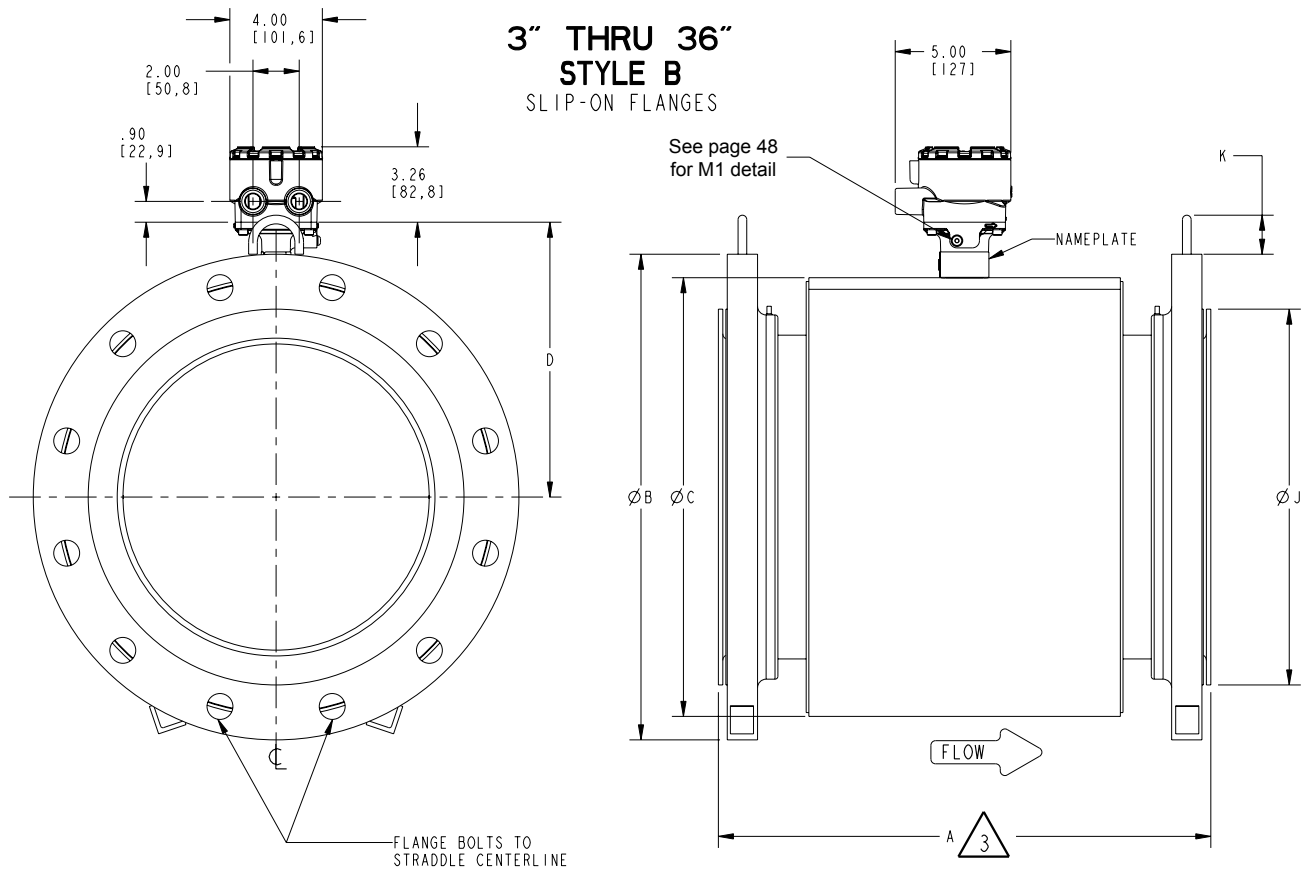
Tabela 38: Sensor flangeado 8705-M 14 pol. a 20 pol. flanges deslizantes — baixa pressão (P ≤ Classe 300) — polegadas

SIZE, DESCRIPTION	MODEL NUMBER 	OVERALL LENGTH						FLANGE Ø DIM "B"	BODY Ø DIM "C"	DIM "D" CL to TA		LINER Ø ON FACE DIM "J"	LIFT RING HEIGHT DIM "K"	FLOW TUBE WEIGHT (lbs.)
		DIM "A" PTFE	DIM "A" ETFE	DIM "A" NEOPRENE	DIM "A" LIMATEX	DIM "A" POLY	DIM "A" PFA			STYLE A	STYLE B			
14 (350) ASME - 150 , SO / RF	8705 _ _ _ 140C1	20.91	20.93	20.71	20.80	20.83	21.00	21.00	18.92	11.83	11.82	16.25	2.00	300
14 (350) ASME - 300 , SO / RF	8705 _ _ _ 140C3	23.16	23.18	22.96	23.05	23.08		23.00	18.92	11.83	11.82	16.25	2.00	517
14 (350) ASME - 600 DERAT. , SO / RF	8705 _ _ _ 140C6	25.74						23.75	18.92	11.83	11.82	16.25	2.00	773
14 (350) DIN - PN10, SO / RF	8705 _ _ _ 140CD	20.91	20.93	20.71	20.80	20.83	21.00	19.88	18.92	11.83	11.82	16.93	2.00	252
14 (350) DIN - PN16, SO / RF	8705 _ _ _ 140CE	20.91		20.71	20.80	20.83	21.00	20.47	18.92	11.83	11.82	17.24	2.00	276
14 (350) DIN - PN25, SO / RF	8705 _ _ _ 140CF	20.91		20.71	20.80	20.83		21.85	18.92	11.83	11.82	17.72	2.00	359
14 (350) DIN - PN40, SO / RF	8705 _ _ _ 140CH	23.16		22.96	23.05	23.08		22.83	18.92	11.83	11.82	18.31	2.00	480
14 (350) AS2129 TABLE D, SO / RF	8705 _ _ _ 140CK	20.91		20.71	20.80	20.83		20.67	18.92	11.83	11.82	17.24	2.00	230
14 (350) AS2129 TABLE E, SO / RF	8705 _ _ _ 140CL	20.91		20.71	20.80	20.83		20.67	18.92	11.83	11.82	17.24	2.00	257
14 (350) JIS B2200 - 10K, SO / RF	8705 _ _ _ 140CP	20.91		20.71	20.80	20.83		19.29	18.92	11.83	11.82	16.26	2.00	221
14 (350) JIS B2200 - 20K, SO / RF	8705 _ _ _ 140CR	23.16		22.96	23.05	23.08		21.26	18.92	11.83	11.82	17.32	2.00	385
14 (350) JIS B2200 - 40K, SO / RF	8705 _ _ _ 140CT	25.74		25.54	25.64			23.03	18.92	11.83	11.82	17.91	2.00	702
14 (350) AS4087 PN16, SO / RF	8705 _ _ _ 140CU	20.91		20.71	20.80	20.83		20.67	18.92	11.83	11.82	17.24	2.00	219
14 (350) AS4087 PN21, SO / RF	8705 _ _ _ 140CW	20.91		20.71	20.80	20.83		21.65	18.92	11.83	11.82	18.07	2.00	294
14 (350) AS4087 PN35, SO / RF	8705 _ _ _ 140CY	23.16		22.96	23.05	23.08		21.65	18.92	11.83	11.82	16.50	2.00	497
16 (400) ASME - 150 , SO / RF	8705 _ _ _ 160C1	23.88	23.90	23.68	23.77	23.80		23.50	20.94	12.84	12.83	18.50	3.13	388
16 (400) ASME - 300 , SO / RF	8705 _ _ _ 160C3	26.13		25.93	26.02	26.05		25.50	20.94	12.84	12.83	18.50	3.13	705
16 (400) ASME - 600 DERAT. , SO / RF	8705 _ _ _ 160C6	29.24						27.00	20.94	12.84	12.83	18.50	3.13	1102
16 (400) DIN - PN10, SO / RF	8705 _ _ _ 160CD	23.88	23.90	23.68	23.77	23.80		22.24	20.94	12.84	12.83	18.98	3.13	318
16 (400) DIN - PN16, SO / RF	8705 _ _ _ 160CE	23.88	23.90	23.68	23.77	23.80		22.83	20.94	12.84	12.83	19.28	3.13	354
16 (400) DIN - PN25, SO / RF	8705 _ _ _ 160CF	26.13		25.93	26.02	26.05		24.41	20.94	12.84	12.83	19.88	3.13	581
16 (400) DIN - PN40, SO / RF	8705 _ _ _ 160CH	26.13		25.93	26.02	26.05		25.98	20.94	12.84	12.83	21.06	3.13	696
16 (400) AS2129 TABLE D, SO / RF	8705 _ _ _ 160CK	23.88		23.68	23.77	23.80		22.83	20.94	12.84	12.83	19.25	3.13	283
16 (400) AS2129 TABLE E, SO / RF	8705 _ _ _ 160CL	23.88		23.68	23.77	23.80		22.83	20.94	12.84	12.83	19.25	3.13	327
16 (400) JIS B2200- 10K, SO / RF	8705 _ _ _ 160CP	23.88		23.68	23.77	23.80		22.05	20.94	12.84	12.83	18.70	2.00	296
16 (400) JIS B2200 - 20K, SO / RF	8705 _ _ _ 160CR	26.13		25.93	26.02	26.05		23.82	20.94	12.84	12.83	19.49	2.00	561
16 (400) JIS B2200 - 40K, SO / RF	8705 _ _ _ 160CT	29.24		29.04	29.14			25.39	20.94	12.84	12.83	20.28	2.00	961
16 (400) AS4087 PN16, SO / RF	8705 _ _ _ 160CU	23.88		23.68	23.77	23.80		22.83	20.94	12.84	12.83	19.25	3.13	262
16 (400) AS4087 PN21, SO / RF	8705 _ _ _ 160CW	23.88		23.68	23.77	23.80		24.02	20.94	12.84	12.83	20.31	3.13	387
16 (400) AS4087 PN35, SO / RF	8705 _ _ _ 160CY	26.13		25.93	26.02	26.05		24.02	20.94	12.84	12.83	19.02	3.13	631
18 (450) ASME - 150 , SO / RF	8705 _ _ _ 180C1	26.85		26.65	26.74	26.77		25.00	23.46	14.1	14.09	21	3.13	451
18 (450) ASME - 300 , SO / RF	8705 _ _ _ 180C3	29.97		29.77	29.86	29.89		28.00	23.46	14.1	14.09	21	3.13	907
18 (450) ASME - 600 DERAT. , SO / RF	8705 _ _ _ 180C6	32.72						29.25	23.46	14.1	14.09	21	3.13	1407
18 (450) DIN - PN10, SO / RF	8705 _ _ _ 180CD	26.85		26.65	26.74	26.77		24.21	23.46	14.1	14.09	20.94	3.13	381
18 (450) DIN - PN16, SO / RF	8705 _ _ _ 180CE	26.85		26.65	26.74	26.77		25.20	23.46	14.1	14.09	21.65	3.13	434
18 (450) DIN - PN25, SO / RF	8705 _ _ _ 180CF	29.97		29.77	29.86	29.89		26.38	23.46	14.1	14.09	21.85	3.13	744
18 (450) DIN - PN40, SO / RF	8705 _ _ _ 180CH	29.97		29.77	29.86	29.89		26.97	23.46	14.1	14.09	22.05	3.13	817
18 (450) AS2129 TABLE D, SO / RF	8705 _ _ _ 180CK	26.85		26.65	26.74	26.77		25.20	23.46	14.1	14.09	20.94	3.13	356
18 (450) AS2129 TABLE E, SO / RF	8705 _ _ _ 180CL	26.85		26.65	26.74	26.77		25.20	23.46	14.1	14.09	21.73	3.13	414
18 (450) JIS B2200- 10K, SO / RF	8705 _ _ _ 180CP	26.85		26.65	26.74	26.77		24.41	23.46	14.1	14.09	20.87	3.13	373
18 (450) JIS B2200 - 20K, SO / RF	8705 _ _ _ 180CR	29.97		29.77	29.86	29.89		26.57	23.46	14.1	14.09	22.05	3.13	751
18 (450) AS4087 PN16, SO / RF	8705 _ _ _ 180CU	26.85		26.65	26.74	26.77		25.20	23.46	14.1	14.09	21.73	3.13	323
18 (450) AS4087 PN21, SO / RF	8705 _ _ _ 180CW	26.85		26.65	26.74	26.77		26.57	23.46	14.1	14.09	22.48	3.13	453
18 (450) AS4087 PN35, SO / RF	8705 _ _ _ 180CY	29.97		29.77	29.86	29.89		26.57	23.46	14.1	14.09	20.98	3.13	917
20 (500) ASME - 150 , SO / RF	8705 _ _ _ 200C1	29.78		29.58	29.67	29.70		27.50	25.48	15.11	15.1	23	3.13	569
20 (500) ASME - 300 , SO / RF	8705 _ _ _ 200C3	33.04		32.84	32.93	32.96		30.50	25.48	15.11	15.1	23	3.13	1127
20 (500) ASME - 600 DERAT. , SO / RF	8705 _ _ _ 200C6	36.85						32.00	25.48	15.11	15.1	23	3.13	1824
20 (500) DIN - PN10, SO / RF	8705 _ _ _ 200CD	29.78		29.58	29.67	29.70		26.38	25.48	15.11	15.1	23.03	3.13	473
20 (500) DIN - PN16, SO / RF	8705 _ _ _ 200CE	29.78		29.58	29.67	29.70		28.15	25.48	15.11	15.1	24.02	3.13	567
20 (500) DIN - PN25, SO / RF	8705 _ _ _ 200CF	33.04		32.84	32.93	32.96		28.74	25.48	15.11	15.1	24.21	3.13	932
20 (500) DIN - PN40, SO / RF	8705 _ _ _ 200CH	33.04		32.84	32.93	32.96		29.72	25.48	15.11	15.1	24.21	3.13	1013
20 (500) AS2129 TABLE D, SO / RF	8705 _ _ _ 200CK	29.78		29.58	29.67	29.70		27.76	25.48	15.11	15.1	23.98	3.13	471
20 (500) AS2129 TABLE E, SO / RF	8705 _ _ _ 200CL	29.78		29.58	29.67	29.70		27.76	25.48	15.11	15.1	23.98	3.13	528
20 (500) JIS B2200 - 10K, SO / RF	8705 _ _ _ 200CP	29.78		29.58	29.67	29.70		26.57	25.48	15.11	15.1	23.03	3.13	453
20 (500) JIS B2200 - 20K, SO / RF	8705 _ _ _ 200CR	33.04		32.84	32.93	32.96		28.74	25.48	15.11	15.1	24.21	3.13	919
20 (500) AS4087 PN16, SO / RF	8705 _ _ _ 200CU	29.78		29.58	29.67	29.70		27.76	25.48	15.11	15.1	23.98	3.13	453
20 (500) AS4087 PN21, SO / RF	8705 _ _ _ 200CW	29.78		29.58	29.67	29.70		28.94	25.48	15.11	15.1	24.96	3.13	627
20 (500) AS4087 PN35, SO / RF	8705 _ _ _ 200CY	33.04		32.84	32.93	32.96		28.94	25.48	15.11	15.1	23.5	3.13	1074

Tabela 39: Sensor flangeado 8705-M 24 pol. a 36 pol. flanges deslizantes — baixa pressão (P ≤ Classe 300) — polegadas

SIZE, DESCRIPTION	MODEL NUMBER 	OVERALL LENGTH						FLANGE Ø DIM "B"	BODY Ø DIM "C"	DIM "D" CL 10 TA		LINER Ø ON FACE DIM "J"	LIFT RING HEIGHT DIM "K"	FLOW TUBE WEIGHT (lbs.)
		DIM "A" PTFE	DIM "A" ETFE	DIM "A" NEOPRENE	DIM "A" LINATEX	DIM "A" POLY	DIM "A" PFA			STYLE A	STYLE B			
24 (600) ASME - 150 , SO / RF	8705 _ _ _ 240C1	35.75		35.55	35.64	35.67		32.00	30.03	17.39	17.38	27.25	3.13	828
24 (600) ASME - 300 , SO / RF	8705 _ _ _ 240C3	39.38		39.18	39.27	39.30		36.00	30.03	17.39	17.38	27.25	3.13	1729
24 (600) ASME - 600 DERAT. , SO / RF	8705 _ _ _ 240C6	41.35						37.00	30.03	17.39	17.38	27.25	3.13	2690
24 (600) DIN - PN10, SO / RF	8705 _ _ _ 240CD	35.75		35.55	35.64	35.67		30.71	30.03	17.39	17.38	26.97	3.13	661
24 (600) DIN - PN16, SO / RF	8705 _ _ _ 240CE	35.75		35.55	35.64	35.67		33.07	30.03	17.39	17.38	28.54	3.13	832
24 (600) DIN - PN25, SO / RF	8705 _ _ _ 240CF	39.38		39.18	39.27	39.30		33.27	30.03	17.39	17.38	28.35	3.13	1352
24 (600) DIN - PN40, SO / RF	8705 _ _ _ 240CH	39.38		39.18	39.27	39.30		35.04	30.03	17.39	17.38	28.94	3.13	1628
24 (600) AS2129 TABLE D, SO / RF	8705 _ _ _ 240CK	35.75		35.55	35.64	35.67		32.48	30.03	17.39	17.38	28.35	3.13	692
24 (600) AS2129 TABLE E, SO / RF	8705 _ _ _ 240CL	35.75		35.55	35.64	35.67		32.48	30.03	17.39	17.38	28.23	3.13	814
24 (600) JIS B2200 - 10K, SO / RF	8705 _ _ _ 240CP	35.75		35.55	35.64	35.67		31.30	30.03	17.39	17.38	27.17	3.13	659
24 (600) JIS B2200 - 20K, SO / RF	8705 _ _ _ 240CR	39.38		39.18	39.27	39.30		33.27	30.03	17.39	17.38	28.35	3.13	1353
24 (600) AS4087 PN16, SO / RF	8705 _ _ _ 240CU	35.75		35.55	35.64	35.67		32.48	30.03	17.39	17.38	28.35	3.13	709
24 (600) AS4087 PN21, SO / RF	8705 _ _ _ 240CW	39.38		39.18	39.27	39.30		33.46	30.03	17.39	17.38	29.09	3.13	1293
24 (600) AS4087 PN35, SO / RF	8705 _ _ _ 240CY	39.38		39.18	39.27	39.30		33.46	30.03	17.39	17.38	27.52	3.13	1528
30 (750) AWWA CLASS D, SO / FF	8705 _ _ _ 300C1	37.00		36.80	36.89	37.04		38.75	35.50	20.13	20.11	33.75	3.13	897
30 (750) MSS SP44 - 150 , SO / RF	8705 _ _ _ 300C2	41.56		41.36	41.45	41.48		38.75	35.50	20.13	20.11	33.75	3.13	1561
30 (750) MSS SP44 - 300 , SO / RF	8705 _ _ _ 300C3	47.25		47.05	47.14	47.17		43.00	35.50	20.13	20.11	33.75	3.13	2950
30 (750) AS2129 TABLE D, SO / RF	8705 _ _ _ 300CK	37.00		36.80	36.89	37.04		39.17	35.50	20.13	20.11	34.96	3.13	1036
30 (750) AS2129 TABLE E, SO / RF	8705 _ _ _ 300CL	41.56		41.36	41.45	41.48		39.17	35.50	20.13	20.11	33.75	3.13	1275
30 (750) AS4087 PN16, SO / RF	8705 _ _ _ 300CU	37.00		36.80	36.89	36.92		39.17	35.50	20.13	20.11	34.96	3.13	1083
30 (750) AS4087 PN21, SO / RF	8705 _ _ _ 300CW	41.56		41.36	41.45	41.48		39.96	35.50	20.13	20.11	3.00	3.13	1071
30 (750) AS4087 PN35, SO / RF	8705 _ _ _ 300CY	47.25		47.05	47.14	47.17		39.96	35.50	20.13	20.11	35.35	3.13	2452
36 (900) AWWA CLASS D, SO / FF	8705 _ _ _ 360C1	40.63		40.43	40.52	40.67		46.00	43.37	24.00	24.05	40.25	3.13	1267
36 (900) MSS SP44 - 150 , SO / RF	8705 _ _ _ 360C2	47.25		47.05	47.14	47.17		46.00	43.37	24.00	24.05	40.25	3.13	2550
36 (900) MSS SP44 - 300 , SO / RF	8705 _ _ _ 360C3	53.17		52.97	53.06	53.09		50.00	43.37	24.00	24.05	40.25	3.38	4584
36 (900) AS2129 TABLE D, SO / RF	8705 _ _ _ 360CK	40.63		40.43	40.52	40.67		46.26	43.37	24.00	24.05	41.34	3.13	1515
36 (900) AS2129 TABLE E, SO / RF	8705 _ _ _ 360CL	47.25		47.05	47.14	47.17		46.26	43.37	24.00	24.05	41.34	3.13	2105
36 (900) AS4087 PN16, SO / RF	8705 _ _ _ 360CU	40.63		40.43	40.52	40.55		46.26	43.37	24.00	24.05	41.34	3.13	1559
36 (900) AS4087 PN21, SO / RF	8705 _ _ _ 360CW	47.25		47.05	47.14	47.17		46.65	43.37	24.00	24.05	41.73	3.13	2060
36 (900) AS4087 PN35, SO / RF	8705 _ _ _ 360CY	53.17		52.97	53.06	53.09		46.65	43.37	24.00	24.05	40.55	3.38	3700

Tabela 40: Sensor flangeado 8705-M (DN 80mm a 150mm) flanges deslizantes — baixa pressão (P ≤ Classe 300) — milímetros

SIZE, DESCRIPTION	MODEL NUMBER 	OVERALL LENGTH						FLANGE Ø DIM "B"	BODY Ø DIM "C"	DIM "D" CL to TA		LINER Ø ON FACE DIM "J"	LIFT RING HEIGHT DIM "K"	FLOW TUBE WEIGHT (kg)
		DIM "A" PTFE	DIM "A" ETFE	DIM "A" NEOPRENE	DIM "A" LINATEX	DIM "A" POLY	DIM "A" PFA			STYLE A	STYLE B			
3 (80) ASME - 150 , SO / RF	8705 _ _ _ 030C1	200	200	197	199	200	199	190	183	148	152	127	43	15
3 (80) ASME - 300 , SO / RF	8705 _ _ _ 030C3	219	219	216	219	219	218	209	183	148	152	127	43	19
3 (80) ASME - 600 DERAT., SO / RF	8705 _ _ _ 030C6	315	315	312	315	315		209	183	148	152	127	43	24
3 (80) DIN - PN40, SO / RF	8705 _ _ _ 030CH	200	200	197	199	200	200	200	183	148	152	138	43	17
3 (80) AS2129 TABLE D, SO / RF	8705 _ _ _ 030CK	200		197	199	200		185	183	148	152	122	43	11
3 (80) AS2129 TABLE E, SO / RF	8705 _ _ _ 030CL	200		197	199	200		185	183	148	152	122	43	11
3 (80) JIS B2200 - 10K, SO / RF	8705 _ _ _ 030CP	200		197	199	200		185	183	148	152	126	43	13
3 (80) JIS B2200 - 20K, SO / RF	8705 _ _ _ 030CR	200		197	199	200		200	183	148	152	132	43	16
3 (80) JIS B2200 - 40K, SO / RF	8705 _ _ _ 030CT	315		312	315	315		210	183	148	152	140	43	24
3 (80) AS4087 PN16, SO / RF	8705 _ _ _ 030CU	200		197	199	200		185	183	148	152	122	43	9
3 (80) AS4087 PN21, SO / RF	8705 _ _ _ 030CW	200		197	199	200		205	183	148	152	141	43	25
3 (80) AS4087 PN35, SO / RF	8705 _ _ _ 030CY	200		197	199	200		205	183	148	152	141	43	49
4 (100) ASME - 150 , SO / RF	8705 _ _ _ 040C1	250	250	246	249	250	250	229	201	157	160	157	43	20
4 (100) ASME - 300 , SO / RF	8705 _ _ _ 040C3	276	276	273	275	276	276	254	201	157	160	157	43	29
4 (100) ASME - 600 DERAT., SO / RF	8705 _ _ _ 040C6	326	326	323	325	326		273	201	157	160	157	43	42
4 (100) DIN - PN16, SO / RF	8705 _ _ _ 040CE	250	249	246	249	249	249	220	201	157	160	158	43	19
4 (100) DIN - PN40, SO / RF	8705 _ _ _ 040CH	250	249	246	249	249	249	235	201	157	160	162	43	22
4 (100) AS2129 TABLE D, SO / RF	8705 _ _ _ 040CK	250	250	246	249	250		215	201	157	160	154	43	14
4 (100) AS2129 TABLE E, SO / RF	8705 _ _ _ 040CL	250	250	246	249	250		215	201	157	160	154	43	15
4 (100) JIS B2200 - 10K, SO / RF	8705 _ _ _ 040CP	250		246	249	250		210	201	157	160	151	43	16
4 (100) JIS B2200 - 20K, SO / RF	8705 _ _ _ 040CR	250		246	249	250		225	201	157	160	160	43	20
4 (100) JIS B2200 - 40K, SO / RF	8705 _ _ _ 040CT	326		323	325	326		250	201	157	160	165	43	34
4 (100) AS4087 PN16, SO / RF	8705 _ _ _ 040CU	250		246	249	250		215	201	157	160	154	43	13
4 (100) AS4087 PN21, SO / RF	8705 _ _ _ 040CW	250		246	249	250		230	201	157	160	167	43	31
4 (100) AS4087 PN35, SO / RF	8705 _ _ _ 040CY	250		246	249	250		230	201	157	160	167	43	54
5 (125) ASME - 150 , SO / RF	8705 _ _ _ 050C1	249		247				254	244	178	182	186	43	24
5 (125) ASME - 300 , SO / RF	8705 _ _ _ 050C3	278		276				279	244	178	182	186	43	40
5 (125) ASME - 600 DERAT., SO / RF	8705 _ _ _ 050C6	327		325				330	244	178	182	186	43	71
5 (125) DIN - PN16, SO / RF	8705 _ _ _ 050CE	249		241				250	244	178	182	188	43	25
5 (125) DIN - PN40, SO / RF	8705 _ _ _ 050CH	249		247				270	244	178	182	188	43	29
5 (125) AS2129 TABLE D, SO / RF	8705 _ _ _ 050CK	249		247				255	244	178	182	186	43	20
5 (125) AS2129 TABLE E, SO / RF	8705 _ _ _ 050CL	249		247				255	244	178	182	186	43	20
5 (125) JIS B2200 - 10K, SO / RF	8705 _ _ _ 050CP	249		247				250	244	178	182	182	43	22
5 (125) JIS B2200 - 20K, SO / RF	8705 _ _ _ 050CR	249		247				270	244	178	182	195	43	29
5 (125) JIS B2200 - 40K, SO / RF	8705 _ _ _ 050CT	278		276				300	244	178	182	200	43	51
6 (150) ASME - 150 , SO / RF	8705 _ _ _ 060C1	300	298	295	297	298	300	279	253	185	187	216	43	31
6 (150) ASME - 300 , SO / RF	8705 _ _ _ 060C3	332	331	327	330	330	332	318	253	185	187	216	43	53
6 (150) ASME - 600 DERAT., SO / RF	8705 _ _ _ 060C6	361	360	357	359	360		356	253	185	187	216	43	81
6 (150) DIN - PN16, SO / RF	8705 _ _ _ 060CE	300	298	295	297	298	300	285	253	185	187	212	43	31
6 (150) DIN - PN25, SO / RF	8705 _ _ _ 060CF	300	300	296	299	299	301	300	253	185	187	218	43	38
6 (150) DIN - PN40, SO / RF	8705 _ _ _ 060CH	332	331	327	330	330	332	300	253	185	187	218	43	43
6 (150) AS2129 TABLE D, SO / RF	8705 _ _ _ 060CK	300		295	297	298		280	253	185	187	211	43	24
6 (150) AS2129 TABLE E, SO / RF	8705 _ _ _ 060CL	300		295	297	298		280	253	185	187	207	43	26
6 (150) JIS B2200 - 10K, SO / RF	8705 _ _ _ 060CP	300		295	297	298		280	253	185	187	212	43	29
6 (150) JIS B2200 - 20K, SO / RF	8705 _ _ _ 060CR	300		295	297	298		305	253	185	187	230	43	37
6 (150) JIS B2200 - 40K, SO / RF	8705 _ _ _ 060CT	361		357	359	360		355	253	185	187	240	43	73
6 (150) AS4087 PN16, SO / RF	8705 _ _ _ 060CU	300		295	297	298		280	253	185	187	211	43	21
6 (150) AS4087 PN21, SO / RF	8705 _ _ _ 060CW	300		295	297	298		305	253	185	187	232	43	45
6 (150) AS4087 PN35, SO / RF	8705 _ _ _ 060CY	300		295	297	298		305	253	185	187	232	43	84

Tabela 41: Sensor flangeado 8705-M (DN 200mm a 300mm) flanges deslizantes — baixa pressão (P ≤ Classe 300) — milímetros

SIZE, DESCRIPTION	MODEL NUMBER 	OVERALL LENGTH						FLANGE Ø DIM "B"	BODY Ø DIM "C"	DIM "D" CL to TA		LINER Ø ON FACE DIM "J"	LIFT RING HEIGHT, DIM "K"	FLOW TUBE WEIGHT (kg)
		DIM "A" PTFE	DIM "A" ETFE	DIM "A" NEOPRENE	DIM "A" LIMATEX	DIM "A" POLY	DIM "A" PFA			STYLE A	STYLE B			
8 (200) ASME - 150 , SO / RF	8705 _ _ _ 080C1	350	348	344	346	347	350	342.90	303	210	211	270	43	48
8 (200) ASME - 300 , SO / RF	8705 _ _ _ 080C3	396	395	392	394	395	396	381.00	303	210	211	270	43	83
8 (200) ASME - 600 DERAT. , SO / RF	8705 _ _ _ 080C6	425	423	420	422	423		419.10	303	210	211	270	43	123
8 (200) DIN - PN10, SO / RF	8705 _ _ _ 080CD	350	348	344	346	347	350	340.11	303	210	211	268	43	44
8 (200) DIN - PN16, SO / RF	8705 _ _ _ 080CE	350	348	344	346	347	350	340.11	303	210	211	268	43	43
8 (200) DIN - PN25, SO / RF	8705 _ _ _ 080CF	350	348	344	346	347	350	359.92	303	210	211	278	43	54
8 (200) DIN - PN40, SO / RF	8705 _ _ _ 080CH	396	395	392	394	395	396	374.90	303	210	211	285	43	72
8 (200) AS2129 TABLE D, SO / RF	8705 _ _ _ 080CK	350		344	346	347		335.03	303	210	211	268	43	35
8 (200) AS2129 TABLE E, SO / RF	8705 _ _ _ 080CL	350		344	346	347		335.03	303	210	211	264	43	39
8 (200) JIS B2200 - 10K, SO / RF	8705 _ _ _ 080CP	353		344	346	347		330.00	303	210	211	262	43	37
8 (200) JIS B2200 - 20K, SO / RF	8705 _ _ _ 080CR	396		392	394	395		350.00	303	210	211	275	43	61
8 (200) JIS B2200 - 40K, SO / RF	8705 _ _ _ 080CT	425		420	422	423		405.00	303	210	211	290	43	105
8 (200) AS4087 PN16, SO / RF	8705 _ _ _ 080CU	350		344	346	347		335.00	303	210	211	268	43	33
8 (200) AS4087 PN21, SO / RF	8705 _ _ _ 080CW	350		344	346	347		370.00	303	210	211	296	43	62
8 (200) AS4087 PN35, SO / RF	8705 _ _ _ 080CY	396		392	394	395		370.00	303	210	211	260	43	109
10 (250) ASME - 150 , SO / RF	8705 _ _ _ 100C1	381	377	372	374	375	381	406.40	372	246	246	324	51	69
10 (250) ASME - 300 , SO / RF	8705 _ _ _ 100C3	435	434	428	431	431	435	444.50	372	246	246	324	51	120.9
10 (250) ASME - 600 DERAT. , SO / RF	8705 _ _ _ 100C6	496	497	491	494	494		508.00	372	246	246	324	51	209.6
10 (250) DIN - PN10, SO / RF	8705 _ _ _ 100CD	381	377	372	374	375	381	394.97	372	246	246	320	51	61.0
10 (250) DIN - PN16, SO / RF	8705 _ _ _ 100CE	381	377	372	374	375	381	404.88	372	246	246	320	51	62.7
10 (250) DIN - PN25, SO / RF	8705 _ _ _ 100CF	381	377	372	374	375	381	424.94	372	246	246	335	51	78.9
10 (250) DIN - PN40, SO / RF	8705 _ _ _ 100CH	435		428	431	431	435	450.09	372	246	246	345	51	110.7
10 (250) AS2129 TABLE D, SO / RF	8705 _ _ _ 100CK	381		372	374	375		404.88	372	246	246	328	51	55.5
10 (250) AS2129 TABLE E, SO / RF	8705 _ _ _ 100CL	381		372	374	375		404.88	372	246	246	328	51	62.0
10 (250) JIS B2200 - 10K, SO / RF	8705 _ _ _ 100CP	381		372	374	375		400.00	372	246	246	324	43	58.5
10 (250) JIS B2200 - 20K, SO / RF	8705 _ _ _ 100CR	435		428	431	431		430.00	372	246	246	345	43	98.7
10 (250) JIS B2200 - 40K, SO / RF	8705 _ _ _ 100CT	496		491	494			475.00	372	246	246	355	43	173.5
10 (250) AS4087 PN16, SO / RF	8705 _ _ _ 100CU	381		372	374	375		405.00	372	246	246	328	51	43.7
10 (250) AS4087 PN21, SO / RF	8705 _ _ _ 100CW	381		372	374	375		430.00	372	246	246	349	51	80.0
10 (250) AS4087 PN35, SO / RF	8705 _ _ _ 100CY	435		428	431	431		430.00	372	246	246	311	51	135.7
12 (300) ASME - 150 , SO / RF	8705 _ _ _ 120C1	458	455	449	452	452	457	482.60	427	274	273	381	51	104.9
12 (300) ASME - 300 , SO / RF	8705 _ _ _ 120C3	512	508	503	505	506	512	520.70	427	274	273	381	51	175.3
12 (300) ASME - 600 DERAT. , SO / RF	8705 _ _ _ 120C6	561	561	556	558	559		558.80	427	274	273	381	51	282.7
12 (300) DIN - PN10, SO / RF	8705 _ _ _ 120CD	458	455	449	452	452	457	445.01	427	274	273	370	51	80.9
12 (300) DIN - PN16, SO / RF	8705 _ _ _ 120CE	458	455	449	452	452	457	459.99	427	274	273	378	51	87.1
12 (300) DIN - PN25, SO / RF	8705 _ _ _ 120CF	458	455	449	452	452	457	484.89	427	274	273	395	51	109.8
12 (300) DIN - PN40, SO / RF	8705 _ _ _ 120CH	512		503	505	506	512	515.11	427	274	273	410	51	159.4
12 (300) AS2129 TABLE D, SO / RF	8705 _ _ _ 120CK	458		449	452	452		454.91	427	274	273	378	51	78.0
12 (300) AS2129 TABLE E, SO / RF	8705 _ _ _ 120CL	458		449	452	452		454.91	427	274	273	374	51	84.0
12 (300) JIS B2200 - 10K, SO / RF	8705 _ _ _ 120CP	458		449	452	452		445.00	427	274	273	368	51	75.4
12 (300) JIS B2200 - 20K, SO / RF	8705 _ _ _ 120CR	512		503	505	506		480.00	427	274	273	395	51	129.1
12 (300) JIS B2200 - 40K, SO / RF	8705 _ _ _ 120CT	561		556	558	553		540.00	427	274	273	410	80	247.6
12 (300) AS4087 PN16, SO / RF	8705 _ _ _ 120CU	458		449	452	452		455.00	427	274	273	378	51	62.5
12 (300) AS4087 PN21, SO / RF	8705 _ _ _ 120CW	458		449	452	452		490.00	427	274	273	406	51	102.2
12 (300) AS4087 PN35, SO / RF	8705 _ _ _ 120CY	512		503	505	506		490.00	427	274	273	362	51	167.8

Tabela 42: Sensor flangeado 8705-M (DN 350mm a 500mm) flanges deslizantes — baixa pressão (P ≤ Classe 300) — milímetros

SIZE, DESCRIPTION	MODEL NUMBER 	OVERALL LENGTH						FLANGE Ø DIM "B"	BODY Ø DIM "C"	DIM "D" CL. 1 to TA		LINER Ø ON FACE DIM "J"	LIFT RING HEIGHT DIM "K"	FLOW TUBE WEIGHT (kg)
		DIM "A" PTFE	DIM "A" ETFE	DIM "A" NEOPRENE	DIM "A" LINATEX	DIM "A" POLY	DIM "A" PFA			STYLE A	STYLE B			
14 (350) ASME - 150 , SO / RF	8705 _ _ _ 140C1	531	532	526	528	529	533	533	481	300	300	413	51	136
14 (350) ASME - 300 , SO / RF	8705 _ _ _ 140C3	588	589	583	586	586		584	481	300	300	413	51	234
14 (350) ASME - 600 DERAT. , SO / RF	8705 _ _ _ 140C6	654						603	481	300	300	413	51	351
14 (350) DIN - PN10, SO / RF	8705 _ _ _ 140CD	531	532	526	528	529	533	505	481	300	300	430	51	114
14 (350) DIN - PN16, SO / RF	8705 _ _ _ 140CE	531		526	528	529	533	520	481	300	300	438	51	125
14 (350) DIN - PN25, SO / RF	8705 _ _ _ 140CF	531		526	528	529		555	481	300	300	450	51	163
14 (350) DIN - PN40, SO / RF	8705 _ _ _ 140CH	588		583	586	586		580	481	300	300	465	51	218
14 (350) AS2129 TABLE D, SO / RF	8705 _ _ _ 140CK	531		526	528	529		525	481	300	300	438	51	104
14 (350) AS2129 TABLE E, SO / RF	8705 _ _ _ 140CL	531		526	528	529		525	481	300	300	438	51	116
14 (350) JIS B2200 - 10K, SO / RF	8705 _ _ _ 140CP	531		526	528	529		490	481	300	300	413	51	100
14 (350) JIS B2200 - 20K, SO / RF	8705 _ _ _ 140CR	588		583	586	586		540	481	300	300	440	51	175
14 (350) JIS B2200 - 40K, SO / RF	8705 _ _ _ 140CT	654		649	651			585	481	300	300	455	51	318
14 (350) AS4087 PN16, SO / RF	8705 _ _ _ 140CU	531		526	528	529		525	481	300	300	438	51	99
14 (350) AS4087 PN21, SO / RF	8705 _ _ _ 140CW	531		526	528	529		550	481	300	300	459	51	133
14 (350) AS4087 PN35, SO / RF	8705 _ _ _ 140CY	588		583	586	586		550	481	300	300	419	51	226
16 (400) ASME - 150 , SO / RF	8705 _ _ _ 160C1	607	607	601	604	604		597	532	326	326	470	80	176
16 (400) ASME - 300 , SO / RF	8705 _ _ _ 160C3	664		659	661	662		648	532	326	326	470	80	320
16 (400) ASME - 600 DERAT. , SO / RF	8705 _ _ _ 160C6	743						686	532	326	326	470	80	500
16 (400) DIN - PN10, SO / RF	8705 _ _ _ 160CD	607	607	601	604	604		565	532	326	326	482	80	144
16 (400) DIN - PN16, SO / RF	8705 _ _ _ 160CE	607	607	601	604	604		580	532	326	326	490	80	161
16 (400) DIN - PN25, SO / RF	8705 _ _ _ 160CF	664		659	661	662		620	532	326	326	505	80	264
16 (400) DIN - PN40, SO / RF	8705 _ _ _ 160CH	664		659	661	662		660	532	326	326	535	80	316
16 (400) AS2129 TABLE D, SO / RF	8705 _ _ _ 160CK	607		601	604	604		580	532	326	326	489	80	129
16 (400) AS2129 TABLE E, SO / RF	8705 _ _ _ 160CL	607		601	604	604		580	532	326	326	489	80	148
16 (400) JIS B2200 - 10K, SO / RF	8705 _ _ _ 160CP	607		601	604	604		560	532	326	326	475	51	134
16 (400) JIS B2200 - 20K, SO / RF	8705 _ _ _ 160CR	664		659	661	662		605	532	326	326	495	51	254
16 (400) JIS B2200 - 40K, SO / RF	8705 _ _ _ 160CT	743		738	740			645	532	326	326	515	51	436
16 (400) AS4087 PN16, SO / RF	8705 _ _ _ 160CU	607		601	604	604		580	532	326	326	489	80	119
16 (400) AS4087 PN21, SO / RF	8705 _ _ _ 160CW	607		601	604	604		610	532	326	326	516	80	175
16 (400) AS4087 PN35, SO / RF	8705 _ _ _ 160CY	664		659	661	662		610	532	326	326	483	80	286
18 (450) ASME - 150 , SO / RF	8705 _ _ _ 180C1	682		677	679	680		635	596	358	358	533	80	205
18 (450) ASME - 300 , SO / RF	8705 _ _ _ 180C3	761		756	758	759		711	596	358	358	533	80	411
18 (450) ASME - 600 DERAT. , SO / RF	8705 _ _ _ 180C6	831						743	596	358	358	533	80	638
18 (450) DIN - PN10, SO / RF	8705 _ _ _ 180CD	682		677	679	680		615	596	358	358	532	80	173
18 (450) DIN - PN16, SO / RF	8705 _ _ _ 180CE	682		677	679	680		640	596	358	358	550	80	197
18 (450) DIN - PN25, SO / RF	8705 _ _ _ 180CF	761		756	758	759		670	596	358	358	555	80	338
18 (450) DIN - PN40, SO / RF	8705 _ _ _ 180CH	761		756	758	759		685	596	358	358	560	80	371
18 (450) AS2129 TABLE D, SO / RF	8705 _ _ _ 180CK	682		677	679	680		640	596	358	358	532	80	161
18 (450) AS2129 TABLE E, SO / RF	8705 _ _ _ 180CL	682		677	679	680		640	596	358	358	552	80	188
18 (450) JIS B2200 - 10K, SO / RF	8705 _ _ _ 180CP	682		677	679	680		620	596	358	358	530	80	169
18 (450) JIS B2200 - 20K, SO / RF	8705 _ _ _ 180CR	761		756	758	759		675	596	358	358	560	80	340
18 (450) AS4087 PN16, SO / RF	8705 _ _ _ 180CU	682		677	679	680		640	596	358	358	552	80	146
18 (450) AS4087 PN21, SO / RF	8705 _ _ _ 180CW	682		677	679	680		675	596	358	358	571	80	205
18 (450) AS4087 PN35, SO / RF	8705 _ _ _ 180CY	761		756	758	759		675	596	358	358	533	80	416
20 (500) ASME - 150 , SO / RF	8705 _ _ _ 200C1	756		751	754	754		699	647	384	384	584	80	258
20 (500) ASME - 300 , SO / RF	8705 _ _ _ 200C3	839		834	836	837		775	647	384	384	584	80	511
20 (500) ASME - 600 DERAT. , SO / RF	8705 _ _ _ 200C6	936						813	647	384	384	584	80	827
20 (500) DIN - PN10, SO / RF	8705 _ _ _ 200CD	756		751	754	754		670	647	384	384	585	80	215
20 (500) DIN - PN16, SO / RF	8705 _ _ _ 200CE	756		751	754	754		715	647	384	384	610	80	257
20 (500) DIN - PN25, SO / RF	8705 _ _ _ 200CF	839		834	836	837		730	647	384	384	615	80	423
20 (500) DIN - PN40, SO / RF	8705 _ _ _ 200CH	839		834	836	837		754	647	384	384	615	80	459
20 (500) AS2129 TABLE D, SO / RF	8705 _ _ _ 200CK	756		751	754	754		705	647	384	384	609	80	214
20 (500) AS2129 TABLE E, SO / RF	8705 _ _ _ 200CL	756		751	754	754		705	647	384	384	609	80	239
20 (500) JIS B2200 - 10K, SO / RF	8705 _ _ _ 200CP	756		751	754	754		675	647	384	384	585	80	206
20 (500) JIS B2200 - 20K, SO / RF	8705 _ _ _ 200CR	839		834	836	837		730	647	384	384	615	80	417
20 (500) AS4087 PN16, SO / RF	8705 _ _ _ 200CU	756		751	754	754		705	647	384	384	609	80	205
20 (500) AS4087 PN21, SO / RF	8705 _ _ _ 200CW	756		751	754	754		735	647	384	384	634	80	285
20 (500) AS4087 PN35, SO / RF	8705 _ _ _ 200CY	839		834	836	837		735	647	384	384	597	80	487

Tabela 43: Sensor flangeado 8705-M (DN 600 mm a 900 mm) flanges deslizantes — baixa pressão (P ≤ Classe 300) — milímetros

SIZE, DESCRIPTION	MODEL NUMBER 5	OVERALL LENGTH						FLANGE Ø DIM "B"	BODY Ø DIM "C"	DIM "D" CL to TA		LINER Ø ON FACE DIM "J"	LIFT RING HEIGHT DIM "K"	FLOW TUBE WEIGHT (kg)
		DIM "A" PTFE	DIM "A" ETFE	DIM "A" NEOPRENE	DIM "A" LINATEX	DIM "A" POLY	DIM "A" PFA			STYLE A	STYLE B			
24 (600) ASME - 150 , SO / RF	8705 _ _ _ 240C1	908		903	905	906		813	763	442	441	692	80	375
24 (600) ASME - 300 , SO / RF	8705 _ _ _ 240C3	1000		995	997	998		914	763	442	441	692	80	784
24 (600) ASME - 600 DERAT., SO / RF	8705 _ _ _ 240C6	1050						940	763	442	441	692	80	1220
24 (600) DIN - PN10, SO / RF	8705 _ _ _ 240CD	908		903	905	906		780	763	442	441	685	80	300
24 (600) DIN - PN16, SO / RF	8705 _ _ _ 240CE	908		903	905	906		840	763	442	441	725	80	377
24 (600) DIN - PN25, SO / RF	8705 _ _ _ 240CF	1000		995	997	998		845	763	442	441	720	80	613
24 (600) DIN - PN40, SO / RF	8705 _ _ _ 240CH	1000		995	997	998		890	763	442	441	735	80	738
24 (600) AS2129 TABLE D, SO / RF	8705 _ _ _ 240CK	908		903	905	906		825	763	442	441	720	80	314.2
24 (600) AS2129 TABLE E, SO / RF	8705 _ _ _ 240CL	908		903	905	906		825	763	442	441	717	80	369.6
24 (600) JIS B2200 - 10K, SO / RF	8705 _ _ _ 240CP	908		903	905	906		795	763	442	441	690	80	299.1
24 (600) JIS B2200 - 20K, SO / RF	8705 _ _ _ 240CR	1000		995	997	998		845	763	442	441	720	80	613.9
24 (600) AS4087 PN16, SO / RF	8705 _ _ _ 240CU	908		903	905	906		825	763	442	441	720	80	321.6
24 (600) AS4087 PN21, SO / RF	8705 _ _ _ 240CW	1000		995	997	998		850	763	442	441	739	80	586.5
24 (600) AS4087 PN35, SO / RF	8705 _ _ _ 240CY	1000		995	997	998		850	763	442	441	699	80	693.2
30 (750) AWWA CLASS D, SO / FF	8705 _ _ _ 300C1	940		935	937	941		984	902	511	511	857	80	407.0
30 (750) MSS SP44 - 150 , SO / RF	8705 _ _ _ 300C2	1056		1050	1053	1053		984	902	511	511	857	80	708.3
30 (750) MSS SP44 - 300 , SO / RF	8705 _ _ _ 300C3	1200		1195	1197	1198		1092	902	511	511	857	80	1338.4
30 (750) AS2129 TABLE D, SO / RF	8705 _ _ _ 300CK	940		935	937	941		995	902	511	511	888	80	470.4
30 (750) AS2129 TABLE E, SO / RF	8705 _ _ _ 300CL	1056		1050	1053	1053		995	902	511	511	857	80	578.4
30 (750) AS4087 PN16, SO / RF	8705 _ _ _ 300CU	940		935	937	938		995	902	511	511	888	80	491.5
30 (750) AS4087 PN21, SO / RF	8705 _ _ _ 300CW	1056		1050	1053	1053		1015	902	511	511	76	80	485.8
30 (750) AS4087 PN35, SO / RF	8705 _ _ _ 300CY	1200		1195	1197	1198		1015	902	511	511	898	80	1112.4
36 (900) AWWA CLASS D, SO / FF	8705 _ _ _ 360C1	1032		1027	1029	1033		1168	1102	610	611	1022	80	574.9
36 (900) MSS SP44 - 150 , SO / RF	8705 _ _ _ 360C2	1200		1195	1197	1198		1168	1102	610	611	1022	80	1156.9
36 (900) MSS SP44 - 300 , SO / RF	8705 _ _ _ 360C3	1351		1345	1348	1348		1270	1102	610	611	1022	86	2079.3
36 (900) AS2129 TABLE D, SO / RF	8705 _ _ _ 360CK	1032		1027	1029	1033		1175	1102	610	611	1050	80	687.3
36 (900) AS2129 TABLE E, SO / RF	8705 _ _ _ 360CL	1200		1195	1197	1198		1175	1102	610	611	1050	80	955.1
36 (900) AS4087 PN16, SO / RF	8705 _ _ _ 360CU	1032		1027	1029	1030		1175	1102	610	611	1050	80	707.3
36 (900) AS4087 PN21, SO / RF	8705 _ _ _ 360CW	1200		1195	1197	1198		1185	1102	610	611	1060	80	934.8
36 (900) AS4087 PN35, SO / RF	8705 _ _ _ 360CY	1351		1345	1348	1348		1185	1102	610	611	1030	86	1678.7

Figura 16: Sensor flangeado 8705-M 1/2 pol. a 36 pol. (DN 15 mm a 900 mm) flanges de pescoço soldado — (P ≤ Classe 600 reduzida)



Tabela 44: Sensor flangeado 8705-M 1/2 pol. a 36 pol. flanges de pescoço soldado — baixa pressão (P ≤ Classe 600 reduzida) — polegadas

SIZE, DESCRIPTION	MODEL NUMBER 	OVERALL LENGTH				FLANGE Ø DIM "B"	BODY Ø DIM "C"	DIN "D" CL 10 TA		LINER Ø ON FACE DIM "J"	LIFT RING HEIGHT DIM "K"	FLOW TUBE WEIGHT (lbs.)
		DIM "A" PTFE	DIM "A" NEOPRENE	DIM "A" LINATEX	DIM "A" POLY			STYLE A	STYLE B			
0.5 (15) ASME - 150 , WN / RF	8705 _ _ _ 005D1	10.32				3.50	4.50	4.41	4.61	1.38		10
0.5 (15) ASME - 300 , WN / RF	8705 _ _ _ 005D3	10.34				3.75	4.50	4.41	4.61	1.38		11
1 (25) ASME - 150 , WN / RF	8705 _ _ _ 010D1	11.17	11.08	11.14	11.17	4.25	4.50	4.41	4.61	2.00		13
1 (25) ASME - 300 , WN / RF	8705 _ _ _ 010D3	11.17	11.08	11.14	11.17	4.88	4.50	4.41	4.61	2.00		16
1 (25) ASME - 600 DERAT., WN / RF	8705 _ _ _ 010D6	11.68				4.88	4.50	4.41	4.61	2.00		17
1.5 (40) ASME - 150 , WN / RF	8705 _ _ _ 015D1	11.08	11.01	11.07	11.08	5.00	5.21	4.82	4.97	2.88		19
1.5 (40) ASME - 300 , WN / RF	8705 _ _ _ 015D3	11.08	11.01	11.07	11.08	6.12	5.21	4.82	4.97	2.88		24
1.5 (40) ASME - 600 DERAT., WN / RF	8705 _ _ _ 015D6	11.76				6.12	5.21	4.82	4.97	2.50		26
2 (50) ASME - 150 , WN / RF	8705 _ _ _ 020D1	11.20	11.13	11.19	11.20	6.00	5.21	4.82	4.97	3.62		24
2 (50) ASME - 300 , WN / RF	8705 _ _ _ 020D3	11.20	11.13	11.19	11.20	6.50	5.21	4.82	4.97	3.62		28
2 (50) ASME - 600 DERAT., WN / RF	8705 _ _ _ 020D6	12.04				6.50	5.21	4.82	4.97	3.25		32
3 (80) ASME - 150 , WN / RF	8705 _ _ _ 030D1	12.17	12.06	12.12	12.18	7.50	7.21	5.82	5.97	5.00	1.70	43
3 (80) ASME - 300 , WN / RF	8705 _ _ _ 030D3	12.17	12.06	12.12	12.18	8.25	7.21	5.82	5.97	5.00	1.70	53
3 (80) ASME - 600 DERAT., WN / RF	8705 _ _ _ 030D6	13.03				8.25	7.21	5.82	5.97	4.63	1.70	59
4 (100) ASME - 150 , WN / RF	8705 _ _ _ 040D1	13.94	13.81	13.87	13.96	9.00	7.91	6.17	6.32	6.19	1.70	60
4 (100) ASME - 300 , WN / RF	8705 _ _ _ 040D3	13.94	13.81	13.87	13.96	10.00	7.91	6.17	6.32	6.19	1.70	81
4 (100) ASME - 600 DERAT., WN / RF	8705 _ _ _ 040D6	15.84				10.75	7.91	6.17	6.32	5.81	1.70	109
6 (150) ASME - 150 , WN / RF	8705 _ _ _ 060D1	16.66	16.48	16.54	16.60	11.00	9.98	7.30	7.35	8.50	1.70	100
6 (150) ASME - 300 , WN / RF	8705 _ _ _ 060D3	16.66	16.48	16.54	16.60	12.50	9.98	7.30	7.35	8.50	1.70	142
6 (150) ASME - 600 DERAT., WN / RF	8705 _ _ _ 060D6	19.05				14.00	9.98	7.30	7.35	8.00	1.70	231
8 (200) ASME - 150 , WN / RF	8705 _ _ _ 080D1	19.22	19.03	19.09	19.15	13.50	11.92	8.27	8.32	10.62	1.70	160
8 (200) ASME - 300 , WN / RF	8705 _ _ _ 080D3	19.22	19.03	19.09	19.15	15.00	11.92	8.27	8.32	10.62	1.70	220
8 (200) ASME - 600 DERAT., WN / RF	8705 _ _ _ 080D6	22.15				16.50	11.92	8.27	8.32	10.00	1.70	362
10 (250) ASME - 150 , WN / RF	8705 _ _ _ 100D1	19.95	19.68	19.74	19.80	16.00	14.64	9.69	9.68	12.75	2.00	230
10 (250) ASME - 300 , WN / RF	8705 _ _ _ 100D3	19.95	19.68	19.74	19.80	17.50	14.64	9.69	9.68	12.75	2.00	320
10 (250) ASME - 600 DERAT., WN / RF	8705 _ _ _ 100D6	23.68				20.00	14.64	9.69	9.68	12.00	2.00	583
12 (300) ASME - 150 , WN / RF	8705 _ _ _ 120D1	23.83	23.49	23.55	23.61	19.00	16.50	10.77	10.61	15.00	2.00	349
12 (300) ASME - 300 , WN / RF	8705 _ _ _ 120D3	23.83	23.49	23.55	23.61	20.50	16.50	10.77	10.61	15.00	2.00	464
12 (300) ASME - 600 DERAT., WN / RF	8705 _ _ _ 120D6	26.93				22.00	16.50	10.77	10.61	14.00	2.00	758
14 (350) ASME - 150 , WN / RF	8705 _ _ _ 140D1	27.20	27.00	27.06	27.12	21.00	18.92	11.83	11.82	16.25	2.00	452
14 (350) ASME - 300 , WN / RF	8705 _ _ _ 140D3	27.20	27.00	27.06	27.12	23.00	18.92	11.83	11.82	16.25	2.00	661
14 (350) ASME - 600 DERAT., WN / RF	8705 _ _ _ 140D6	30.29				23.75	18.92	11.83	11.82	15.25	2.00	938
16 (400) ASME - 150 , WN / RF	8705 _ _ _ 160D1	29.78	29.58	29.64	29.70	23.50	20.94	12.84	12.83	18.50	3.13	487
16 (400) ASME - 300 , WN / RF	8705 _ _ _ 160D3	29.78	29.58	29.64	29.70	25.50	20.94	12.84	12.83	18.50	3.13	853
16 (400) ASME - 600 DERAT., WN / RF	8705 _ _ _ 160D6	33.57				27.00	20.94	12.84	12.83	17.50	3.13	1274
18 (450) ASME - 150 , WN / RF	8705 _ _ _ 180D1	31.97	31.77	31.83	31.89	25.00	23.46	14.10	14.09	21.00	3.13	679
18 (450) ASME - 300 , WN / RF	8705 _ _ _ 180D3	31.97	31.77	31.83	31.89	28.00	23.46	14.10	14.09	21.00	3.13	1094
18 (450) ASME - 600 DERAT., WN / RF	8705 _ _ _ 180D6	35.23				29.25	23.46	14.10	14.09	20.00	3.13	1531
20 (500) ASME - 150 , WN / RF	8705 _ _ _ 200D1	34.76	34.56	34.62	34.68	27.50	25.48	15.11	15.10	23.00	3.13	722
20 (500) ASME - 300 , WN / RF	8705 _ _ _ 200D3	34.76	34.56	34.62	34.68	30.50	25.48	15.11	15.10	23.00	3.13	1337
20 (500) ASME - 600 DERAT., WN / RF	8705 _ _ _ 200D6	38.26				32.00	25.48	15.11	15.10	22.00	3.13	1892
24 (600) ASME - 150 , WN / RF	8705 _ _ _ 240D1	38.30	38.10	38.16	38.22	32.00	30.03	17.39	17.38	27.25	3.13	1118
24 (600) ASME - 300 , WN / RF	8705 _ _ _ 240D3	38.30	38.10	38.16	38.22	36.00	30.03	17.39	17.38	27.25	3.13	1964
24 (600) ASME - 600 DERAT., WN / RF	8705 _ _ _ 240D6	42.33				37.00	30.03	17.39	17.38	26.00	3.13	2838
30 (750) ASME - 150 , WN / RF	8705 _ _ _ 300D1	41.56	41.36	41.45	41.48	38.75	35.50	20.13	20.11	33.75	3.13	1679
30 (750) ASME - 300 , WN / RF	8705 _ _ _ 300D3	47.16	46.96	47.02	47.08	43.00	35.50	20.13	20.11	33.75	3.13	3166
36 (900) ASME - 150 , WN / RF	8705 _ _ _ 360D1	47.25	47.05	47.14	47.17	46.00	43.37	24.00	24.05	40.25	3.13	2728
36 (900) ASME - 300 , WN / RF	8705 _ _ _ 360D3	53.16	52.96	53.02	53.08	50.00	43.37	24.00	24.05	40.25	3.38	4723

Tabela 45: Sensor flangeado 8705-M (DN 15 mm a 900 mm) flanges de pescoço soldado — baixa pressão (P ≤ Classe 600 reduzida) — milímetros

SIZE, DESCRIPTION	MODEL NUMBER 	OVERALL LENGTH				FLANGE Ø DIM "B"	BODY Ø DIM "C"	DIM "D" CL to TA		LINER Ø ON FACE DIM "J"	LIFT RING HEIGHT DIM "K"	FLOW TUBE WEIGHT (kg)
		DIM "A" PTFE	DIM "A" NEOPRENE	DIM "A" LINATEX	DIM "A" POLY			STYLE A	STYLE B			
0.5 (15) ASME - 150 , WN / RF	8705 _ _ _ 005D1	262				88	114	112	117	35		4
0.5 (15) ASME - 300 , WN / RF	8705 _ _ _ 005D3	263				95	114	112	117	35		5
1 (25) ASME - 150 , WN / RF	8705 _ _ _ 010D1	284	281	283	284	108	114	112	117	51		6
1 (25) ASME - 300 , WN / RF	8705 _ _ _ 010D3	284	281	283	284	124	114	112	117	51		7
1 (25) ASME - 600 DERAT., WN / RF	8705 _ _ _ 010D6	297				124	114	112	117	51		8
1.5 (40) ASME - 150 , WN / RF	8705 _ _ _ 015D1	281	280	281	281	127	132	122	126	73		8
1.5 (40) ASME - 300 , WN / RF	8705 _ _ _ 015D3	281	280	281	281	155	132	122	126	73		11
1.5 (40) ASME - 600 DERAT., WN / RF	8705 _ _ _ 015D6	299				155	132	122	126	64		12
2 (50) ASME - 150 , WN / RF	8705 _ _ _ 020D1	285	283	284	284	152	132	122	126	92		11
2 (50) ASME - 300 , WN / RF	8705 _ _ _ 020D3	285	283	284	284	165	132	122	126	92		13
2 (50) ASME - 600 DERAT., WN / RF	8705 _ _ _ 020D6	306				165	132	122	126	83		14
3 (80) ASME - 150 , WN / RF	8705 _ _ _ 030D1	309	306	308	309	191	183	148	152	127	43	20
3 (80) ASME - 300 , WN / RF	8705 _ _ _ 030D3	309	306	308	309	210	183	148	152	127	43	24
3 (80) ASME - 600 DERAT., WN / RF	8705 _ _ _ 030D6	331				210	183	148	152	117	43	27
4 (100) ASME - 150 , WN / RF	8705 _ _ _ 040D1	354	351	352	355	229	201	157	160	157	43	27
4 (100) ASME - 300 , WN / RF	8705 _ _ _ 040D3	354	351	352	355	254	201	157	160	157	43	37
4 (100) ASME - 600 DERAT., WN / RF	8705 _ _ _ 040D6	402				273	201	157	160	148	43	49
6 (150) ASME - 150 , WN / RF	8705 _ _ _ 060D1	423	419	420	422	279	253	185	187	216	43	45
6 (150) ASME - 300 , WN / RF	8705 _ _ _ 060D3	423	419	420	422	318	253	185	187	216	43	64
6 (150) ASME - 600 DERAT., WN / RF	8705 _ _ _ 060D6	484				356	253	185	187	203	43	105
8 (200) ASME - 150 , WN / RF	8705 _ _ _ 080D1	488	483	485	486	343	303	210	211	270	43	73
8 (200) ASME - 300 , WN / RF	8705 _ _ _ 080D3	488	483	485	486	381	303	210	211	270	43	100
8 (200) ASME - 600 DERAT., WN / RF	8705 _ _ _ 080D6	563				419	303	210	211	254	43	164
10 (250) ASME - 150 , WN / RF	8705 _ _ _ 100D1	507	500	501	503	406	372	246	246	324	51	104
10 (250) ASME - 300 , WN / RF	8705 _ _ _ 100D3	507	500	501	503	445	372	246	246	324	51	145
10 (250) ASME - 600 DERAT., WN / RF	8705 _ _ _ 100D6	601				508	372	246	246	305	51	265
12 (300) ASME - 150 , WN / RF	8705 _ _ _ 120D1	605	597	598	600	483	419	274	269	381	51	158
12 (300) ASME - 300 , WN / RF	8705 _ _ _ 120D3	605	597	598	600	521	419	274	269	381	51	211
12 (300) ASME - 600 DERAT., WN / RF	8705 _ _ _ 120D6	684				559	419	274	269	356	51	344
14 (350) ASME - 150 , WN / RF	8705 _ _ _ 140D1	691	686	687	689	533	481	300	300	413	51	205
14 (350) ASME - 300 , WN / RF	8705 _ _ _ 140D3	691	686	687	689	584	481	300	300	413	51	300
14 (350) ASME - 600 DERAT., WN / RF	8705 _ _ _ 140D6	769				603	481	300	300	387	51	426
16 (400) ASME - 150 , WN / RF	8705 _ _ _ 160D1	757	751	753	754	597	532	326	326	470	80	221
16 (400) ASME - 300 , WN / RF	8705 _ _ _ 160D3	757	751	753	754	648	532	326	326	470	80	387
16 (400) ASME - 600 DERAT., WN / RF	8705 _ _ _ 160D6	853				686	532	326	326	445	80	578
18 (450) ASME - 150 , WN / RF	8705 _ _ _ 180D1	812	807	808	810	635	596	358	358	533	80	308
18 (450) ASME - 300 , WN / RF	8705 _ _ _ 180D3	812	807	808	810	711	596	358	358	533	80	496
18 (450) ASME - 600 DERAT., WN / RF	8705 _ _ _ 180D6	895				743	596	358	358	508	80	694
20 (500) ASME - 150 , WN / RF	8705 _ _ _ 200D1	883	878	879	881	699	647	384	384	584	80	327
20 (500) ASME - 300 , WN / RF	8705 _ _ _ 200D3	883	878	879	881	775	647	384	384	584	80	606
20 (500) ASME - 600 DERAT., WN / RF	8705 _ _ _ 200D6	972				813	647	384	384	559	80	858
24 (600) ASME - 150 , WN / RF	8705 _ _ _ 240D1	973	968	969	971	813	763	442	441	692	80	507
24 (600) ASME - 300 , WN / RF	8705 _ _ _ 240D3	973	968	969	971	914	763	442	441	692	80	891
24 (600) ASME - 600 DERAT., WN / RF	8705 _ _ _ 240D6	1075				940	763	442	441	660	80	1287
30 (750) ASME - 150 , WN / RF	8705 _ _ _ 300D2	1056	1050	1053	1053	984	902	511	511	857	80	761
30 (750) ASME - 300 , WN / RF	8705 _ _ _ 300D3	1198	1193	1194	1196	1092	902	511	511	857	80	1436
36 (900) ASME - 150 , WN / RF	8705 _ _ _ 360D2	1200	1195	1197	1198	1168	1102	610	611	1022	80	1237
36 (900) ASME - 300 , WN / RF	8705 _ _ _ 360D3	1350	1345	1347	1348	1270	1102	610	611	1022	86	2143

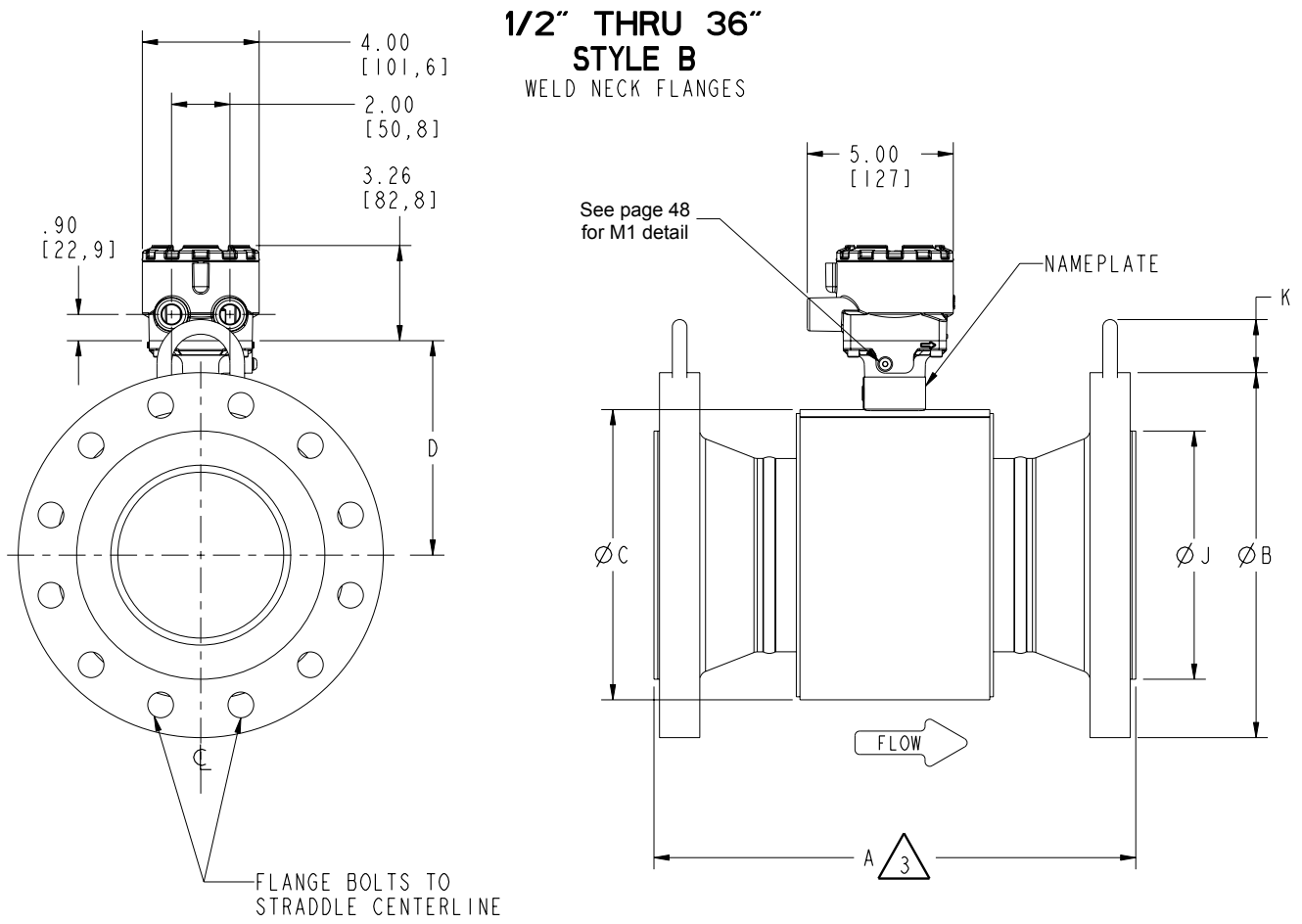
Figura 17: Sensor flangeado 8705-M 1/2 pol. a 36 pol. (DN 15 mm a 900 mm) invólucro da bobina M2/M4 (P ≤ Classe 600 reduzida)





Figura 18: Sensor flangeado 8705-M 1/2 pol. a 36 pol. (DN 15 mm a 900 mm) invólucro da bobina M2/M4 (P ≤ Classe 600 reduzida)

TABLE 5 BODY WIDTH WITH ELECTRODE ACCESS (M2)		
Size -- in (mm) All Flanges	Body Width w/ M2 DIM "E" (inch)	Body Width w/ M2 DIM "E" (mm)
0.5 (15)	5.22	133
1 (25)	5.70	145
1.5 (40)	5.88	149
2 (50)	6.36	161
2.5 (60)	6.86	174
3 (80)	7.88	200
4 (100)	8.88	226
5 (125)	9.71	247
6 (150)	10.62	270
8 (200)	12.62	321
10 (250)	15.53	394
12 (300)	17.53	445
14 (350)	20.68	525
16 (400)	22.68	576
18 (450)	24.68	627
20 (500)	26.68	678
24 (600)	30.68	779
30 (750)	36.68	932
36 (900)	44.18	1122

 WHEN VENTING THE ELECTRODE COMPARTMENT, THE VENT AND RECOVERY PIPING DIAMETER MUST NOT BE SMALLER THAN THE M6 COVER THREADING TO AVOID BUILDING PRESSURE INSIDE THE ELECTRODE COMPARTMENT.

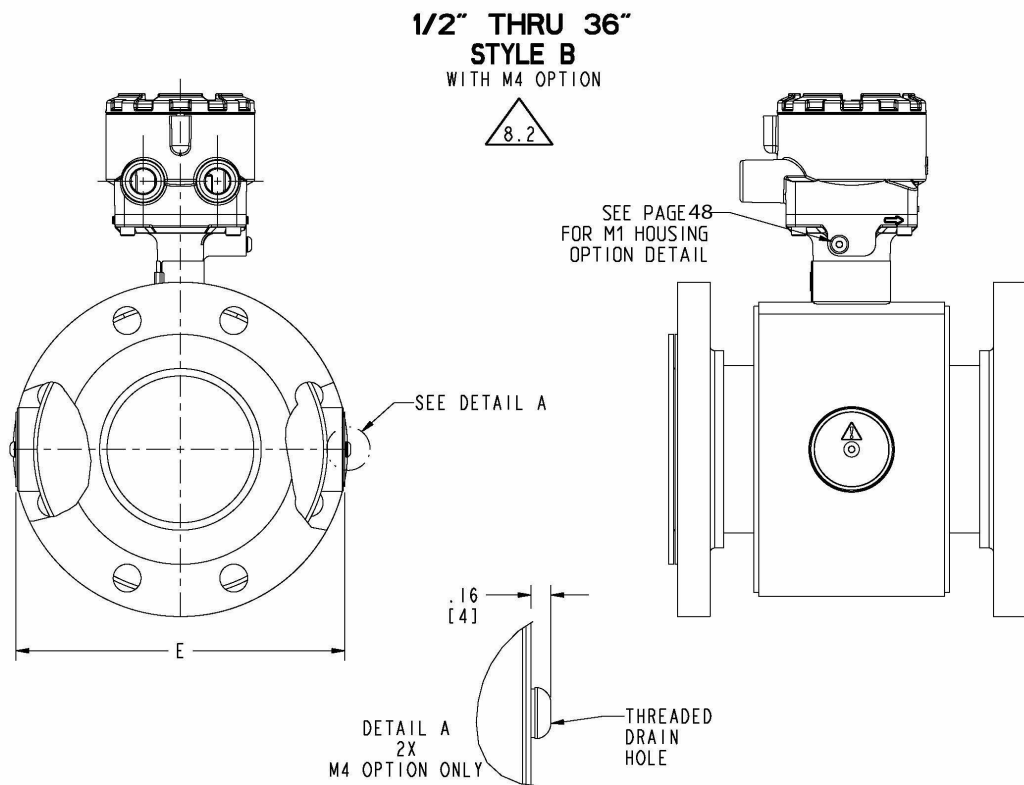
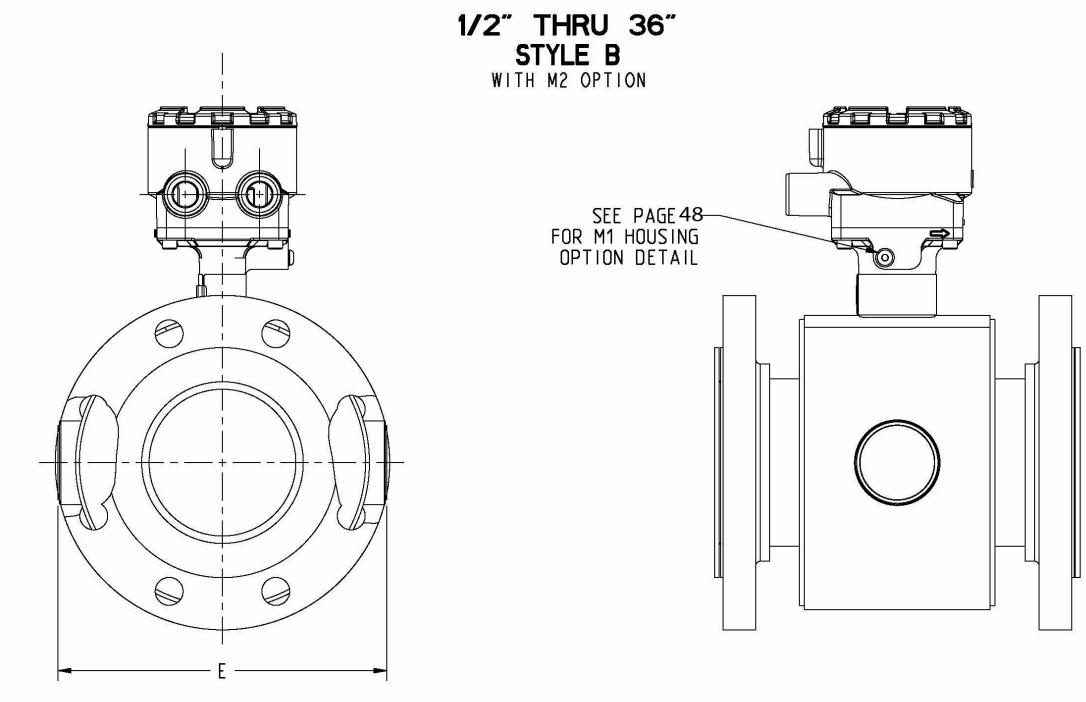
 WHEN M4 OPTION IS SELECTED ADD .320" (8mm) TO M2 DIM 'E' (BODY WIDTH DIMENSION)

Dimensões de alta pressão do 8705-M

As seguintes notas se aplicam à [Figura 19](#) e [Tabela 46](#) até [Tabela 51](#):

 FOR BREVITY, THE MODEL NUMBER LIST ONLY CONTAINS THE CODES FOR CARBON STEEL FLANGES. 304 AND 316 STAINLESS STEEL FLANGES ARE DIMENSIONALLY IDENTICAL TO CARBON STEEL. USE THE TABLE BELOW TO FIND THE CARBON STEEL CODE THAT CORRESPONDS TO EACH STAINLESS STEEL CODE.

 OPTIONAL RELIEF VALVE ASSEMBLY IS 1.75" 144,51

STAINLESS STEEL CODES	ARE THE SAME DIMENSIONS AS CARBON STEEL CODE
S, P	C
T, R	D
G, H	F
K, L	J

Figura 19: Sensor flangeado 8705-M 1/2 pol. a 24 pol. (DN 15 mm a 600 mm) flange sobreposta - alta pressão (P ≤ Classe 900)

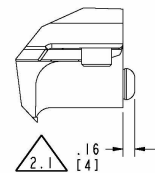
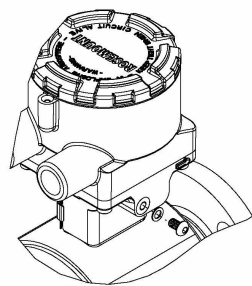
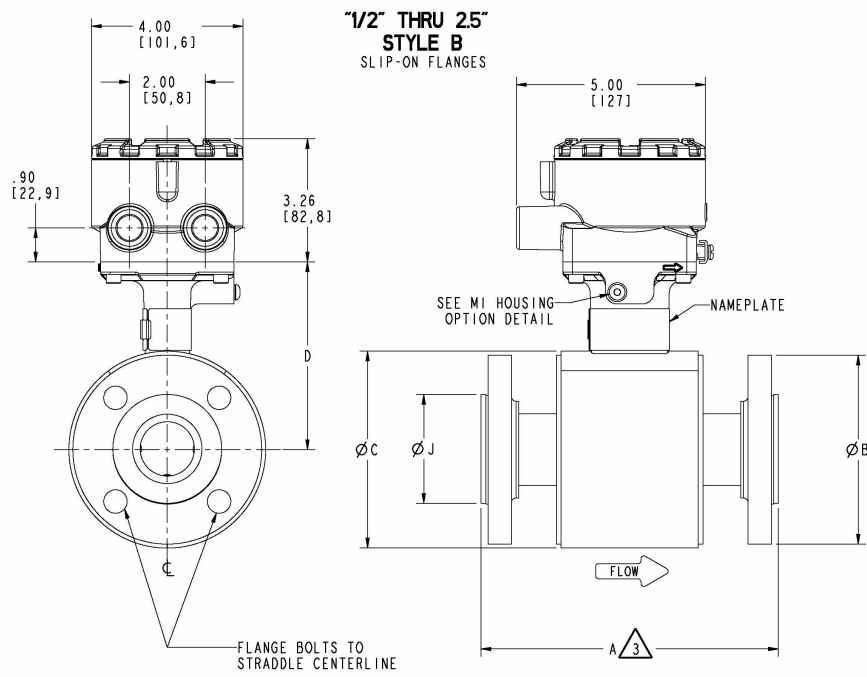

M1 HOUSING OPTION DETAIL

Tabela 46: Sensor flangeado 8705-M 1/2 pol. a 24 pol. flange sobreposta — alta pressão (P ≤ Classe 900) — polegadas

SIZE, DESCRIPTION	MODEL NUMBER 	OVERALL LENGTH					FLANGE Ø DIM "B"	BODY Ø DIM "C"	DIM "D" CL to TA		LINER Ø ON FACE DIM "J"	LIFT RING HEIGHT DIM "K"	FLOW TUBE WEIGHT (lbs.)
		DIM "A" PTFE	DIM "A" ETFE	DIM "A" NEOPRENE	DIM "A" LINATEX	DIM "A" POLY			STYLE A	STYLE B			
0.5 (15) ASME - 600 DERAT., SO / RF	8705 _ _ _ 005C6	8.38	8.38	8.38	8.48	8.38	3.75	4.50	4.41	4.61	1.38		10
0.5 (15) ASME - 600 FULL, SO / RF	8705 _ _ _ 005C7		8.38	8.25	8.25	8.25	3.75	4.50	4.41	4.61	1.38		10
1 (25) ASME - 900 , SO / RTJ	8705 _ _ _ 010_9			9.53	9.53	9.53	5.88	4.50	4.41	4.61	1.51	1.70	24
1 (25) ASME - 600 FULL, SO / RF	8705 _ _ _ 010C7			8.53	8.53	8.53	4.88	4.50	4.41	4.61	1.63		15
1 (25) ASME - 900 , SO / RF	8705 _ _ _ 010C9			9.49	9.49	9.49	5.88	4.50	4.41	4.61	1.63	1.70	24
1.5 (40) ASME - 600 FULL, SO / RF	8705 _ _ _ 015C7			8.42	8.42	8.42	6.12	5.21	4.82	4.97	2.50		23
1.5 (40) ASME - 900 , SO / RF	8705 _ _ _ 015C9			9.49	9.49	9.49	7.00	5.21	4.82	4.97	2.50	1.70	34
2 (50) ASME - 600 FULL, SO / RF	8705 _ _ _ 020C7			8.57	8.57	8.57	6.50	5.21	4.82	4.97	3.25		27
2 (50) ASME - 900 , SO / RF	8705 _ _ _ 020C9			10.23	10.23	10.23	8.50	5.21	4.82	4.97	3.25	1.70	57
2.5 (65) ASME - 600 FULL, SO / RF	8705 _ _ _ 025C7			8.61			7.50	6.31	5.37	5.52	3.75		41
2.5 (65) ASME - 900 , SO / RF	8705 _ _ _ 025C9			10.23			9.62	6.31	5.37	5.52	3.75	1.70	82
3 (65) ASME - 600 FULL, SO / RTJ	8705 _ _ _ 030_7			12.19	12.19	12.19	8.25	7.21	5.82	5.97	4.00		53
3 (65) ASME - 900 , SO / RTJ	8705 _ _ _ 030_9			12.82	12.82	12.82	9.50	7.21	5.82	5.97	3.94		75
3 (80) ASME - 600 FULL, SO / RF	8705 _ _ _ 030C7			12.16	12.16	12.16	8.25	7.21	5.82	5.97	4.63	1.70	53
3 (80) ASME - 900 , SO / RF	8705 _ _ _ 030C9			12.79	12.79	12.79	9.50	7.21	5.82	5.97	4.63	1.70	74
4 (80) ASME - 600 FULL, SO / RTJ	8705 _ _ _ 040_7			12.60	12.60	12.60	10.75	7.91	6.17	6.32	4.94	1.70	92
4 (80) ASME - 900 , SO / RTJ	8705 _ _ _ 040_9			13.89	13.89	13.89	11.50	7.91	6.17	6.32	4.94	2.00	123
4 (100) ASME - 600 FULL, SO / RF	8705 _ _ _ 040C7			12.56	12.56	12.56	10.75	7.91	6.17	6.32	5.81	1.70	93
4 (100) ASME - 900 , SO / RF	8705 _ _ _ 040C9			13.86	13.86	13.86	11.50	7.91	6.17	6.32	5.81	2.00	123
5 (125) ASME - 600 FULL, SO / RF	8705 _ _ _ 050C7			12.81			13.00	9.61	7.02	7.17	6.91	1.70	156
5 (125) ASME - 900 , SO / RF	8705 _ _ _ 050C9			13.86			13.75	9.61	7.02	7.17	6.91	1.70	201
6 (125) ASME - 600 FULL, SO / RTJ	8705 _ _ _ 060_7			15.57	15.57	15.57	14.00	9.98	7.30	7.35	7.12	1.70	193
6 (200) ASME - 900 , SO / RTJ	8705 _ _ _ 060_9			17.58	17.58	17.58	15.00	9.98	7.30	7.35	7.12	2.00	254
6 (150) ASME - 600 FULL, SO / RF	8705 _ _ _ 060C7			13.92	13.92	13.92	14.00	9.98	7.30	7.35	8.00	1.70	189
6 (150) ASME - 900 , SO / RF	8705 _ _ _ 060C9			17.55	17.55	17.55	15.00	9.98	7.30	7.35	8.00	2.00	254
8 (150) ASME - 600 FULL, SO / RTJ	8705 _ _ _ 080_7			17.58	17.58	17.58	16.50	11.92	8.27	8.32	9.37	1.70	298
8 (150) ASME - 900 , SO / RTJ	8705 _ _ _ 080_9			20.61	20.61	20.61	18.50	11.92	8.27	8.32	9.13	3.13	446
8 (200) ASME - 600 FULL, SO / RF	8705 _ _ _ 080C7			16.44	16.44	16.44	16.50	11.92	8.27	8.32	10.00	1.70	292
8 (200) ASME - 900 , SO / RF	8705 _ _ _ 080C9			20.58	20.58	20.58	18.50	11.92	8.27	8.32	10.00	3.13	444
10 (200) ASME - 600 FULL, SO / RTJ	8705 _ _ _ 100_7			19.08	19.08	19.08	20.00	14.64	9.69	9.68	11.50	2.00	480
10 (200) ASME - 900 , SO / RTJ	8705 _ _ _ 100_9			21.57	21.57	21.57	21.50	14.64	9.69	9.68	11.25	3.13	655
10 (250) ASME - 600 FULL, SO / RF	8705 _ _ _ 100C7			19.05	19.05	19.05	20.00	14.64	9.69	9.68	12.00	2.00	476
10 (250) ASME - 900 , SO / RF	8705 _ _ _ 100C9			21.54	21.54	21.54	21.50	14.64	9.69	9.68	12.00	3.13	650
12 (250) ASME - 600 FULL, SO / RTJ	8705 _ _ _ 120_7			21.78	21.78	21.78	22.00	16.80	10.77	10.76	13.75	2.00	636
12 (250) ASME - 900 , SO / RTJ	8705 _ _ _ 120_9			25.18	25.18	25.18	24.00	16.80	10.77	10.76	13.50	3.13	914
12 (300) ASME - 600 FULL, SO / RF	8705 _ _ _ 120C7			21.75	21.75	21.75	22.00	16.80	10.77	10.76	14.00	2.00	620
12 (300) ASME - 900 , SO / RF	8705 _ _ _ 120C9			25.15	25.15	25.15	24.00	16.80	10.77	10.76	14.00	3.13	907
14 (300) ASME - 600 FULL, SO / RTJ	8705 _ _ _ 140_7			25.44	25.44	25.44	23.75	18.92	11.83	11.82	15.00	2.00	780
14 (350) ASME - 600 FULL, SO / RF	8705 _ _ _ 140C7			25.41	25.41	25.41	23.75	18.92	11.83	11.82	15.25	2.00	771
16 (350) ASME - 600 FULL, SO / RTJ	8705 _ _ _ 160_7			28.94	28.94	28.94	27.00	20.94	12.84	12.83	17.00	3.13	1108
16 (400) ASME - 600 FULL, SO / RF	8705 _ _ _ 160C7			28.91	28.91	28.91	27.00	20.94	12.84	12.83	17.50	3.13	1100
18 (400) ASME - 600 FULL, SO / RTJ	8705 _ _ _ 180_7			32.42	32.42	32.42	29.25	23.46	14.10	14.09	19.38	3.13	1415
18 (450) ASME - 600 FULL, SO / RF	8705 _ _ _ 180C7			32.39	32.39	32.39	29.25	23.46	14.10	14.09	20.00	3.13	1405
20 (450) ASME - 600 FULL, SO / RTJ	8705 _ _ _ 200_7			36.55	36.55	36.55	32.00	25.48	15.11	15.10	21.00	3.13	1839
20 (500) ASME - 600 FULL, SO / RF	8705 _ _ _ 200C7			36.52	36.52	36.52	32.00	25.48	15.11	15.10	22.00	3.13	1822
24 (500) ASME - 600 FULL, SO / RTJ	8705 _ _ _ 240_7			41.05	41.05	41.05	37.00	30.03	17.39	17.38	25.00	3.13	2724
24 (600) ASME - 600 FULL, SO / RF	8705 _ _ _ 240C7			41.02	41.02	41.02	37.00	30.03	17.39	17.38	26.00	3.13	2692

Tabela 47: Sensor flangeado 8705-M (DN 15 mm a 600 mm) flange sobreposta — alta pressão (P ≤ Classe 900) — milímetros

SIZE, DESCRIPTION	MODEL NUMBER 	OVERALL LENGTH					FLANGE Ø DIM "B"	BODY Ø DIM "C"	DIM "D" CL to TA		LINER Ø ON FACE DIM "J"	LIFT RING HEIGHT DIM "K"	FLOW TUBE WEIGHT (kg)
		DIM "A" PTFE	DIM "A" ETFE	DIM "A" NEOPRENE	DIM "A" LINATEX	DIM "A" POLY			STYLE A	STYLE B			
0.5 (15) ASME - 600 DERAT., SO / RF	8705 _ _ _ 005C6	213	213	213	215	213	95	114	112	117	35		5
0.5 (15) ASME - 600 FULL, SO / RF	8705 _ _ _ 005C7		213	209	209	209	95	114	112	117	35		5
1 (25) ASME - 900 , SO / RTJ	8705 _ _ _ 010_9			242	242	242	149	114	112	117	38	43	11
1 (25) ASME - 600 FULL, SO / RF	8705 _ _ _ 010C7			217	217	217	124	114	112	117	41		7
1 (25) ASME - 900 , SO / RF	8705 _ _ _ 010C9			241	241	241	149	114	112	117	41	43	11
1.5 (40) ASME - 600 FULL, SO / RF	8705 _ _ _ 015C7			214	214	214	155	132	122	126	64		11
1.5 (40) ASME - 900 , SO / RF	8705 _ _ _ 015C9			241	241	241	178	132	122	126	64	43	16
2 (50) ASME - 600 FULL, SO / RF	8705 _ _ _ 020C7			218	218	218	165	132	122	126	83		12
2 (50) ASME - 900 , SO / RF	8705 _ _ _ 020C9			260	260	260	216	132	122	126	83	43	26
2.5 (65) ASME - 600 FULL, SO / RF	8705 _ _ _ 025C7			219			191	160	136	140	95		19
2.5 (65) ASME - 900 , SO / RF	8705 _ _ _ 025C9			260			244	160	136	140	95	43	37
3 (65) ASME - 600 FULL, SO / RTJ	8705 _ _ _ 030_7			310	310	310	210	183	148	152	102		24
3 (65) ASME - 900 , SO / RTJ	8705 _ _ _ 030_9			326	326	326	241	183	148	152	100		34
3 (80) ASME - 600 FULL, SO / RF	8705 _ _ _ 030C7			309	309	309	210	183	148	152	118	43	24
3 (80) ASME - 900 , SO / RF	8705 _ _ _ 030C9			325	325	325	241	183	148	152	118	43	34
4 (80) ASME - 600 FULL, SO / RTJ	8705 _ _ _ 040_7			320	320	320	273	201	157	160	125	43	42
4 (80) ASME - 900 , SO / RTJ	8705 _ _ _ 040_9			353	353	353	292	201	157	160	125	51	56
4 (100) ASME - 600 FULL, SO / RF	8705 _ _ _ 040C7			319	319	319	273	201	157	160	148	43	42
4 (100) ASME - 900 , SO / RF	8705 _ _ _ 040C9			352	352	352	292	201	157	160	148	51	56
5 (125) ASME - 600 FULL, SO / RF	8705 _ _ _ 050C7			325			330	244	178	182	176	43	71
5 (125) ASME - 900 , SO / RF	8705 _ _ _ 050C9			352			349	244	178	182	176	43	91
6 (125) ASME - 600 FULL, SO / RTJ	8705 _ _ _ 060_7			396	396	396	356	253	185	187	181	43	87
6 (200) ASME - 900 , SO / RTJ	8705 _ _ _ 060_9			447	447	447	381	253	185	187	181	51	115
6 (150) ASME - 600 FULL, SO / RF	8705 _ _ _ 060C7			353	353	353	356	253	185	187	203	43	86
6 (150) ASME - 900 , SO / RF	8705 _ _ _ 060C9			446	446	446	381	253	185	187	203	51	115
8 (150) ASME - 600 FULL, SO / RTJ	8705 _ _ _ 080_7			447	447	447	419	303	210	211	238	43	135
8 (150) ASME - 900 , SO / RTJ	8705 _ _ _ 080_9			523	523	523	470	303	210	211	232	80	202
8 (200) ASME - 600 FULL, SO / RF	8705 _ _ _ 080C7			417	417	417	419	303	210	211	254	43	132
8 (200) ASME - 900 , SO / RF	8705 _ _ _ 080C9			523	523	523	470	303	210	211	254	80	202
10 (200) ASME - 600 FULL, SO / RTJ	8705 _ _ _ 100_7			485	485	485	508	372	246	246	292	51	218
10 (200) ASME - 900 , SO / RTJ	8705 _ _ _ 100_9			548	548	548	546	372	246	246	286	80	297
10 (250) ASME - 600 FULL, SO / RF	8705 _ _ _ 100C7			484	484	484	508	372	246	246	305	51	216
10 (250) ASME - 900 , SO / RF	8705 _ _ _ 100C9			547	547	547	546	372	246	246	305	80	295
12 (250) ASME - 600 FULL, SO / RTJ	8705 _ _ _ 120_7			553	553	553	559	427	274	273	349	51	288
12 (250) ASME - 900 , SO / RTJ	8705 _ _ _ 120_9			640	640	640	610	427	274	273	343	80	415
12 (300) ASME - 600 FULL, SO / RF	8705 _ _ _ 120C7			552	552	552	559	427	274	273	356	51	281
12 (300) ASME - 900 , SO / RF	8705 _ _ _ 120C9			639	639	639	610	427	274	273	356	80	412
14 (300) ASME - 600 FULL, SO / RTJ	8705 _ _ _ 140_7			646	646	646	603	481	300	300	381	51	354
14 (350) ASME - 600 FULL, SO / RF	8705 _ _ _ 140C7			645	645	645	603	481	300	300	387	51	350
16 (350) ASME - 600 FULL, SO / RTJ	8705 _ _ _ 160_7			735	735	735	686	532	326	326	432	80	503
16 (400) ASME - 600 FULL, SO / RF	8705 _ _ _ 160C7			734	734	734	686	532	326	326	445	80	499
18 (400) ASME - 600 FULL, SO / RTJ	8705 _ _ _ 180_7			823	823	823	743	596	358	358	492	80	642
18 (450) ASME - 600 FULL, SO / RF	8705 _ _ _ 180C7			823	823	823	743	596	358	358	508	80	637
20 (450) ASME - 600 FULL, SO / RTJ	8705 _ _ _ 200_7			928	928	928	813	647	384	384	533	80	834
20 (500) ASME - 600 FULL, SO / RF	8705 _ _ _ 200C7			928	928	928	813	647	384	384	559	80	826
24 (500) ASME - 600 FULL, SO / RTJ	8705 _ _ _ 240_7			1043	1043	1043	940	763	442	441	635	80	1236
24 (600) ASME - 600 FULL, SO / RF	8705 _ _ _ 240C7			1042	1042	1042	940	763	442	441	660	80	1221

Figura 20: Sensor flangeado 8705-M 1 pol. a 24 pol. (DN 25 mm a 600 mm) flange de pescoço soldado — (P ≤ Classe 2500)



Tabela 48: Sensor flangeado 8705-M 1 pol. a 5 pol. flange de pescoço soldado — alta pressão (P ≤ Classe 2500) — polegadas

SIZE, DESCRIPTION	MODEL NUMBER 				FLANGE Ø DIM "B"	BODY Ø DIM "C"	DIM "D" CL to TA		LINER Ø ON FACE DIM "J"	LIFT RING HEIGHT DIM "K"	FLOW TUBE WEIGHT (lbs.)
		DIM "A" NEOPRENE	DIM "A" LINATEX	DIM "A" POLY			STYLE A	STYLE B			
1 (25) ASME - 600 FULL, WN / RF	8705 _ _ _ 010D7	11.54	11.54	11.54	4.88	4.50	4.41	4.61	2.00		17
1 (25) ASME - 900 , WN / RF	8705 _ _ _ 010D9	12.51	12.51	12.51	5.88	4.50	4.41	4.61	2.00	1.70	25
1 (25) ASME -1500 , WN / RF	8705 _ _ _ 010DM	12.87	12.87	12.87	5.88	4.50	4.41	4.61	1.63	1.70	25
1 (25) ASME -2500 , WN / RF	8705 _ _ _ 010DN	14.29	14.29	14.29	6.25	4.50	4.41	4.61	1.63	1.70	34
1 (25) ASME - 600 FULL, WN / RTJ	8705 _ _ _ 010J7	11.57	11.57	11.57	4.88	4.50	4.41	4.61	1.31		17
1 (25) ASME - 900 , WN / RTJ	8705 _ _ _ 010J9	12.54	12.54	12.54	5.88	4.50	4.41	4.61	1.31	1.70	26
1 (25) ASME -1500 , WN / RTJ	8705 _ _ _ 010JM	12.90	12.90	12.90	5.88	4.50	4.41	4.61	1.26	1.70	26
1.5 (40) ASME - 600 FULL, WN / RF	8705 _ _ _ 015D7	11.56	11.56	11.56	6.12	5.21	4.82	4.97	2.50		26
1.5 (40) ASME - 900 , WN / RF	8705 _ _ _ 015D9	12.65	12.65	12.65	7.00	5.21	4.82	4.97	2.50	1.70	38
1.5 (40) ASME -1500 , WN / RF	8705 _ _ _ 015DM	13.09	13.09	13.09	7.00	5.21	4.82	4.97	2.50	1.70	39
1.5 (40) ASME -2500 , WN / RF	8705 _ _ _ 015DN	15.51	15.51	15.51	8.00	5.21	4.82	4.97	2.38	1.70	66
1.5 (40) ASME - 600 FULL, WN / RTJ	8705 _ _ _ 015J7	11.59	11.59	11.59	6.12	5.21	4.82	4.97	2.00		27
1.5 (40) ASME - 900 , WN / RTJ	8705 _ _ _ 015J9	12.68	12.68	12.68	7.00	5.21	4.82	4.97	2.00	1.70	38
1.5 (40) ASME -1500 , WN / RTJ	8705 _ _ _ 015JM	13.12	13.12	13.12	7.00	5.21	4.82	4.97	1.92	1.70	39
1.5 (40) ASME -2500 , WN / RTJ	8705 _ _ _ 015JN	15.66	15.66	15.66	8.00	5.21	4.82	4.97	1.84	1.70	68
2 (50) ASME - 600 FULL, WN / RF	8705 _ _ _ 020D7	11.83	11.83	11.83	6.50	5.21	4.82	4.97	3.25		32
2 (50) ASME - 900 , WN / RF	8705 _ _ _ 020D9	14.26	14.26	14.26	8.50	5.21	4.82	4.97	3.25	1.70	66
2 (50) ASME -1500 , WN / RF	8705 _ _ _ 020DM	14.82	14.82	14.82	8.50	5.21	4.82	4.97	3.25	1.70	69
2 (50) ASME -2500 , WN / RF	8705 _ _ _ 020DN	16.86	16.86	16.86	9.25	5.21	4.82	4.97	3.12	1.70	96
2 (50) ASME - 600 FULL, WN / RTJ	8705 _ _ _ 020J7	11.99	11.99	11.99	6.50	5.21	4.82	4.97	2.31		32
2 (50) ASME - 900 , WN / RTJ	8705 _ _ _ 020J9	14.42	14.42	14.42	8.50	5.21	4.82	4.97	2.62	1.70	67
2 (50) ASME -1500 , WN / RTJ	8705 _ _ _ 020JM	14.92	14.92	14.92	8.50	5.21	4.82	4.97	2.34	1.70	70
2 (50) ASME -2500 , WN / RTJ	8705 _ _ _ 020JN	17.01	17.01	17.01	9.25	5.21	4.82	4.97	2.59	1.70	98
2.5 (60) ASME -1500 , WN / RF	8705 _ _ _ 025DM	16.80	16.80	16.80	9.62	6.31	5.37	5.52	3.70	1.70	93
2.5 (60) ASME -2500 , WN / RF	8705 _ _ _ 025DN	19.70	19.70	19.70	10.50	6.31	5.37	5.52	3.50	1.70	136
2.5 (60) ASME -1500 , WN / RTJ	8705 _ _ _ 025J7	16.91	16.91	16.91	9.62	6.31	5.37	5.52	3.10	1.70	88
2.5 (60) ASME -2500 , WN / RTJ	8705 _ _ _ 025JN	19.94	19.94	19.94	10.50	6.31	5.37	5.52	2.80	1.70	132
3 (80) ASME - 600 FULL, WN / RF	8705 _ _ _ 030D7	12.78	12.78	12.78	8.25	7.21	5.82	5.97	4.63	1.70	59
3 (80) ASME - 900 , WN / RF	8705 _ _ _ 030D9	14.38	14.38	14.38	9.50	7.21	5.82	5.97	4.63	1.70	85
3 (80) ASME -1500 , WN / RF	8705 _ _ _ 030DM	16.27	16.27	16.27	10.50	7.21	5.82	5.97	4.33	1.70	125
3 (80) ASME -2500 , WN / RF	8705 _ _ _ 030DN	20.42	20.42	20.42	12.00	7.21	5.82	5.97	4.15	1.70	211
3 (80) ASME - 600 FULL, WN / RTJ	8705 _ _ _ 030J7	12.94	12.94	12.94	8.25	7.21	5.82	5.97	4.00	1.70	60
3 (80) ASME - 900 , WN / RTJ	8705 _ _ _ 030J9	14.54	14.54	14.54	9.50	7.21	5.82	5.97	3.94	1.70	86
3 (80) ASME -1500 , WN / RTJ	8705 _ _ _ 030JM	16.42	16.42	16.42	10.50	7.21	5.82	5.97	3.97	1.70	127
3 (80) ASME -2500 , WN / RTJ	8705 _ _ _ 030JN	20.70	20.70	20.70	12.00	7.21	5.82	5.97	3.41	1.70	214
4 (100) ASME - 600 FULL, WN / RF	8705 _ _ _ 040D7	15.57	15.57	15.57	10.75	7.91	6.17	6.32	5.81	1.70	108
4 (100) ASME - 900 , WN / RF	8705 _ _ _ 040D9	16.81	16.81	16.81	11.50	7.91	6.17	6.32	5.81	2.00	140
4 (100) ASME -1500 , WN / RF	8705 _ _ _ 040DM	18.18	18.18	18.18	12.25	7.91	6.17	6.32	5.71	2.00	188
4 (100) ASME -2500 , WN / RF	8705 _ _ _ 040DN	23.71	23.71	23.71	14.00	7.91	6.17	6.32	5.54	2.00	331
4 (100) ASME - 600 FULL, WN / RTJ	8705 _ _ _ 040J7	15.73	15.73	15.73	10.75	7.91	6.17	6.32	4.94	1.70	109
4 (100) ASME - 900 , WN / RTJ	8705 _ _ _ 040J9	16.97	16.97	16.97	11.50	7.91	6.17	6.32	4.94	2.00	141
4 (100) ASME -1500 , WN / RTJ	8705 _ _ _ 040JM	18.33	18.33	18.33	12.25	7.91	6.17	6.32	5.54	2.00	191
4 (100) ASME -2500 , WN / RTJ	8705 _ _ _ 040JN	24.12	24.12	24.12	14.00	7.91	6.17	6.32	4.38	2.00	337
5 (120) ASME -1500 , WN / RF	8705 _ _ _ 050DM	22.79	22.79	22.79	14.75	9.61	7.02	7.17	6.35	2.00	331
5 (120) ASME -2500 , WN / RF	8705 _ _ _ 050DN	28.45	28.45	28.45	16.50	9.61	7.02	7.17	6.40	2.00	509
5 (120) ASME -1500 , WN / RTJ	8705 _ _ _ 050JM	22.94	22.94	22.94	14.75	9.61	7.02	7.17	6.20	2.00	325
5 (120) ASME -2500 , WN / RTJ	8705 _ _ _ 050JN	28.98	28.98	28.98	16.50	9.61	7.02	7.17	5.30	2.00	502

Tabela 49: Sensor flangeado 8705-M 6 pol. a 24 pol. flange de pescoço soldado — alta pressão (P ≤ Classe 2500) — polegadas

SIZE, DESCRIPTION	MODEL NUMBER 				FLANGE Ø DIM "B"	BODY Ø DIM "C"	DIM "D" CL to TA		LINER Ø ON FACE DIM "J"	LIFT RING HEIGHT DIM "K"	FLOW TUBE WEIGHT (lbs.)
		DIM "A" NEOPRENE	DIM "A" LINATEX	DIM "A" POLY			STYLE A	STYLE B			
6 (150) ASME - 600 FULL, WN / RF	8705 _ _ _ 060D7	18.73	18.73	18.73	14.00	9.98	7.30	7.35	8.00	1.70	230
6 (150) ASME - 900 , WN / RF	8705 _ _ _ 060D9	20.58	20.58	20.58	15.00	9.98	7.30	7.35	8.00	2.00	296
6 (150) ASME -1500 , WN / RF	8705 _ _ _ 060DM	23.84	23.84	23.84	15.50	9.98	7.30	7.35	7.70	2.00	428
6 (150) ASME -2500 , WN / RF	8705 _ _ _ 060DN	31.79	31.79	31.79	19.00	9.98	7.30	7.35	7.30	2.00	848
6 (150) ASME - 600 FULL, WN / RTJ	8705 _ _ _ 060J7	18.89	18.89	18.89	14.00	9.98	7.30	7.35	7.12	1.70	232
6 (150) ASME - 900 , WN / RTJ	8705 _ _ _ 060J9	20.74	20.74	20.74	15.00	9.98	7.30	7.35	7.12	2.00	299
6 (150) ASME -1500 , WN / RTJ	8705 _ _ _ 060JM	24.12	24.12	24.12	15.50	9.98	7.30	7.35	6.73	2.00	433
6 (150) ASME -2500 , WN / RTJ	8705 _ _ _ 060JN	32.32	32.32	32.32	19.00	9.98	7.30	7.35	6.66	2.00	863
8 (200) ASME - 600 FULL, WN / RF	8705 _ _ _ 080D7	21.59	21.59	21.59	16.50	11.92	8.27	8.32	10.00	1.70	355
8 (200) ASME - 900 , WN / RF	8705 _ _ _ 080D9	24.09	24.09	24.09	18.50	11.92	8.27	8.32	10.00	3.13	521
8 (200) ASME -1500 , WN / RF	8705 _ _ _ 080DM	28.70	28.70	28.70	19.00	11.92	8.27	8.32	9.76	3.13	755
8 (200) ASME -2500 , WN / RF	8705 _ _ _ 080DN	36.88	36.88	36.88	21.75	11.92	8.27	8.32	9.20	3.13	1352
8 (200) ASME - 600 FULL, WN / RTJ	8705 _ _ _ 080J7	21.75	21.75	21.75	16.50	11.92	8.27	8.32	9.37	1.70	359
8 (200) ASME - 900 , WN / RTJ	8705 _ _ _ 080J9	24.25	24.25	24.25	18.50	11.92	8.27	8.32	9.13	3.13	525
8 (200) ASME -1500 , WN / RTJ	8705 _ _ _ 080JM	29.11	29.11	29.11	19.00	11.92	8.27	8.32	8.66	3.13	767
8 (200) ASME -2500 , WN / RTJ	8705 _ _ _ 080JN	37.53	37.53	37.53	21.75	11.92	8.27	8.32	8.28	3.13	1377
10 (250) ASME - 600 FULL, WN / RF	8705 _ _ _ 100D7	23.34	23.34	23.34	20.00	14.64	9.69	9.68	12.00	2.00	580
10 (250) ASME - 900 , WN / RF	8705 _ _ _ 100D9	26.12	26.12	26.12	21.50	14.64	9.69	9.68	12.00	3.13	797
10 (250) ASME -1500 , WN / RF	8705 _ _ _ 100DM	32.03	32.03	32.03	23.00	14.64	9.69	9.68	11.50	3.13	1317
10 (250) ASME -2500 , WN / RF	8705 _ _ _ 100DN	44.95	44.95	44.95	26.50	14.64	9.69	9.68	10.65	3.13	2542
10 (250) ASME - 600 FULL, WN / RTJ	8705 _ _ _ 100J7	23.50	23.50	23.50	20.00	14.64	9.69	9.68	11.50	2.00	585
10 (250) ASME - 900 , WN / RTJ	8705 _ _ _ 100J9	26.28	26.28	26.28	21.50	14.64	9.69	9.68	11.25	3.13	803
10 (250) ASME -1500 , WN / RTJ	8705 _ _ _ 100JM	32.44	32.44	32.44	23.00	14.64	9.69	9.68	10.78	3.13	1333
10 (250) ASME -2500 , WN / RTJ	8705 _ _ _ 100JN	45.86	45.86	45.86	26.50	14.64	9.69	9.68	9.94	3.13	2597
12 (300) ASME - 600 FULL, WN / RF	8705 _ _ _ 120D7	26.59	26.59	26.59	22.00	16.50	10.77	10.61	14.00	2.00	759
12 (300) ASME - 900 , WN / RF	8705 _ _ _ 120D9	30.33	30.33	30.33	24.00	16.50	10.77	10.61	14.00	3.13	1112
12 (300) ASME -1500 , WN / RF	8705 _ _ _ 120DM	37.11	37.11	37.11	26.50	16.50	10.77	10.61	13.18	3.13	2032
12 (300) ASME -2500 , WN / RF	8705 _ _ _ 120DN	51.50	51.50	51.50	30.00	16.50	10.77	10.61	12.20	3.13	3860
12 (300) ASME - 600 FULL, WN / RTJ	8705 _ _ _ 120J7	26.75	26.75	26.75	22.00	16.50	10.77	10.61	13.75	2.00	767
12 (300) ASME - 900 , WN / RTJ	8705 _ _ _ 120J9	30.49	30.49	30.49	24.00	16.50	10.77	10.61	13.50	3.13	1120
12 (300) ASME -1500 , WN / RTJ	8705 _ _ _ 120JM	37.76	37.76	37.76	26.50	16.50	10.77	10.61	12.28	3.13	2065
12 (300) ASME -2500 , WN / RTJ	8705 _ _ _ 120JN	52.41	52.41	52.41	30.00	16.50	10.77	10.61	12.06	3.13	3938
14 (350) ASME - 600 FULL, WN / RF	8705 _ _ _ 140D7	29.95	29.95	29.95	23.75	18.92	11.83	11.82	15.25	2.00	940
14 (350) ASME -1500 , WN / RF	8705 _ _ _ 140DM	40.82	40.82	40.82	29.50	18.92	11.83	11.82	14.06	3.13	2662
14 (350) ASME - 600 FULL, WN / RTJ	8705 _ _ _ 140J7	30.11	30.11	30.11	23.75	18.92	11.83	11.82	15.00	2.00	951
16 (400) ASME - 600 FULL, WN / RF	8705 _ _ _ 160D7	33.23	33.23	33.23	27.00	20.94	12.84	12.83	17.50	3.13	1277
16 (400) ASME -1500 , WN / RF	8705 _ _ _ 160DM	43.96	43.96	43.96	32.50	20.94	12.84	12.83	18.50	3.13	3485
16 (400) ASME - 600 FULL, WN / RTJ	8705 _ _ _ 160J7	33.39	33.39	33.39	27.00	20.94	12.84	12.83	17.00	3.13	1287
18 (450) ASME - 600 FULL, WN / RF	8705 _ _ _ 180D7	34.89	34.89	34.89	29.25	23.46	14.10	14.09	20.00	3.13	1534
18 (450) ASME -1500 , WN / RF	8705 _ _ _ 180DM	46.23	46.23	46.23	36.00	23.46	14.10	14.09	21.00	3.38	4416
18 (450) ASME - 600 FULL, WN / RTJ	8705 _ _ _ 180J7	35.05	35.05	35.05	29.25	23.46	14.10	14.09	19.38	3.13	1545
20 (500) ASME - 600 FULL, WN / RF	8705 _ _ _ 200D7	37.93	37.93	37.93	32.00	25.48	15.11	15.10	22.00	3.13	1895
20 (500) ASME -1500 , WN / RF	8705 _ _ _ 200DM	50.81	50.81	50.81	38.75	25.48	15.11	15.10	21.10	3.38	5479
20 (500) ASME - 600 FULL, WN / RTJ	8705 _ _ _ 200J7	38.21	38.21	38.21	32.00	25.48	15.11	15.10	21.00	3.13	1917
24 (600) ASME - 600 FULL, WN / RF	8705 _ _ _ 240D7	41.99	41.99	41.99	37.00	30.03	17.39	17.38	26.00	3.13	2848
24 (600) ASME -1500 , WN / RF	8705 _ _ _ 240DM	57.94	57.94	57.94	46.00	30.03	17.39	17.38	25.50	3.38	8822
24 (600) ASME - 600 FULL, WN / RTJ	8705 _ _ _ 240J7	42.40	42.40	42.40	37.00	30.03	17.39	17.38	25.00	3.13	2890

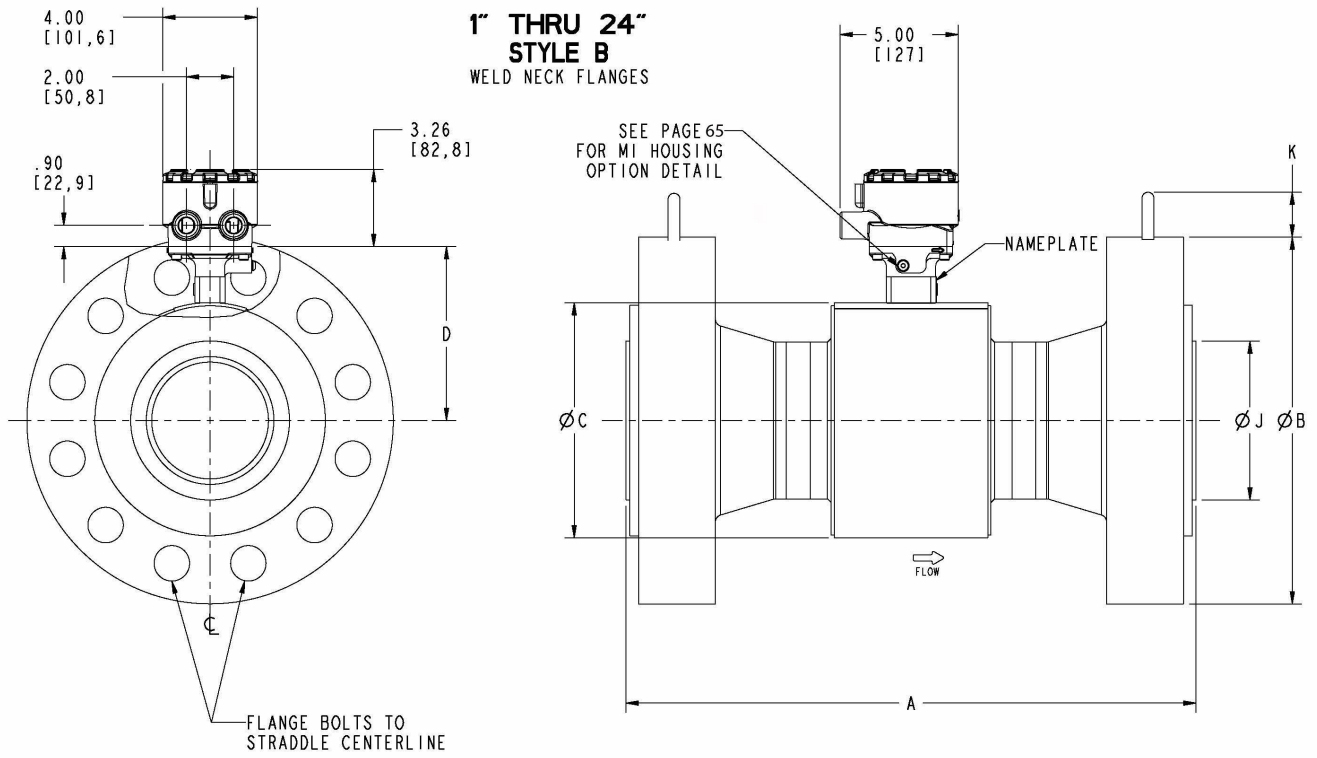
Tabela 50: Sensor flangeado 8705-M (DN 25 mm a 120 mm) flange de pescoço soldado — alta pressão (P ≤ Classe 2500) — milímetros

SIZE, DESCRIPTION	MODEL NUMBER 				FLANGE Ø DIM "B"	BODY Ø DIM "C"	DIM "D" CL to TA		LINER Ø ON FACE DIM "J"	LIFT RING HEIGHT DIM "K"	FLOW TUBE WEIGHT (kg)
		DIM "A" NEOPRENE	DIM "A" LINATEX	DIM "A" POLY			STYLE A	STYLE B			
1 (25) ASME - 600 FULL, WN / RF	8705 _ _ _ 010D7	293	293	293	124	114	112	117	51		8
1 (25) ASME - 900 , WN / RF	8705 _ _ _ 010D9	318	318	318	149	114	112	117	51	43	12
1 (25) ASME -1500 , WN / RF	8705 _ _ _ 010DM	327	327	327	149	114	112	117	41	43	11
1 (25) ASME -2500 , WN / RF	8705 _ _ _ 010DN	363	363	363	159	114	112	117	41	43	15
1 (25) ASME - 600 FULL, WN / RTJ	8705 _ _ _ 010J7	294	294	294	124	114	112	117	33		8
1 (25) ASME - 900 , WN / RTJ	8705 _ _ _ 010J9	319	319	319	149	114	112	117	33	43	12
1 (25) ASME -1500 , WN / RTJ	8705 _ _ _ 010JM	328	328	328	149	114	112	117	32	43	12
1.5 (40) ASME - 600 FULL, WN / RF	8705 _ _ _ 015D7	294	294	294	155	132	122	126	64		12
1.5 (40) ASME - 900 , WN / RF	8705 _ _ _ 015D9	321	321	321	178	132	122	126	64	43	17
1.5 (40) ASME -1500 , WN / RF	8705 _ _ _ 015DM	332	332	332	178	132	122	126	64	43	18
1.5 (40) ASME -2500 , WN / RF	8705 _ _ _ 015DN	394	394	394	203	132	122	126	60	43	30
1.5 (40) ASME - 600 FULL, WN / RTJ	8705 _ _ _ 015J7	294	294	294	155	132	122	126	51		12
1.5 (40) ASME - 900 , WN / RTJ	8705 _ _ _ 015J9	322	322	322	178	132	122	126	51	43	17
1.5 (40) ASME -1500 , WN / RTJ	8705 _ _ _ 015JM	333	333	333	178	132	122	126	49	43	18
1.5 (40) ASME -2500 , WN / RTJ	8705 _ _ _ 015JN	398	398	398	203	132	122	126	47	43	31
2 (50) ASME - 600 FULL, WN / RF	8705 _ _ _ 020D7	301	301	301	165	132	122	126	83		14
2 (50) ASME - 900 , WN / RF	8705 _ _ _ 020D9	362	362	362	216	132	122	126	83	43	30
2 (50) ASME -1500 , WN / RF	8705 _ _ _ 020DM	376	376	376	216	132	122	126	83	43	31
2 (50) ASME -2500 , WN / RF	8705 _ _ _ 020DN	428	428	428	235	132	122	126	79	43	43
2 (50) ASME - 600 FULL, WN / RTJ	8705 _ _ _ 020J7	305	305	305	165	132	122	126	59		15
2 (50) ASME - 900 , WN / RTJ	8705 _ _ _ 020J9	366	366	366	216	132	122	126	67	43	30
2 (50) ASME -1500 , WN / RTJ	8705 _ _ _ 020JM	379	379	379	216	132	122	126	60	43	32
2 (50) ASME -2500 , WN / RTJ	8705 _ _ _ 020JN	432	432	432	235	132	122	126	66	43	44
2.5 (60) ASME -1500 , WN / RF	8705 _ _ _ 025DM	427	427	427	244	160	136	140	94	43	42
2.5 (60) ASME -2500 , WN / RF	8705 _ _ _ 025DN	500	500	500	267	160	136	140	89	43	62
2.5 (60) ASME -1500 , WN / RTJ	8705 _ _ _ 025JM	430	430	430	244	160	136	140	79	43	40
2.5 (60) ASME -2500 , WN / RTJ	8705 _ _ _ 025JN	506	506	506	267	160	136	140	71	43	60
3 (80) ASME - 600 FULL, WN / RF	8705 _ _ _ 030D7	325	325	325	210	183	148	152	117	43	27
3 (80) ASME - 900 , WN / RF	8705 _ _ _ 030D9	365	365	365	241	183	148	152	117	43	38
3 (80) ASME -1500 , WN / RF	8705 _ _ _ 030DM	413	413	413	267	183	148	152	110	43	57
3 (80) ASME -2500 , WN / RF	8705 _ _ _ 030DN	519	519	519	305	183	148	152	105	43	96
3 (80) ASME - 600 FULL, WN / RTJ	8705 _ _ _ 030J7	329	329	329	210	183	148	152	102	43	27
3 (80) ASME - 900 , WN / RTJ	8705 _ _ _ 030J9	369	369	369	241	183	148	152	100	43	39
3 (80) ASME -1500 , WN / RTJ	8705 _ _ _ 030JM	417	417	417	267	183	148	152	101	43	58
3 (80) ASME -2500 , WN / RTJ	8705 _ _ _ 030JN	526	526	526	305	183	148	152	87	43	97
4 (100) ASME - 600 FULL, WN / RF	8705 _ _ _ 040D7	396	396	396	273	201	157	160	148	43	49
4 (100) ASME - 900 , WN / RF	8705 _ _ _ 040D9	427	427	427	292	201	157	160	148	51	64
4 (100) ASME -1500 , WN / RF	8705 _ _ _ 040DM	462	462	462	311	201	157	160	145	51	85
4 (100) ASME -2500 , WN / RF	8705 _ _ _ 040DN	602	602	602	356	201	157	160	141	51	150
4 (100) ASME - 600 FULL, WN / RTJ	8705 _ _ _ 040J7	400	400	400	273	201	157	160	125	43	49
4 (100) ASME - 900 , WN / RTJ	8705 _ _ _ 040J9	431	431	431	292	201	157	160	125	51	64.1
4 (100) ASME -1500 , WN / RTJ	8705 _ _ _ 040JM	466	466	466	311	201	157	160	141	51	86.7
4 (100) ASME -2500 , WN / RTJ	8705 _ _ _ 040JN	613	613	613	356	201	157	160	111	51	153.1
5 (120) ASME -1500 , WN / RF	8705 _ _ _ 050DM	579	579	579	375	244	178	182	161	51	150.2
5 (120) ASME -2500 , WN / RF	8705 _ _ _ 050DN	723	723	723	419	244	178	182	163	51	231.0
5 (120) ASME -1500 , WN / RTJ	8705 _ _ _ 050JM	583	583	583	375	244	178	182	157	51	147.4
5 (120) ASME -2500 , WN / RTJ	8705 _ _ _ 050JN	736	736	736	419	244	178	182	135	51	227.6

Tabela 51: Sensor flangeado 8705-M (DN 150 mm a 600 mm) flange de pescoço soldado — alta pressão (P ≤ Classe 2500) — milímetros

SIZE, DESCRIPTION	MODEL NUMBER 				FLANGE Ø DIM "B"	BODY Ø DIM "C"	DIM "D" CL to TA		LINER Ø ON FACE DIM "J"	LIFT RING HEIGHT DIM "K"	FLOW TUBE WEIGHT (kg)
		DIM "A" NEOPRENE	DIM "A" LINATEX	DIM "A" POLY			STYLE A	STYLE B			
6 (150) ASME - 600 FULL, WN / RF	8705 _ _ _ 060D7	476	476	476	356	253	185	187	203	43	104
6 (150) ASME - 900 , WN / RF	8705 _ _ _ 060D9	523	523	523	381	253	185	187	203	51	134
6 (150) ASME -1500 , WN / RF	8705 _ _ _ 060DM	605	605	605	394	253	185	187	196	51	194
6 (150) ASME -2500 , WN / RF	8705 _ _ _ 060DN	807	807	807	483	253	185	187	185	51	384
6 (150) ASME - 600 FULL, WN / RTJ	8705 _ _ _ 060J7	480	480	480	356	253	185	187	181	43	105
6 (150) ASME - 900 , WN / RTJ	8705 _ _ _ 060J9	527	527	527	381	253	185	187	181	51	135
6 (150) ASME -1500 , WN / RTJ	8705 _ _ _ 060JM	613	613	613	394	253	185	187	171	51	196
6 (150) ASME -2500 , WN / RTJ	8705 _ _ _ 060JN	821	821	821	483	253	185	187	169	51	392
8 (200) ASME - 600 FULL, WN / RF	8705 _ _ _ 080D7	548	548	548	419	303	210	211	254	43	161
8 (200) ASME - 900 , WN / RF	8705 _ _ _ 080D9	612	612	612	470	303	210	211	254	80	236
8 (200) ASME -1500 , WN / RF	8705 _ _ _ 080DM	729	729	729	483	303	210	211	248	80	342
8 (200) ASME -2500 , WN / RF	8705 _ _ _ 080DN	937	937	937	552	303	210	211	234	80	613
8 (200) ASME - 600 FULL, WN / RTJ	8705 _ _ _ 080J7	552	552	552	419	303	210	211	238	43	163
8 (200) ASME - 900 , WN / RTJ	8705 _ _ _ 080J9	616	616	616	470	303	210	211	232	80	238
8 (200) ASME -1500 , WN / RTJ	8705 _ _ _ 080JM	739	739	739	483	303	210	211	220	80	348
8 (200) ASME -2500 , WN / RTJ	8705 _ _ _ 080JN	953	953	953	552	303	210	211	210	80	625
10 (250) ASME - 600 FULL, WN / RF	8705 _ _ _ 100D7	593	593	593	508	372	246	246	305	51	263
10 (250) ASME - 900 , WN / RF	8705 _ _ _ 100D9	663	663	663	546	372	246	246	305	80	362
10 (250) ASME -1500 , WN / RF	8705 _ _ _ 100DM	813	813	813	584	372	246	246	292	80	597
10 (250) ASME -2500 , WN / RF	8705 _ _ _ 100DN	1142	1142	1142	673	372	246	246	271	80	1153
10 (250) ASME - 600 FULL, WN / RTJ	8705 _ _ _ 100J7	597	597	597	508	372	246	246	292	51	265
10 (250) ASME - 900 , WN / RTJ	8705 _ _ _ 100J9	668	668	668	546	372	246	246	286	80	364
10 (250) ASME -1500 , WN / RTJ	8705 _ _ _ 100JM	824	824	824	584	372	246	246	274	80	605
10 (250) ASME -2500 , WN / RTJ	8705 _ _ _ 100JN	1165	1165	1165	673	372	246	246	252	80	1178
12 (300) ASME - 600 FULL, WN / RF	8705 _ _ _ 120D7	675	675	675	559	419	274	269	356	51	344
12 (300) ASME - 900 , WN / RF	8705 _ _ _ 120D9	770	770	770	610	419	274	269	356	80	505
12 (300) ASME -1500 , WN / RF	8705 _ _ _ 120DM	942	942	942	673	419	274	269	335	80	922
12 (300) ASME -2500 , WN / RF	8705 _ _ _ 120DN	1308	1308	1308	762	419	274	269	310	80	1751
12 (300) ASME - 600 FULL, WN / RTJ	8705 _ _ _ 120J7	679	679	679	559	419	274	269	349	51	348
12 (300) ASME - 900 , WN / RTJ	8705 _ _ _ 120J9	774	774	774	610	419	274	269	343	80	508
12 (300) ASME -1500 , WN / RTJ	8705 _ _ _ 120JM	959	959	959	673	419	274	269	312	80	937
12 (300) ASME -2500 , WN / RTJ	8705 _ _ _ 120JN	1331	1331	1331	762	419	274	269	306	80	1786
14 (350) ASME - 600 FULL, WN / RF	8705 _ _ _ 140D7	761	761	761	603	481	300	300	387	51	426
14 (350) ASME -1500 , WN / RF	8705 _ _ _ 140DM	1037	1037	1037	749	481	300	300	357	80	1208
14 (350) ASME - 600 FULL, WN / RTJ	8705 _ _ _ 140J7	765	765	765	603	481	300	300	381	51	431
16 (400) ASME - 600 FULL, WN / RF	8705 _ _ _ 160D7	844	844	844	686	532	326	326	445	80	579
16 (400) ASME -1500 , WN / RF	8705 _ _ _ 160DM	1116	1116	1116	826	532	326	326	470	80	1581
16 (400) ASME - 600 FULL, WN / RTJ	8705 _ _ _ 160J7	848	848	848	686	532	326	326	432	80	584
18 (450) ASME - 600 FULL, WN / RF	8705 _ _ _ 180D7	886	886	886	743	596	358	358	508	80	696
18 (450) ASME -1500 , WN / RF	8705 _ _ _ 180DM	1174	1174	1174	914	596	358	358	533	86	2003
18 (450) ASME - 600 FULL, WN / RTJ	8705 _ _ _ 180J7	890	890	890	743	596	358	358	492	80	701
20 (500) ASME - 600 FULL, WN / RF	8705 _ _ _ 200D7	963	963	963	813	647	384	384	559	80	860
20 (500) ASME -1500 , WN / RF	8705 _ _ _ 200DM	1290	1290	1290	984	647	384	384	536	86	2485
20 (500) ASME - 600 FULL, WN / RTJ	8705 _ _ _ 200J7	971	971	971	813	647	384	384	533	80	870
24 (600) ASME - 600 FULL, WN / RF	8705 _ _ _ 240D7	1067	1067	1067	940	763	442	441	660	80	1292
24 (600) ASME -1500 , WN / RF	8705 _ _ _ 240DM	1472	1472	1472	1168	763	442	441	648	86	4002
24 (600) ASME - 600 FULL, WN / RTJ	8705 _ _ _ 240J7	1077	1077	1077	940	763	442	441	635	80	1311

Figura 21: Sensor flangeado 8705-M 1/2 pol. a 36 pol. (DN 15 mm a 900 mm) invólucro da bobina M2/M4 (P ≤ Classe 2500)





Tabela 52: Sensor flangeado 8705-M 1/2 pol. a 36 pol. (DN 15 mm a 900 mm) invólucro da bobina M2/M4 (P ≤ Classe 2500)

TABLE 52 BODY WIDTH WITH ELECTRODE ACCESS (M2)		
SIZE - IN (mm) ALL FLANGES	BODY WIDTH W/ M2 DIM "E" (INCH)	BOD WIDTH W/ M2 DIM "E" (mm)
4 (100)	8.65	220
5 (125)	9.71	247
6 (150)	10.62	270
8 (200)	12.62	321
10 (250)	15.53	394
12 (300)	17.53	445
14 (350)	20.68	525
16 (400)	22.68	576
18 (450)	24.68	627
20 (500)	26.68	678
24 (600)	30.68	779
30 (750)	36.68	932
36 (900)	44.18	1122

 WHEN VENTING THE ELECTRODE COMPARTMENT, THE VENT AND RECOVERY PIPING DIAMETER MUST NOT BE SMALLER THAN THE M6 COVER THREADING TO AVOID BUILDING PRESSURE INSIDE THE ELECTRODE COMPARTMENT.

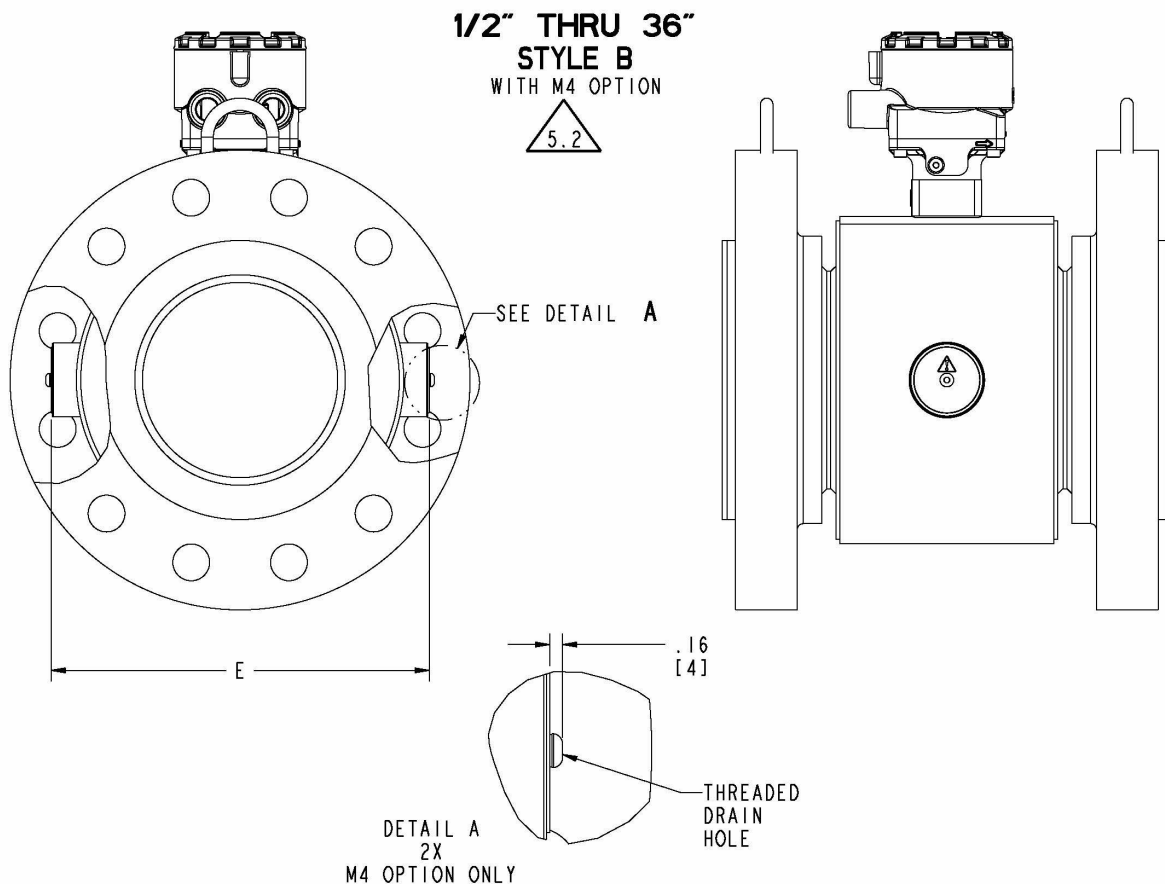
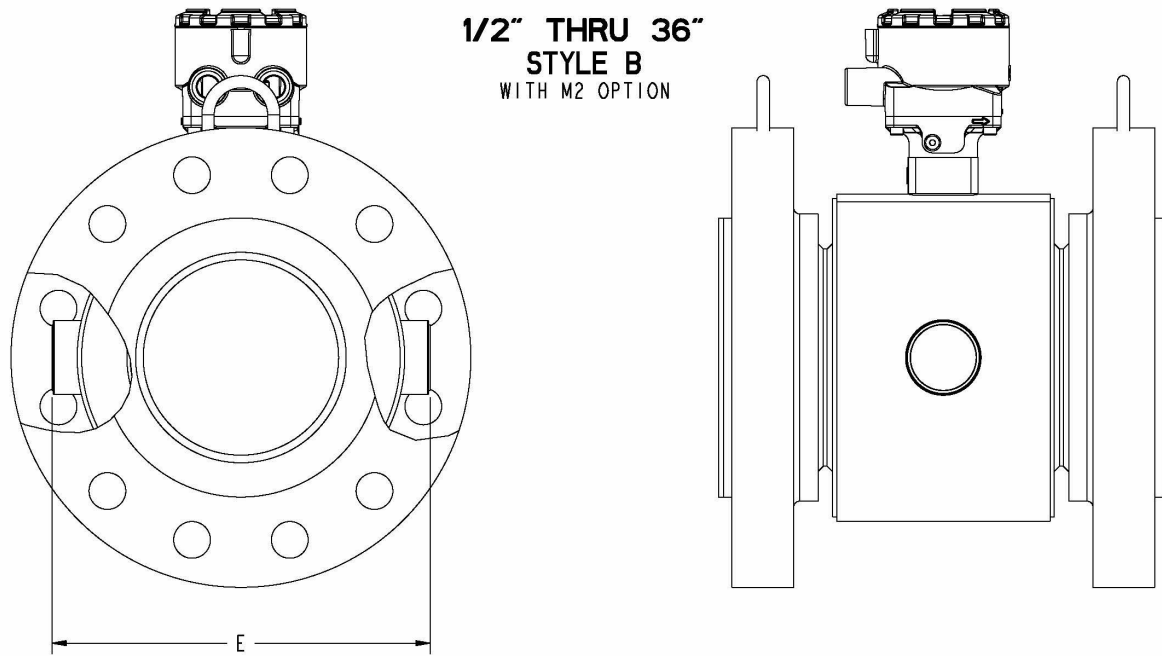
 WHEN M4 OPTION IS SELECTED ADD .320 (8mm) TO M2 DIM "E" (BODY WIDTH DIMENSION)

Figura 22: Sensor flangeado 8705-M 1/2 pol. a 36 pol. (DN 15 mm a 900 mm) protetores de revestimento — (P ≤ Classe 900)

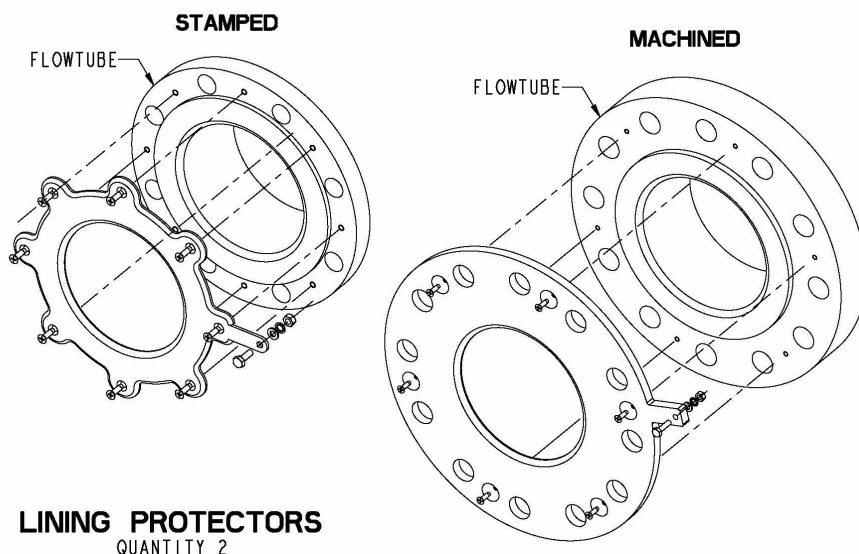

LINING PROTECTOR THICKNESS 9.1				
Line Size in (mm)	THICKNESS (QTY 1) ADD VALUE TO "DIM A" (OVERALL LENGTH)		THICKNESS (QTY 2) ADD VALUE TO "DIM A" (OVERALL LENGTH)	
	MIN	MAX	MIN	MAX
0.5 (15)	0.087	0.134	0.174	0.268
1 (25)	0.084	0.130	0.168	0.260
1.5 (40)	0.105	0.190	0.210	0.380
2 (50)	0.105	0.190	0.210	0.380
2.5 (60)	0.105	0.190	0.210	0.380
3 (80)	0.105	0.190	0.210	0.380
4 (100)	0.105	0.190	0.210	0.380
5 (125)	0.128	0.190	0.256	0.380
6 (150)	0.100	0.190	0.200	0.380
8 (200)	0.090	0.190	0.180	0.380
10 (250)	0.110	0.185	0.220	0.370
12 (300)	0.110	0.185	0.220	0.370
14 (350)	0.150	0.185	0.300	0.370
16 (400)	0.150	0.185	0.300	0.370
18 (450)	0.150	0.162	0.300	0.324
20 (500)	0.150	0.162	0.300	0.324
24 (600)	0.150	0.162	0.300	0.324
30 (750)	0.285	0.285	0.570	0.570
36 (900)	0.410	0.410	0.820	0.820

9.2 ADDITIONAL LENGTH DOES NOT INCLUDE CUSTOMER SUPPLIED GASKET.

9.1 ACTUAL VALUE DEPENDENT UPON FLANGE RATING AND MATERIAL OF CONSTRUCTION; CONSULT FACTORY FOR EXACT DIMENSIONS.

Figura 23: Sensor flangeado 8705-M 1/2 pol. a 36 pol. (DN 15 mm a 900 mm) anéis de aterramento — (P ≤ Classe 900)

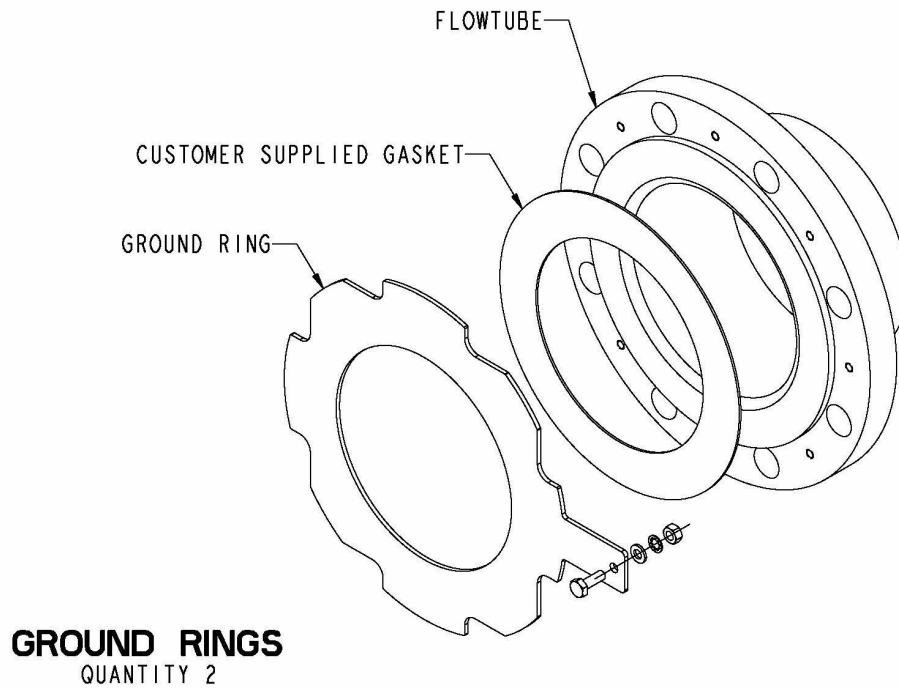

GROUND RING THICKNESS				
Line Size in (mm)	THICKNESS (QTY 1) ADD VALUE TO "DIM A" (OVERALL LENGTH)		THICKNESS (QTY 2) ADD VALUE TO "DIM A" (OVERALL LENGTH)	
	MIN	MAX	MIN	MAX
	0.5 (15)	0.045	0.120	0.090
1 (25)	0.045	0.120	0.090	0.240
1.5 (40)	0.045	0.120	0.090	0.240
2 (50)	0.045	0.120	0.090	0.240
2.5 (60)	0.059	0.120	0.118	0.240
3 (80)	0.045	0.120	0.090	0.240
4 (100)	0.045	0.120	0.090	0.240
5 (125)	0.059	0.120	0.118	0.240
6 (150)	0.045	0.120	0.090	0.240
8 (200)	0.045	0.120	0.090	0.240
10 (250)	0.045	0.120	0.090	0.240
12 (300)	0.045	0.120	0.090	0.240
14 (350)	0.045	0.250	0.090	0.500
16 (400)	0.045	0.250	0.090	0.500
18 (450)	0.120	0.250	0.240	0.500
20 (500)	0.120	0.250	0.240	0.500
24 (600)	0.187	0.250	0.374	0.500
30 (750)	0.187	0.250	0.374	0.500
36 (900)	0.187	0.250	0.374	0.500

Dimensões do 8711-M/L

Figura 24: Sensor wafer 8711 M/L de 1½ pol. a 8 pol. (DN 40 mm a 200 mm) — (P ≤ Classe 300)

I.S. WAFER MAGMETER
15" TO 8"
STYLE B



Tabela 53: Sensor wafer 8711-M/L de 1½ pol. a 8 pol. (DN 40 mm a 200 mm) — (P ≤ Classe 300)

Tamanho, descrição	Consulte Figura 24 .						
	Comprimento total		Corpo Ø DIM ©	DIM © CL para adap- tador da tubulação		Revesti- mento Ø na fa- ce DIM ①	Peso do sensor em lbs. (kg)
	DIM ① PTFE	DIM ① ETFE		Estilo A	Estilo B		
1½ (40) WAFER ATÉ ASME — n.º 300/EN 1092-1 PN40	2,88 (73)	2,73 (69)	3,29 (84)	4,00 (102)	4,00 (102)	2,42 (61)	5 (2,3)

Tabela 53: Sensor wafer 8711-M/L de 1 ½ pol. a 8 pol. (DN 40 mm a 200 mm) — (P ≤ Classe 300) (continuação)

Tamanho, descrição	Consulte Figura 24 .						Peso do sensor em lbs. (kg)
	Comprimento total		Corpo Ø DIM ③	DIM ② CL para adaptador da tubulação		Revestimento Ø na face DIM ④	
	DIM ① PTFE	DIM ① ETFE		Estilo A	Estilo B		
2 (20) WAFER ATÉ ASME — n.º 300/EN 1092-1 PN40	3,32 (84)	3,26 (83)	3,92 (99)	4,23 (107)	4,32 (110)	3,05 (77)	7 (3,2)
3 (80) WAFER ATÉ ASME — n.º 300/EN 1092-1 PN40	4,82 (122)	4,62 (117)	5,17 (131)	4,87 (124)	4,95 (126)	4,41 (112)	13 (5,9)
4 (100) WAFER ATÉ ASME — n.º 300/EN 1092-1 PN40	6,03 (153)	5,83 (148)	6,39 (162)	5,50 (140)	5,56 (141)	5,80 (147)	22 (10,0)
6 (150) WAFER ATÉ ASME — n.º 300/EN 1092-1 PN40	7,08 (180)	6,87 (174)	8,57 (218)	6,22 (158)	6,65 (169)	7,86 (200)	35 (15,9)
8 (200) WAFER ATÉ ASME — n.º 300/EN 1092-1 PN40	9,06 (230)	8,86 (225)	10,63 (270)	7,25 (184)	7,68 (195)	9,86 (250)	60 (27,2)

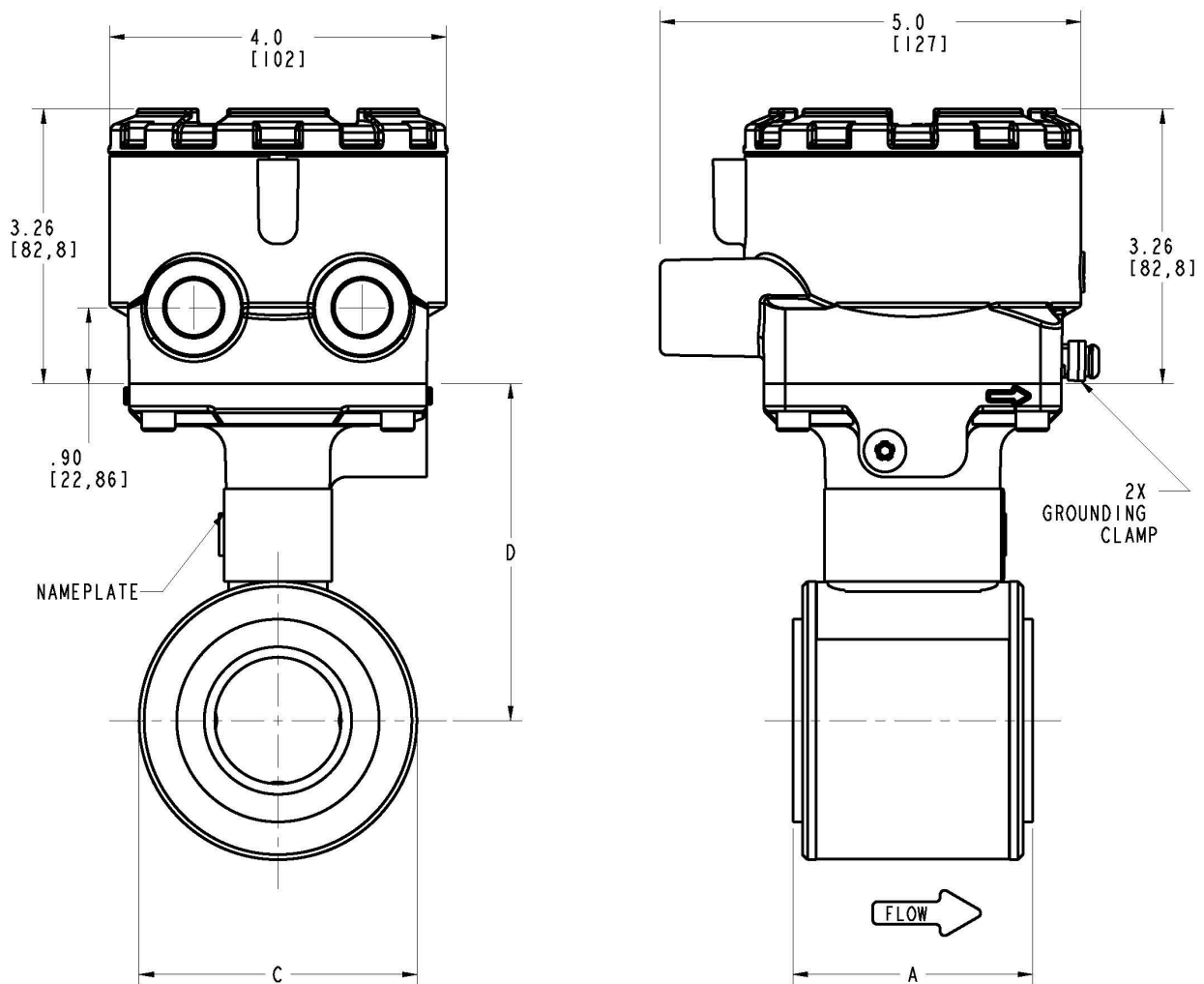
Dimensões do 8711-R/U

Figura 25: Sensor wafer 8711-R/ U de 0,15 pol. a 1 pol. (DN 4 mm a 25 mm) — (P ≤ Classe 300)

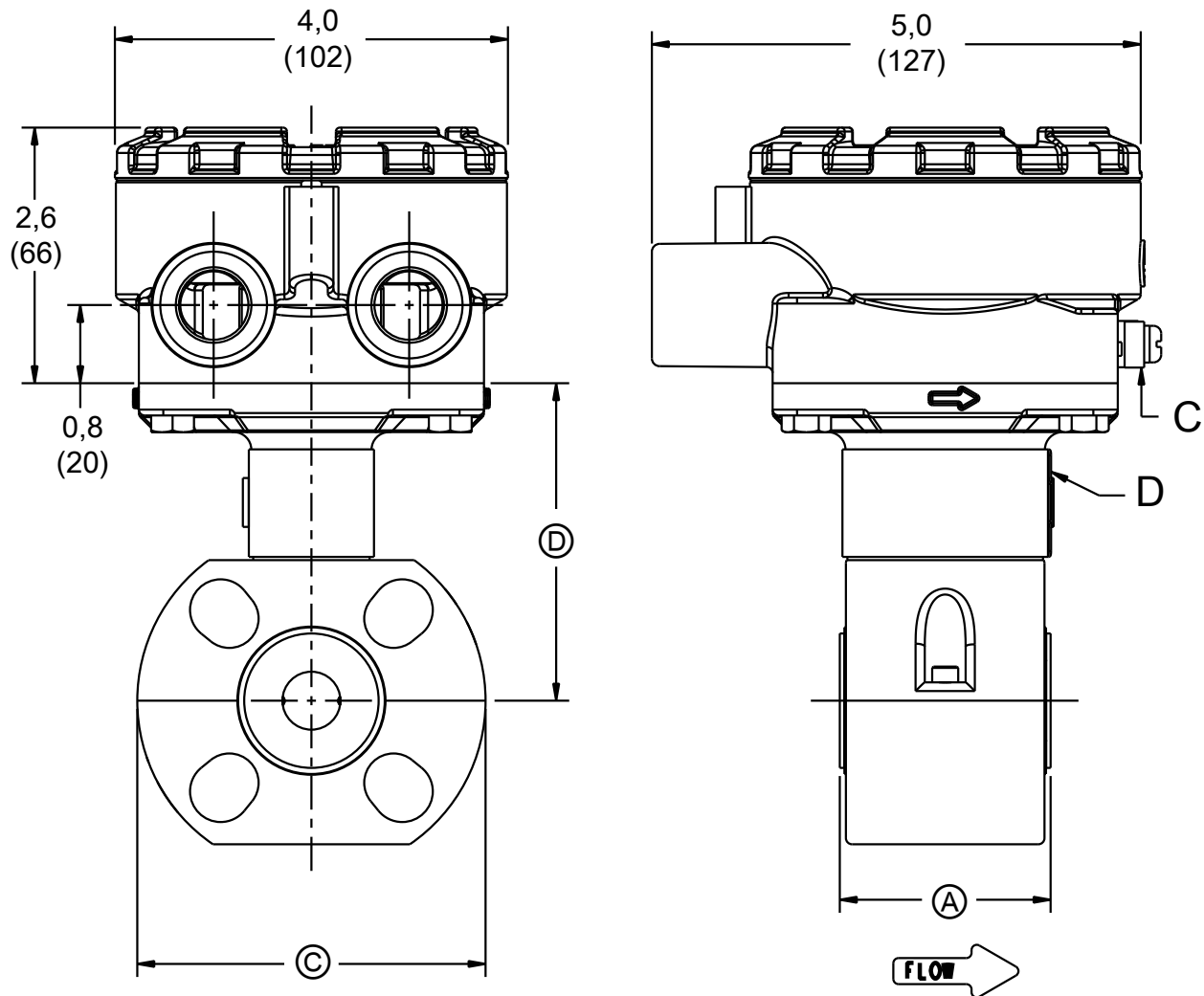

A. Braçadeira de aterramento

B. Placa de identificação

Consulte [Tabela 54](#) para dimensões A, C, D e ØD.

Tabela 54: Dimensões variáveis do 8711-R/U em pol. (mm)

Tamanho, descrição	Consulte Figura 25 .						
	Comprimento total			Corpo Ø DIM ③	CL a UMB DIM ④	Revesti- mento Ø na fa- ce DIM ⑤	Peso do sensor em lbs. (kg)
	DIM ① PTFE	DIM ② ETFE	DIM ⑥ PFA				
0,15 (4) WAFER ATÉ ASME — n.º 150/EN 1092-1 PN16			2,17 (55)	3,56 (90)	3,25 (83)	1,37 (35)	4 (1,8)
0,30 (8) WAFER ATÉ ASME — n.º 150/EN 1092-1 PN16			2,17 (55)	3,56 (90)	3,25 (83)	1,37 (35)	4 (1,8)
½ (15) WAFER ATÉ ASME — n.º 300/N 1092-1 PN40	2,21 (56)	2,16 (55)		3,56 (90)	3,25 (83)	1,38 (35)	4 (1,8)
1 (25) WAFER ATÉ ASME — n.º 300/EN 1092-1 PN40	2,26 (57)	2,13 (54)		4,50 (114)	3,56 (90)	1,94 (49)	5 (2,3)

Dimensões do 8721

Figura 26: Sensor higiênico (sanitário) 8721 de ½ pol. a 4 pol. (15 mm a 100 mm)



Tabela 55: Sensor higiênico (sanitário) 8721 de ½ pol. a 4 pol. (15 mm a 100 mm)

Diâmetro da li- nha	Dimensões A do sensor	Diâmetro da car- çaça B	Altura do sensor C	Comprimento do corpo D	comprimento de IDF E
	Figura 26	Figura 26	Figura 26	Figura 26	Figura 26
½ (15)	0,62 (16)	3,16 (80)	5,62 (143)	2,13 (55)	3,66 (93)
1 (25)	0,87 (22)	3,16 (80)	5,62 (143)	2,13 (54)	3,66 (93)
1 ½ (40)	1,37 (35)	3,64 (93)	6,09 (155)	2,40 (61)	3,98 (101)
2 (50)	1,87 (48)	4,22 (107)	6,65 (169)	2,84 (72)	4,41 (112)
2 1/2 (65)	2,38 (60)	4,49 (114)	6,92 (176)	3,58 (91)	5,24 (133)
3 (80)	2,87 (73)	5,44 (138)	7,78 (198)	4,41 (112)	5,98 (152)
4 (100)	3,84 (98)	6,47 (164)	8,88 (226)	5,20 (132)	6,77 (172)

Figura 27: Bico de solda e Tri-Clamp do sensor higiênico (sanitário) 8721

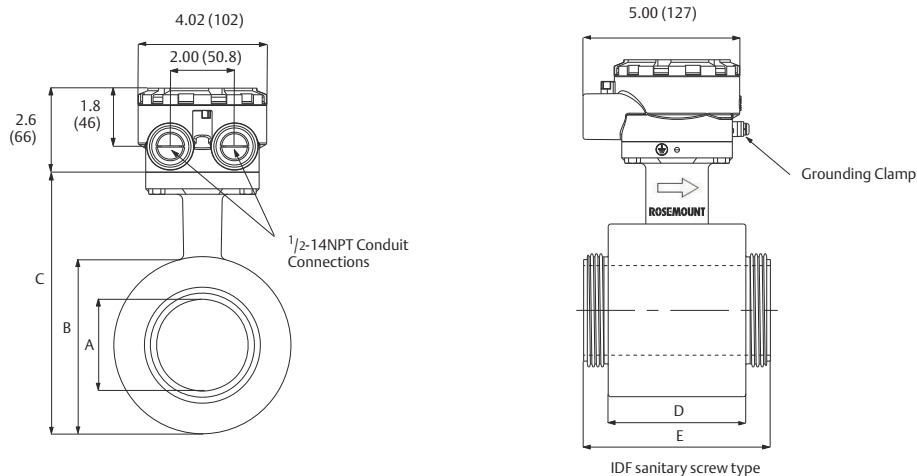
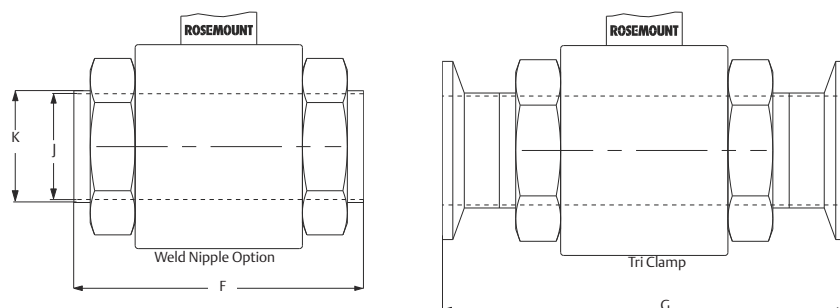

Note:
Dimensions are in inches (millimeters).

Tabela 56: Sensor higiênico (sanitário) 8721 de ½ pol. a 4 pol. (15 mm a 100 mm)

Diâmetro da linha	Comprimento do bico de solda F	Sensor de bico de solda ID J	Sensor de bico de solda OD K	Comprimento da Tri-Clamp G	Comprimento da opção HP G	Comprimento DIN 11851 (imp. e mét.) G	ID (imp.) DIN 11851 J	ID (métrico) DIN 11851 J
	Figura 27	Figura 27	Figura 27	Figura 27	Figura 27	Figura 28 e Figura 29	Figura 28	Figura 29
1/2 (15)	5,61 (142)	0,62 (15,75)	0,75 (19,05)	7,86 (200)	NA	Imp.: 7,88 (200); Mét.: 6,77 (172)	0,62 (15,75)	0,79 (19,99)
1 (25)	5,61 (142)	0,87 (22,2)	1,00 (25,65)	7,85 (199)	9,85 (250)	7,89 (200)	0,85 (21,52)	1,02 (26,01)
1 1/2 (40)	5,92 (150)	1,37 (34,9)	1,51 (38,3)	8,17 (207)	9,91 (252)	8,53 (217)	1,37 (34,85)	1,50 (38,00)
2 (50)	6,35 (161)	1,87 (47,6)	2,01 (51,05)	8,60 (218)	9,91 (252)	9,10 (231)	1,87 (47,60)	1,97 (50,01)
2 1/2 (65)	7,18 (182)	2,37 (60,3)	2,51 (63,75)	9,43 (239)	9,91 (252)	10,33 (262)	2,37 (60,30)	2,60 (65,99)
3 (80)	7,93 (201)	2,87 (73,0)	3,01 (76,45)	10,18 (258)	9,91 (252)	11,48 (291)	2,87 (72,97)	3,19 (81,03)
4 (100)	9,46 (240)	3,84 (97,6)	4,01 (101,85)	11,70 (297)	NA	13,72 (349)	3,84 (97,61)	3,94 (100,00)

Diâmetro da linha	Comprimento DIN 11864-1 G	Comprimento DIN 11864-2 G	Comprimento SMS 1145 G	Comprimento Chery-Burrell I-Line G
	Figura 30	Figura 31	Figura 32	Figura 33
1/2 (15)	NA	NA	NA	NA
1 (25)	8,99 (228)	8,87 (225)	6,87 (174)	7,17 (182)
1 1/2 (40)	9,75 (248)	9,59 (244)	7,50 (190)	7,80 (198)
2 (50)	10,18 (259)	10,02 (255)	7,93 (201)	8,42 (214)
2 1/2 (65)	11,91 (302)	11,55 (293)	9,07 (230)	9,49 (241)
3 (80)	12,98 (330)	12,46 (316)	9,82 (249)	10,37 (263)
4 (100)	14,50 (368)	14,14 (361)	11,67 (296)	12,15 (309)

Figura 28: Sensor higiênico (sanitário) 8721 DIN 11851 (imperial)



Figura 29: Sensor higiênico (sanitário) 8721 DIN 11851 (métrico)



Figura 30: Sensor higiênico (sanitário) 8721 DIN 11864-1

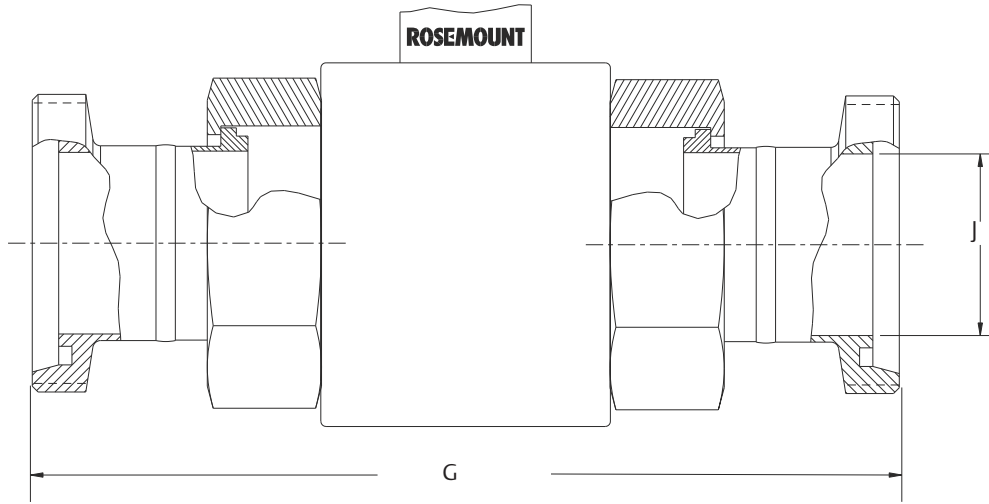

Figura 31: Sensor higiênico (sanitário) 8721 DIN 11864-2

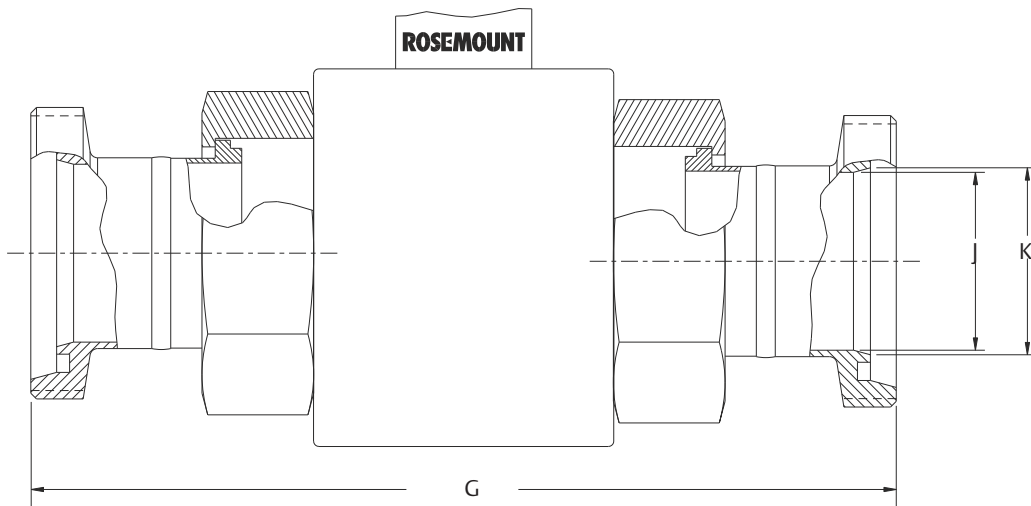

Figura 32: Sensor higiênico (sanitário) 8721 SMS1145

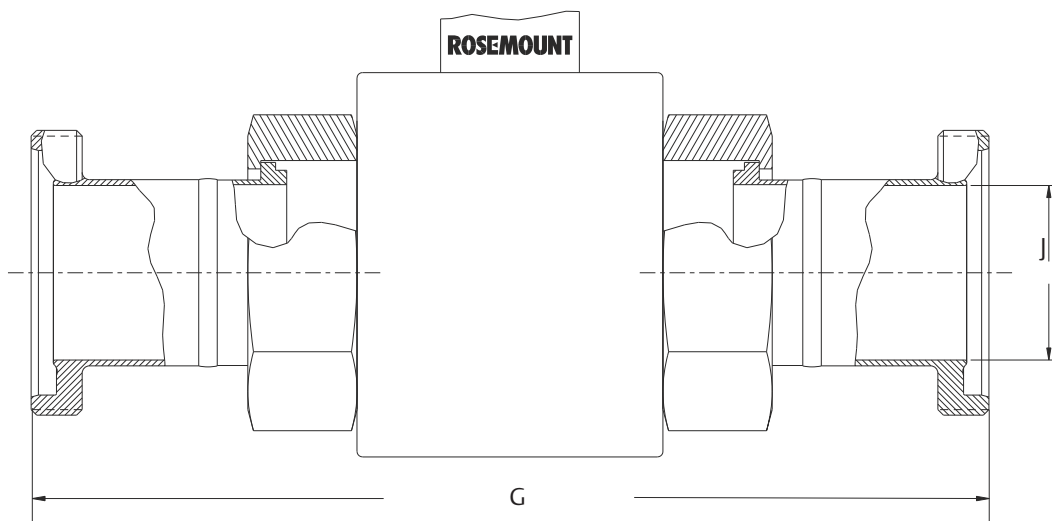

Figura 33: Sensor higiênico (sanitário) 8721 Cherry Burrell I-Line

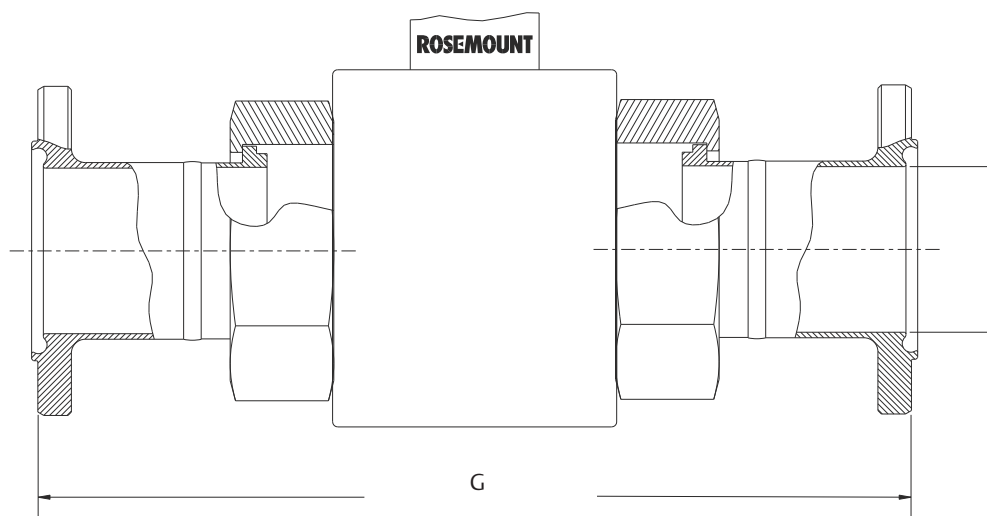

Dimensões do 8714

Figura 34: Simulador do medidor de vazão magnético 8714D — padrão de calibração

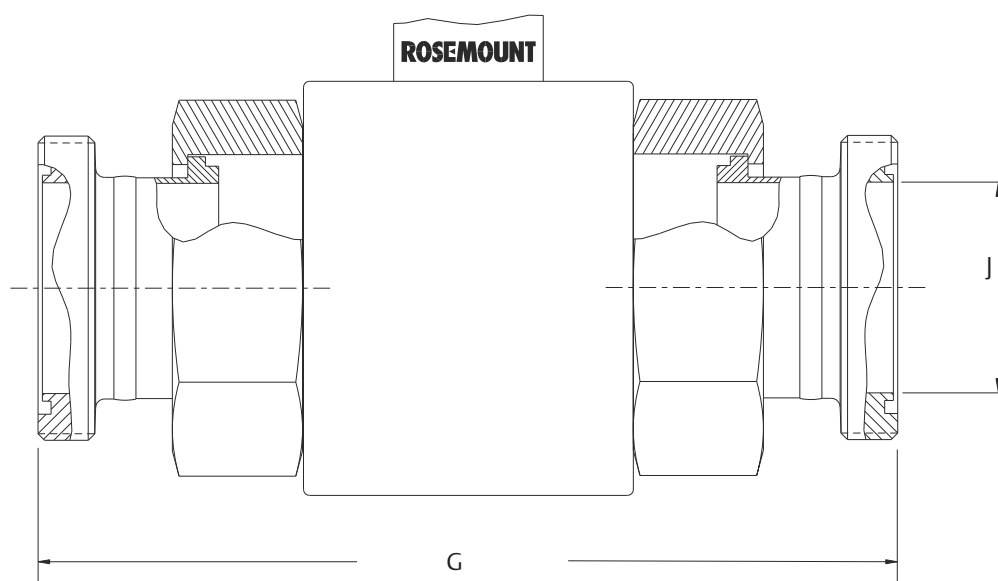
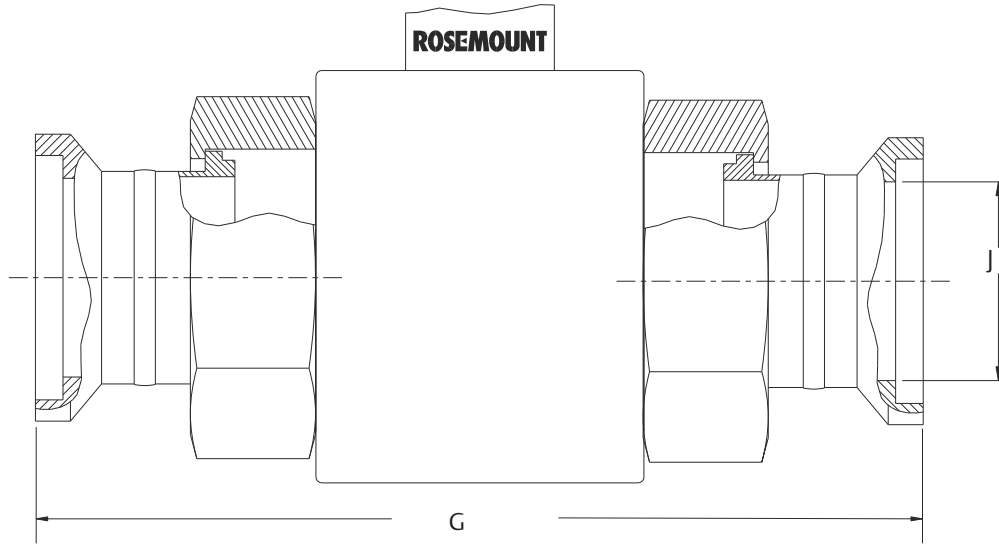
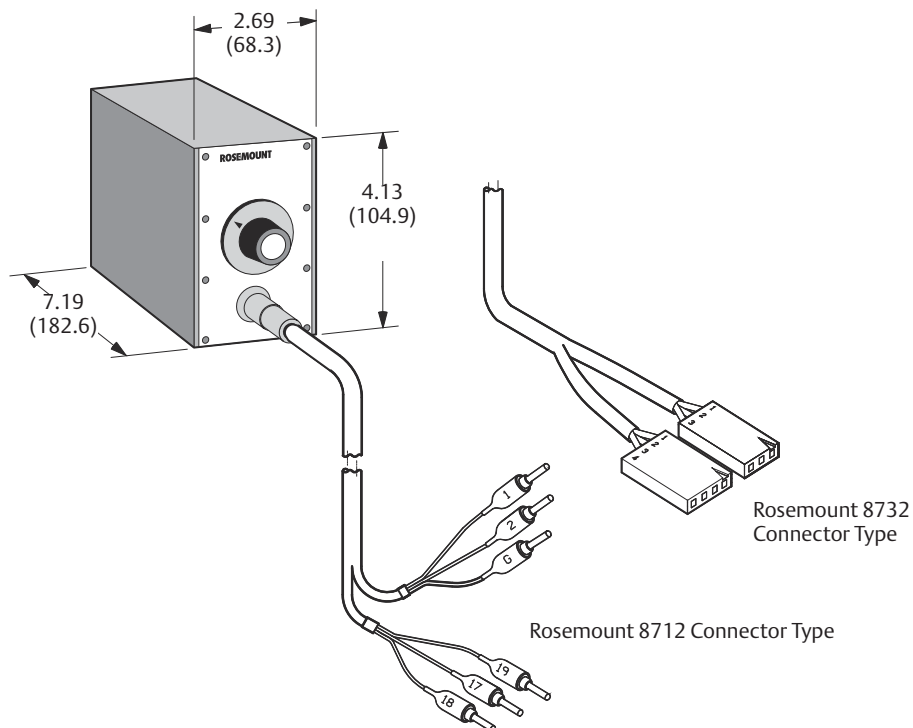

Nota

O Rosemount 8714D é enviado com ambos os tipos de conector, 8712 e 8732.

Para obter mais informações: [Emerson.com](https://www.emerson.com)

©2022 Emerson. Todos os direitos reservados.

Os Termos e Condições de Venda da Emerson estão disponíveis sob encomenda. O logotipo da Emerson é uma marca comercial e uma marca de serviço da Emerson Electric Co. Rosemount é uma marca de uma das famílias das empresas Emerson. Todas as outras marcas são de propriedade de seus respectivos proprietários.

ROSEMOUNT™

